

В. Г. Чукалин, Н. К. Тулеуов, Х. К. Танбаев

# БАДИИЙ МЕҲНАТ

Умумтаълим мактабларининг  
9-синф ўқувчилари учун

## ДАРСЛИК

(ўғил болалар учун нусха)

Қозоғистон Республикаси Таълим ва фан министрлиги тавсия этган



KELESHEK  
2030  
КОКШЕТАУ

УЎТ 373  
КБТ 74.263  
Ч-85

**Чукалин В. Г., Тулеуов Н. К., Танбаев Х. К.**

**Ч-85** **Бадий меҳнат:** умумтаълим мактабларининг 9-синф ўқувчилари учун дарслик (ўғил болалар учун нусха) / В. Г. Чукалин, Н. К. Тулеуов, Х. К. Танбаев. – Кокшетау: Келешек-2030, 2019. – 96 б.

ISBN 978-601-317-489-1

УЎТ 373  
КБТ 74.263

Дарсликнинг электрон нусхаси: <http://keleshek-2030.kz/books/ht9muz.php>

ISBN 978-601-317-489-1

© «Келешек-2030» ЖЧШ, 2019

## ШАРТЛИ БЕЛГИЛАР

-  – амалий иш
-  – изланиш
-  – тадқиқот
-  – якка тартибда ишлаш
-  – гуруҳда ишлаш
-  – саволлар ва топшириқлар
-  – хавфсизлик техникаси қоидалари
-  – тақдимот

## МУНДАРИЖА

Кириш .....	5
<b>Манзарали-амалий санъат</b> .....	6
§ 1. Замонавий интерьердаги декоратив буюмлар .....	8
§ 2. Интерьердаги декоратив буюмларни (шамчироқ, декоратив соатлар) тайёрлаш техникалари ва усулларини ўрганиш .....	12
§ 3. Ғояларни муҳокама қилиш ва ривожлантириш, эскиз ишлаб чиқиш. Ишни режалаштириш .....	14
§ 4. Интерьерга декоратив буюмлар тайёрлаш .....	16
§ 5. Тақдимот .....	20
<b>Дизайн ва технология</b> .....	22
§ 6. Меъморчилик санъати дурдоналари. Замонавий меъморчилик санъати .....	24
§ 7. Қозоғистон меъморчилик санъати (тарихий ва замонавий) .....	28
§ 8. Меъморий бинолар ва иншоотларнинг эскизи ва чизмаси .....	32
§ 9. Меъморий объектнинг макетини тайёрлаш учун керакли материалларни аниқлаш ва танлаш .....	36
§ 10. Ижодий иш. Меъморий объект макети .....	38
§ 11. Ишларни тақдим этиш .....	42
§ 12. Мебель ва интерьер буюмларини ишлаб чиқариш .....	44
§ 13. Муайян бир интерьерга мўлжалланган буюмларни тайёрлаш. Ғояни муҳокама қилиш ва ривожлантириш. Материалларни танлаш .....	48
§ 14. График ҳужжатлар. Техник тасниф .....	52
§ 15. Буюм тайёрлаш. Пардозлаш .....	54
§ 16. Ишларни тақдим этиш .....	58
<b>Уй маданияти</b> .....	60
§ 17. Интерьер / экстерьердаги ландшафт элементлари .....	62
§ 18. Ижодий ғояларни визуаллаш .....	66
§ 19. Интерьерни ёритиш. Табиий ва сунъий ёритиш .....	70
§ 20. Интерьерни ёритиш лойиҳасини тайёрлаш .....	72
§ 21. Интерьерни минтақаларга бўлиш ва режалаш .....	74
<b>Санитария-гигиена талаблари</b> .....	76
<b>Хавфсизлик қоидалари</b> .....	76
<b>Луғат</b> .....	82
<b>Галерея</b> .....	88
<b>Фойдаланилган адабиётлар рўйхати</b> .....	94
<b>Қўшимча адабиётлар рўйхати</b> .....	95



# КИРИШ

## Қадрли ўқувчилар!

Ушбу ўқув йилида биз сизга манзарали-амалий санъат билан танишишни давом эттиришни тавсия қиламиз. Сиз интерьердаги декоратив буюмларнинг вазифаси ҳақида билиб оласиз, уларни тайёрлаш техникаси ва усулларини ўрганасиз. Ўзингизнинг ечимларингиз ва ёндашувларингизни таклиф этиб, декоратив интерьер буюмини яратиш бўйича ижодий иш бажарасиз.

«Дизайн ва технология» бўлимини ўрганиш давомида жаҳон ва Қозоғистон меъморчилик санъати билан танишишни давом эттирасиз. График ва технологик ҳужжатларни мустақил равишда бажариб, меъморчилик объектининг макетини тайёрлайсиз. Корхоналарда мебель тайёрлаш, ишлаб чиқариш жараёнлари ҳақида билиб оласиз, жиҳоз дизайнини ишлаб чиқасиз, мебель бўлақларини тайёрлаш учун керакли материалларни ва уларга ишлов бериш усулларини танлайсиз.

«Уй маданияти» бўлимида интерьер ва экстерьердаги ландшафт элементлари ҳақидаги билимингизни кенгайтириб, мактаб атрофида манзарали боғ яратиш бўйича ишни режалаштирасиз. Ёритишни ташкил қилиш, шунингдек интерьерни минтақаларга бўлиш бўйича ижодий лойиҳаларни ишлаб чиқасиз.

Ўзингизни турли фаолият турларида синаб кўриб, қизиқишларингизни аниқлайсиз, бу эса ўз навбатида, сизга бўлажак касбингизни танлашда ёрдам беради.

Дарсликдаги қўшимча адабиётлар рўйхати, луғат ва илова иш мобайнида сизнинг беминнат маслаҳатчингиз бўлади.

Умид қиламизки, дарслик сизга содиқ дўст, ёрдамчи ва маслаҳатчи бўлади, чунки унинг саҳифаларида сиз кўплаган қизиқарли ва фойдали маълумотларни топа оласиз. Ушбу билим ва кўникмалар келажақда сиз учун ўз фойдасини беришига ишончимиз комил.

Бадий меҳнатни ўрганиш ва ўзлаштиришда муваффақиятлар тилаймиз!

*Муаллифлар*

# **М**АНЗАРАЛИ-АМАЛИЙ САНЪАТ

## **Бўлимни ўзлаштириш натижасида:**

- манзарали-амалий санъат, декоратив буюмларнинг интерьердаги вази-фаси ҳақида ўз билимингизни кенгайтирасиз;
- интерьердаги декоратив буюмларни тайёрлаш техникаси ва усуллари-ни ўрганасиз;
- ижодий қобилиятингизни, ўз қарорларингизнинг ижодийлиги ва ўзига хос-лигини кўрсата olasиз;
- ўзлаштирилган материал асосида ижодий гоёларингизни амалга ошира-сиз;
- ижодий ишларни бажаришда турли хил техникаларни ва бадиий мате-риалларни мустақил равишда аниқлаш, танлаш ва бириктиришни ўргана-сиз;
- ишни бажаришнинг оқилона усуллари ва тартибини аниқлаб олиб, ижо-дий фаолиятни режалаштиришни ўрганасиз;
- аввалги тажрибага асосланиб, хавфсизлик техникаси қоидаларига риоя қилган ҳолда, қўл меҳнати асбоблари билан ишлаш қобилиятини мукаммал-лаштира-сиз;
- ўз ишингизни, шунингдек бошқа ўқувчиларнинг ишларини таҳлил қилиб, баҳолаш малақасини оширасиз;
- тайёр буюмларни онлайн платформаларда кўпчиликка тақдим этишни мустақил равишда ташкил эта olasиз.





*Интерьердаги декоратив буюмлар*

## § 1. ЗАМОНАВИЙ ИНТЕРЬЕРДАГИ ДЕКОРАТИВ БУЮМЛАР

**Интерьер**  
**Интерьер**  
**Интерьер**  
**Interior**



Ўртаер денгизи стили



Лофт



Классицизм



Бинонинг ички бўшлиғи қай тарзда шакллантирилади?

Интерьер – хона ичининг бадий тўлдирилиши бўлиб, хонани гўзаллик ҳамда инсоннинг ҳаёт кечириши ва ишлаши учун қулай шароит билан таъминлайди. Бу фақат мебель буюмлари ва безатиш анжомларигина эмас, балки маълум бир муҳит ва кайфият яратиш воситасидир.

Интерьер санъатнинг меъморчилик, адабиёт ва шу сингари бошқа турлари каби турли услубларга эга. *Услуб ёки стиль* – ижодкорликнинг қандайдир бир йўналишининг бирлигини аниқлайдиган бадий услублар ва воситалар хусусиятларининг мажмуидир.

Стиль тушунчаси – санъатдаги мазмун ва шаклнинг, тасвирий усулларнинг, бир киши ёки бутун бир давр ғояларини бир-бирига боғлаш орқали ижодкорликнинг аниқ ғоясини ифода этадиган асосий туркумдир. Интерьер стили ҳам қулайлик, ҳам гўзалликни ўзида бирлаштириши лозим. У муайян тарихий даврни, мода тенденцияларини, санъатнинг бир йўналишини, алоҳида шахснинг ёки бутун бир оиланинг феъл-атворини акс эттириши мумкин.

Интерьерни муайян услубда бажариш ёки декоратив буюмлар ёрдамида унга у ёки бу услубнинг ўзгачалигини бахш этиш, шунингдек, бир вақтнинг ўзида бир неча услубларни бирлаштириш мумкин.



Интерьер стилининг қўплаган турлари бор. Улар одатда уч асосий гуруҳга бўлинади: *этник, тарихий ва замонавий*.



Интерьердаги турли стильларни таққосланг.

1. Берилган стилларнинг тавсифини кўриб чиқинг.

2. Уларни этник, тарихий ва замонавий гуруҳларга бўлиб кўринг.

3. Гуруҳларни жадвал шаклида ёзинг.

4. Ҳар бир гуруҳнинг ўзига хос хусусиятларини кўрсатинг.

Интерьернинг замонавий стили оддийлиги ва безакларнинг озлиги билан фарқ қилади.

Замонавий интерьернинг *кантри, минимализм, модернизм, поп-арт, экостиль, хай-тек, авангард, лофт* ва яна бошқа турлари ҳам бор.

Интерьер дизайнининг замонавий стиллари минимализм, ёруғликнинг кўплиги, мебелнинг аниқ шакллари, рангларнинг кескин қарама-қаршилиги, тўғри чизиқлардан кенг фойдаланиш каби асосий белгиларни бирлаштиради.

Турли декоратив буюмлар интерьерни чиройли ва шинам қилишга, дизайннинг асосий ғоясини етказишга имкон беради. Ички декорация маҳсулотлари нафақат эстетик аҳамиятга эга, балки одамларга маиший ва руҳий қулайлик яратишга ҳам хизмат қилади.



Псевдоафрика стили



Барокко



Поп-арт



Хай-тек



Интерьердаги этник стиль

Манзарали-амалий санъат буюмлари ёрдамида интерьернинг алоҳида бўлакларини ўзаро бириктириб, бўш ўринни тўлдириш, хонага маълум бир қиёфа бериш, услубий йўналишга мос муҳит яратиш мумкин.

Интерьерни безатиш учун манзарали-амалий санъат асари сифатида идиш-товоқ, мебель, тўқимачилик ва ҳайкалтарошлик буюмлари, ёритиш асбоблари, гулдонлар ва шу каби алоҳида бадиий сифатга эга буюмлардан фойдаланиш мумкин.

Декоратив буюмни танлашда интерьер стилини ҳисобга олиш лозим. Манзарали-амалий санъат буюмлари интерьерга монанд бўлиб, эстетик қийматга эга бўлиши ва бўшлиқни ноқулай тўлдириб юбормаслиги керак.



1. Тасвирларни кўриб чиқинг. Интерьерни безатиш учун қўлланилган буюмларни атанг.
2. Уларнинг вазифасини аниқланг.
3. Қозоқ миллий маданиятининг элементлари қўлланилган тасвирни кўрсатинг.
4. Интерьердаги декоратив буюмлар қозоқ миллий маданиятини қандай акс эттиради?
5. Бундай стилнинг хусусиятларини (ранглар гаммаси, материали, шакли ва бошқалар) аниқланг.



Ўтов жиҳози декоратив санъат асарлари билан интерьер бўшлигининг бирикмасига қизиқарли мисол бўла олади. Улар маҳаллий хунармандлар томонидан яратилган маҳсулотлардан иборат. Ўтовдаги буюмлар нафақат амалий вазифани бажаради, балки бадиий қийматга эга бўлиб, ички маконнинг ягона тизимини яратади.

Баъзи маҳсулотлар ўтов меъморчилиги билан бевосита боғлиқ. Уларга ўтовнинг суяк, кумуш билан қопланган, нақшинкор ёғоч қобирга бўлаклари киради.

Ўтовни безатишда тўқимачилик маҳсулотларидан кенг фойдаланилади. Ҳар қандай маҳсулот биринчи навбатда амалий вазифани бажаради: деворга илинган буюмлар хонани совуқдан сақлайди.

Ўтов интерьерлари нақшлаб тўқилган тасма-боғичлар – *уықбау*, *үзікбау*, *басқұр* билан безатилади.

Бўшлиқда мустақил жойлаштирилган буюмлар (деворга илинган гилам – *тускигиз*, турли *хуржун-сумкалар* ва бошқалар) хонани шартли равишда минтақаларга бўлиб туради.

**?** 1. «Интерьер стили» тушунчасини таърифланг.

2. Замонавий интерьерда манзарали-амалий санъат буюмлари қандай мақсадда қўлланилади?

3. Манзарали-амалий санъат буюмлари интерьерда қандай амалий вазифани бажаради деб ўйлайсизлар?

4. Сизнинг фикрингизча, ўтов интерьерининг ноёблиги нимада?



Қозоқ ўтовининг интерьери



Қозоқ ўтовининг интерьеридagi тасма-боғичлар



Қозоқ ўтовининг интерьеридagi декор

## § 2. ИНТЕРЬЕРДАГИ ДЕКОРАТИВ БУЮМЛАРНИ (ШАМЧИРОҚ, ДЕКОРАТИВ СОАТЛАР) ТАЙЁРЛАШ ТЕХНИКАЛАРИ ВА УСУЛЛАРИНИ ЎРГАНИШ

### Интерьер буюми Интерьер буйиымы Предмет интерьера Interior item



Соат (болғалаш)



Шамчиरोқ (ўриш)



Тақдим этилган безак буюмларини тайёрлаш учун қандай материаллар ишлатилган?

Материаллар ва уларга ишлов бериш усулларининг хилма-хиллиги ижодий фаолият учун чексиз имкониятлар очади. Декоратив буюмларни қоғоз, ёғоч, металл, полимер лой, шиша ва шу сингари исталган материаллардан ясаш мумкин.

Материал сифатида иккиламчи хом ашёлардан (компакт-дисклар, винил пластинкалар, пластик бутилкалар, консерва банкалари ва бошқалар) ҳар қандай интерьерга безак бўла оладиган оригинал буюмлар яратиш имконини беради.

Амалий санъатнинг қуйиш, куйдириш, ўйма нақш солиш, ганчкорлик, босма нақш солиш, тўқима, перфорация, арралаш, мозаика, декупаж, граттаж ва шу сингари турли хил усулларидан фойдаланиб, декоратив буюм ясаш мумкин.



1. Интернетдаги имкониятлардан фойдаланиб, турли усулларда бажарилган декоратив буюмларни кўриб чиқинг.
2. Ўзингиз биладиган техникалар билан усулларни атанг.



Буюмни ишлаб чиқиш учун танланган материал унинг интерьердаги функционал хусусиятига ва декоратив ролига, иш усули эса танлаб олинган материаллар ва техникага бевосита боғлиқ.



Интерьердаги бир декоратив буюмни (ихтиёрий) тайёрлаш усулини ўрганнг.

1. Ушбу техникада ишлатиладиган материаллар, қурол-аслаҳалар ва асбобларни атанг.

2. Ушбу техникада қўлланиладиган усулларни танланг.

3. Иш натижасини жадвал кўринишида беринг ва синфда муҳокама қилинг.

Техника	
Материаллар	
Асбоб ва ускуналар	
Иш усуллари	

Материалларнинг табиий сифатларидан фойдаланиш интерьер буюмларини оқилона тузиш ва безак беришга имкон беради.

Янги технологияларнинг ривожланиши буюмни ишлаб чиқариш жараёнига ўзгаришлар киритади, лекин ишлаб чиқаришнинг анъанавий услубига асосланади.



1. Сизнинг фикрингизча, декоратив интерьер буюмларини ишлаб чиқаришнинг қайси услублари энг муҳим ҳисобланади?

2. Уйингизда қандай декоратив буюмлар бор? Улар ҳақида айтиб беринг.



Кичик ҳажмдаги декоратив хайкаллар (ёғоч ўймакорлиги).  
Муаллифи Қ. Кодеков

### § 3. ҒОЯЛАРНИ МУҲОКАМА ҚИЛИШ ВА РИВОЖЛАНТИРИШ, ЭСКИЗ ИШЛАБ ЧИҚИШ. ИШНИ РЕЖАЛАШТИРИШ

#### Ишни режалаштириш Жұмысты жоспарлау Планирование работы Planning of work

*Манзарали-амалий санъат рассоми санъатнинг барча туридан хабардор, кўпфункционали касб эгаси бўлиб, у анъанавий халқ ижодиётининг хусусиятларини, буюмни лойиҳалашнинг замонавий усуллари, манзарали-амалий санъатнинг барча турларидан фойдалана олишни ва уларни ўзаро моҳирона бириктириш орқали турли бадиий асарлар яратиш сирларини билиши лозим.*

*Нарсаларга бўлган ноанъанавий кўзқараш, фантазия бойлиги, сабртоқат ва камёб ҳамда нодир нарсаларни яратиш устаги бу касбда муваффақият таъминлаши аниқ.*



Сизнингча, бўлажак бадиий асарнинг ғояси қандай пайдо бўлади?

Ғоя – маҳсулот яратиш жараёнининг энг муҳим қисмидир.

Ғоя излашни бошлашдан аввал вазифани ифодалаш ва буюмнинг қандай мақсадда ишлаб чиқарилишини тўлиқ аниқлаш керак.

Ижодий ғоялар учун илҳом манбаи сифатида дизайн ва манзарали-амалий санъатда кенг тарқалган стиллаш ва трансформация (қайта шакллантириш) усуллари хизмат қилиши мумкин.

Ғояларни излаш учун сиз илгари амалга оширилган лойиҳалардан фойдаланишингиз, уларга ўзгартириш ва қўшимчалар киритишингиз мумкин.



1. Шамчироқ ва декоратив соат (танлов асосида) тайёрлаш бўйича бир неча ғояларни ўйлаб кўринг.
2. Уларни синфда муҳокама қилинг.
3. Ўз маҳсулотларингизни ишлаб чиқариш учун энг муваффақиятли ғояларни танлаб олинг.
4. Танланган буюмларнинг қандай интерьерга мос келишини аниқланг.

Ижодий ғояни яққол кўриш учун аввал эскизини тайёрлаб олиш керак. Декоратив буюм учун эскиз тайёрлашнинг ўзига хос хусусиятларидан бири унинг рамзий ва техник томонидир.



Эскизда бўлажак буюмнинг қиёфаси танланган материалнинг хоссаларини, шунингдек унга ишлов бериш технологиясининг турли босқичларини ҳисобга олган ҳолда яратилади. Эскиз яратиш учун стандарт график материаллар қўлланилади. Бўлажак буюмнинг ранг ечимини бўёқлар орқали кўрсатган афзал.

Эскизни шунингдек турли хил компьютер дастурлари (CorelDRAW, Adobe Photoshop ва бошқалар) ёрдамида ҳам амалга ошириш мумкин.



1. Қозоқ миллий маданиятининг элементларидан фойдаланиб, бўлажак буюмнинг эскизини ишлаб чиқинг.

2. Буюм тайёрлашнинг оқилона усулини танланг.

3. Буюм ишлаб чиқаришни режалаштиринг:

– материалга ишлов бериш бўйича технологик операцияларни аниқланг;

– уларни амалга ошириш тартибини белгиланг.



1. Ғоянгиз учун нима илҳом манбаи бўлди?

2. Ўз фикрингизни эскизда акс эттира олдингизми? Қандай бадиий воситалардан фойдаландингиз?

3. Сизнинг фикрингизча, декоратив буюм ясашда ишни олдиндан режалаштириш қанчалик зарур?



Ёғочдан ўйиб ясаладиган соат эскизи



Арралашга мўлжалланган эскиз

## § 4. ИНТЕРЬЕРГА ДЕКОРАТИВ БУЮМЛАР ТАЙЁРЛАШ

**Буюм тайёрлаш**  
**Бўйым дайындау**  
**Создание изделия**  
**Creating a product**



1. Шамчироқ тайёрлашнинг босқичларини кўриб чиқинг.
2. Фойдаланилган материаллар ва иш қуролларини атанг.

Шамчироқ

### Бажариш кетма-кетлиги

1



2



3



4











5



6





7		8	
9		10	
11		12	
13		14	



1. Декоратив соат тайёрлашнинг босқичларини кўриб чиқинг.
2. Фойдаланилган материаллар ва иш қуролларини атанг.

### Декоратив соат

#### Бажариш кетма-кетлиги

1		2	
3		4	
5		6	

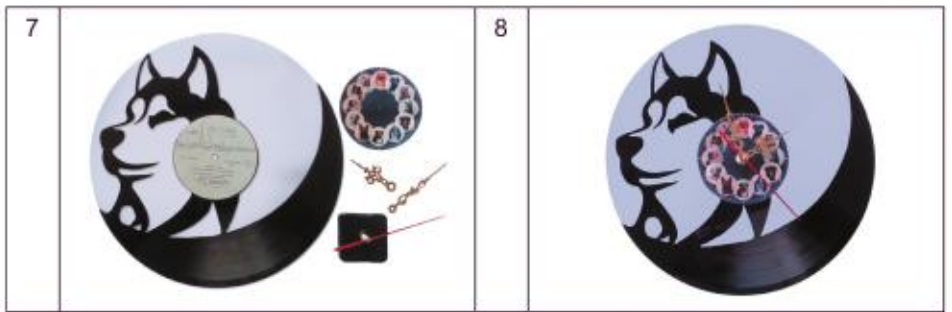

Деталнинг ички контурини арралаш учун аввал контур чизиғида тешик очиб, арра қилини шундан ўтказиш керак. Кейин эскиз чизиғи бўйлаб арраланади.

Одатда иш жараёнида нотекис гадир-будур жойлар кўп бўлади. Арралашни тугатгандан сўнг, деталнинг барча қирраларига ишлов бериш керак.

**ХТ** Амалий ишни бажаришдан олдин хавфсизлик техникаси қоидаларини такрорланг.

**Hand icon** Интерьер учун декоратив буюм ясанг.

1. Эскиз асосида маҳсулот ишлаб чиқаришнинг кетма-кетлигини кўриб чиқинг.
2. Зарурий материаллар, иш қуроллари ва асбоб-ускуналарни тайёрлаб олинг.

**?** 1. Амалий ишнинг қайси босқичи сиз учун энг қийин бўлди? Нима учун?

2. Декоратив буюмни ясаш учун қайси усуллар ва техникадан фойдаландингиз?



Винил пластинкадан ясалган соатлар



## § 5. ТАҚДИМОТ

### Фоторепортаж Фоторепортаж Фоторепортаж Photoreport



«Туғилган ер мероси» манзарали-амалий санъат ёш усталарининг кўргазмаси. Фоторепортаж



Сизнингча, тақдимот ўтказишда замонавий компьютер ва электрон технологиялар қандай ёрдам бериши мумкин?

Тақдимот учун кўргазма, сотув ярмаркаси, фестиваль, мастер-класс ва шу сингариларни ташкил этиш мумкин. Тадбирга ижодийлик ва ўзига хослик киритиш ҳақида ўйлаб кўриш керак. Тадбирни нафақат мактабда, балки ундан ташқарида ҳам ўтказишга бўлади: хиёбонда, музейда, кўргазма залида ва ҳоказо. Ушбу тадбирга таниқли шахсларни – рассомлар, ёзувчилар, жамоат арбобларини таклиф этиш орқали алоҳида мақом бериш мумкин.

Тақдимот ўтказиш учун замонавий электрон технологиялари ва Интернет янги имкониятлар яратди.

Тақдимот ҳақида реклама ролиги ёки видеофильм яратиб, унда маҳсулотларни таърифлаш, ижодкорлар ва меҳмонлардан олинган интервьюни кўрсатишга бўлади. Бу тадбир ҳақида ахборот олувчиларнинг сонини кўпайтиради, чунки Интернетга жойлаштирилган видеоматериаллар вақт ва жойга боғлиқ бўлмаган ҳолда ҳар бир киши учун очиқ бўлади.

Видеоматериални Movavi электрон муҳаррири ёки бошқа компьютер дастурлари ёрдамида монтаж қилишга бўлади.





1. Тақдимот ҳақида фильм ёки репортажнинг сценарий-сини тайёрланг.

2. Интервью учун саволлар тузинг.

3. Видеотасвирга тушириш ва олинган материалга ишлов бериш бўйича вазифаларни тақсимланг: бир нечта оператор ва интервью берувчиларни, видео муҳаррирларини танланг.



Тайёрланган декоратив буюмларни намоиш қилинг.

1. Ижодий ишларингизни тақдимотга тайёрланг.

2. Тадбир ўтадиган жойни, ўтказиш усулини танлаб олинг.

3. Ташкилий-техник қўлловни ўйлаб кўринг (муסיқа, интерфаол асбоб-ускуналар ва ҳоказо).

4. Тадбир қатнашувчилари учун таклифнома ва эълон тайёрланг. Уларни ижтимоий тармоқлар ва бошқа интернет-платформалар орқали тарқатинг.

5. Ўзингиз ва синфдошларингиз ишининг мақсади ва аҳамиятини баҳоланг.



1. Тадбирни ташкил этишда қандай қийинчиликларга дуч келдингиз? Уларни бартараф этдингизми?

2. Тадбир қатнашувчилари билан қайта боғланиш ўрната олдингизми? Уларнинг фикрлари фойдали деб ўйлайсизми?



Ўқувчилар томонидан ясалган буюмлар кўргазмаси

## **ДИЗАЙН ВА ТЕХНОЛОГИЯ**

### **Бўлимни ўзлаштириш натижасида:**

- жаҳондаги ва Қозоғистондаги меъморчилик санъати ҳақидаги билимин-гизни кенгайтирасиз;
- турли меъморий услубларни ўрганиб, уларни ўзаро таққослаб, таҳлил қиласиз;
- меъморчиликдаги бадиий ифодалаш воситалари ҳақида билим олиб, меъморий объект дизайнини яратишда қўлланасиз;
- меъморий макетларни ишлаб чиқариш учун график ва технологик ҳужжатларни мустақил равишда тузишни ўрганасиз;
- маҳсулот ишлаб чиқариш ва пардозлаш учун материаллардан фойдаланишда оригинал ечимлар ва ёндашувларни таклиф эта оласиз;
- турли техника, материаллар мен конструкциялардан фойдаланиб, мебель ясайсиз;
- маҳсулот тайёрлаш жараёнида материалларга ишлов бериш ва безак беришнинг оптимал усулларини мустақил равишда аниқлаш, танлаш ва қўллашни ўрганасиз;
- баъзи бир иш турлари бўйича хавфсизлик техникасига оид қўлланмалар тавсия қиласиз;
- ўзингизнинг ва бошқаларнинг ишларини асосли баҳолай оласиз ва уларга бўлган муносабатингизни ифодалайсиз;
- оммавий ахборот воситалари ва онлайн-платформалардан фойдаланиб, тайёр ишни аниқ аудиторияга тақдим этишни мустақил равишда ташкил эта оласиз.





*Нур-Султон шаҳрининг меъморий қиёфаси*



## § 6. МЕЪМОРЧИЛИК САНЪАТИ ДУРДОНАЛАРИ. ЗАМОНАВИЙ МЕЪМОРЧИЛИК Санъати

### Меъморчилик Сәулет өнері Архитектура Architecture



Реймс собори  
(готика услуби, Франция,  
XIII–XIV асрлар)



Крайслер-билдинг осмонўпар  
биноси (ар-деко, АҚШ, 1930 й.)



Сизнингча, меъморчилик санъати бошқа санъат турларидан нимаси билан фарқ қилади?

*Меъморчилик санъати* – одамнинг ҳаёти ва фаолияти учун муҳит шароитини шакллантирадиган бинолар ва иншоотлар тизимидир, шунингдек бу бинолар ва иншоотларни гўзаллик қонунига мувофиқ яратиш санъатидир.

Меъморчилик санъати жамият ривожланиши тарихи билан чамбарчас боғлиқ бўлиб, турли тарихий ва маданий даврлардаги одамлар ҳаёти ҳақида ноёб маълумотлар беради.

Ҳар бир бинони санъат асари деб ҳисоблашга бўлмайди. Анъанавий қурилишни меъморчилик санъатидан қандай ажратиш мумкин? Бир неча минг йил илгари Рим меъмори, муҳандис ва ихтирочи Витрувий меъморчилик учун мустаҳкамлик, фойдалилик ва гўзаллик каби уч бирликнинг машҳур формуласини таклиф этди. Кейинчалик бу тушунчалар меъморчилик санъатининг асосига айланди. Ҳар бир тарихий давр ўз меъморий ютуқларига эга. Уларнинг ҳашаматлилиги, функционаллиги ва атроф-муҳит билан бирлиги лол қолдиради.



Ўзингиз меъморчилик дурдонаси деб ҳисоблайдиган иншоот ҳақида маълумот тўпланг. Тақдимот шаклида расмийлаштиринг.

Меъморчилик санъати тарихи ижтимоий тараққиёт давомида яратилган турли услубларнинг мантиқий алмашиши билан узвий боғлиқдир.

Ҳар бир стиль ривожланиши, ўз аҳамиятини йўқотиши ёки бошқасига ўтиши мумкин.

Меъморчиликда тарихий ва замонавий стилларни ажратиш одадий ҳолдир.

Тарихий стильга *каноник, классик, роман, готик, ренессанс, барокко, классицизм, ампир, эклектика* ва бошқалар киради.

Замонавий стильга *модерн, ар-деко, функционализм, постмодернизм, хай-тек, деконструктивизм, био-тек* ва шу сингарилар киради.



«Хан Шатир» мажмуи  
(хай-тек, Қозоғистон, 2010 й.)

#### Баъзи меъморий услублар

Меъморий стиль	Тавсифи	Тахминий даври
Каноник	Фазовий композицияларнинг ҳашаматлилиги, ўлчамларнинг улканлиги.	э. а. 4–1 минг йилларнинг ўрталари
Классик	Уйғунлик, енгиллик, оддийлик, инсон миқъёсига муаносиблик, амалийлик, рационализм, тантанаворлик.	э. а. VIII аср – б. з. V аср
Роман	Салмоқли, ғализлик, салмоқдорлик, бутунлилик табиати.	XI–XII аа.
Готика	Каркас, витражлар билан тўлдирилган катта ойналар, енгиллик, тўрсимон нақшлар, осмонга интилиш.	XIII–XV аа.
Ренессанс	Симметрия, уйғунлик, мувозанат, шаклларнинг геометрик тўғрилиги.	XIV–XVI аа.
Барокко	Декорларга бой. Бинолар ёпиштирилган безаклар, расмлар, ҳайкаллар билан безатилган.	XVI–XVII аа.

<b>Меъморий стиль</b>	<b>Тавсифи</b>	<b>Тахминий даври</b>
Классицизм	Буюклик ва олийжаноб соддалик, қатъий ритм, симметрия, зебу-зийнатлик, тантанаворлик.	XVII–XIX аа.
Ампир	Академизм, қатъийлик, чизиқларнинг аниқлиги, буюклик. Катта шаклларнинг ҳарбий рамз элементлари билан бирлаштирилиши.	XVIII–XIX аа.
Эклектика	Ҳар хил услублар элементларининг бирикмаси. Техник аспектларнинг бадиий аспектлар билан ўзаро боғлиниши, ҳашаматлилиқ, безак элементларининг кўплиги.	XIX–XX аа.
Модерн	Чиройли юмшатишган шакллар, нақшнинг бурилма чизиқлари, ташқи безак.	XIX–XX аа.
Ар-деко	Симметрия, геометрик нақшлар, ярим тон, турли-туман нақшлар, дабдабалиқ, ҳашам.	1920–1960 йй.
Функционализм	Тўғрибурчак шакллар, уларнинг ичида содир бўлаётган жараёнларга қатъий мувофиқлиги.	XX а. 20-йилларнинг ўртаси
Постмодернизм	Анъанавий тарихий стиль элементларидан фойдаланиш. Симметрия ва мутаносиблик.	XX а. 50-йиллари
Хай-тек	Тўғри чизиқлар ва шакллардан фойдаланиш. Шиша, пластик ва металнинг кенг қўлланилиши.	XX а. 70-йилларнинг охири
Деконструктивизм	Мос келмайдиганни мослаштириш, нисбатларнинг бузилиши. Сикиқ чизиқлар.	XX а. 80-йилларнинг охири
Био-тек	Равон, оқин чизиқлар, оқувчан фактура, бир-бирига ўтадиган текисликлар, бир-бирини тўлиқтирувчи ҳажмлар. Табиий шакллардан фойдаланиш.	XX асрнинг охири – XXI асрнинг боши





Турли ахборот манбаларидан фойдаланиб, жадвални бошқа меъморий услублар (ихтиёрий) ҳақидаги маълумот билан тўлдирилинг.

Меъморчилик тарихини ўрганиш орқали тадқиқ этилаётган ҳудуд ва тарихий даврдаги иншоотларнинг тузилиши ва қурилишининг ўзига хос хусусиятларини аниқлаш, уларни ижтимоий ҳаёт хусусиятлари, техник ривожланиш даражаси билан боғлаш ўша даврдаги маданият ҳақида тушунча ҳосил қилиш имконини беради.



1. Турли мамлакатлар ва тарихий-маданий даврларга тааллуқли (ўтмишдаги ва ҳозирги) бўлган меъморий иншоотларни ўрганинг.

2. Уларнинг қурилишида қўлланилган услубларни таққосланг.

3. Қўлланилган бадиий ифода-лаш воситаларини атанг.

4. Меъморий иншоотлар орасидаги ўхшашликлар ва фарқларни ажратиб кўрсатинг.



1. Сизнингча, меъморчилик ижтимоий ғоялар ва миллий дунёқарашнинг хусусиятларини қандай акс эттиради?

2. Замонавий меъморчиликнинг ўзига хос хусусияти нимада?

3. Тарихий иншоотларни сақлаб қолишга арзийдими? Нима сабабдан?

*Биомеъморчилик (органик меъморчилик) – меъморчилик санъатининг бир соҳаси бўлиб, унда биноларни лойиҳалаш ва қуришда табиатда мавжуд бўлган ёки унга тақлид қиладиган тузилмалар (конструкция) элементлари қўлланилади.*

*Ушбу соҳанинг асосчиси америкалик Луис Салливендир.*



Тож-Маҳал мақбара-масжиди  
(Ҳиндистон, XVII а.)



Сент-Мэри-Экс 30  
осмонўпар биноти  
(Буюк Британия, 2004 й.)

## § 7. ҚОЗОҒИСТОН МЕЪМОРЧИЛИК САНЪАТИ (ТАРИХИЙ ВА ЗАМОНАВИЙ)

### Меъморий ёдгорлик Сәулет ескерткіші Памятник архитектуры Architectural monument

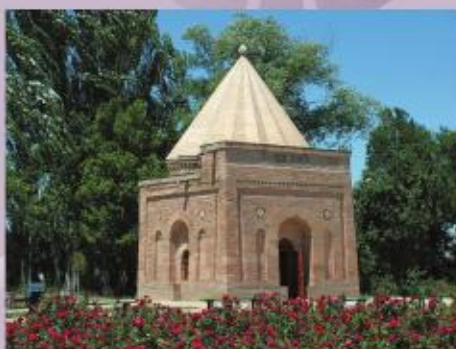

Бабажи хатун мақбараси  
(эрта Қорахонийлар услуби)



Ойша биби мақбараси  
(эрта Қорахонийлар услуби)



Тарих дарсларидан сизга таниш бўлган Қозоғистон меъморий ёдгорликларини айтиб беринг.

Қозоғистондаги меъморчилик санъати ривожланишининг ҳар бир босқичи турли тарихий даврларнинг ижтимоий-иқтисодий шароитлари, қурилиш соҳасидаги ютуқлари, моддий ва маънавий маданияти билан чамбарчас боғлиқ. Қозоғистон меъморчилиги кўп асрли тарихга эга бўлиб, унинг келиб чиқиши кеч палеолит даврига тааллуқли. Миллий меъморчиликнинг шаклланишининг асосий даври Ўрта асрларда бошланган ва бугунги кунгача ривожланиб келади.

#### *Қозоғистоннинг Ўрта аср меъморчилиги*

VII–XII асрлар қурилиш ва меъморчилик тарихида, миллий анъаналарнинг шаклланишида асосий ўрин эгаллайди. Ушбу даврдаги шаҳарлар ва манзилгоҳлар цитадель (қалъа-қўрғон) ва шаҳристондан (ижтимоий ва иқтисодий ҳаёт жамланган катта маҳаллалар) тузилган эди.

X–XIII асрнинг бошларида ислом дини кенг тарқалиши муносабати билан шаҳарларда масжидлар, мақбаралар қурила бошлади.

Тараз яқинидаги ёдгорликлар ўша давр меъморчилигининг юқори даражада ривожланганлигидан далолат беради. Уларнинг энг қадимгиси – X–XI асрларда пишиқ ғиштдан куб шаклида қурилган Бабажи хатун мақбарасидир (Жамбул вилояти).



XI–XII асрларда солинган Ойша биби мақбараси (Жамбул вилояти) ҳам меъморчилик санъатининг мислсиз ёдгорлиги ҳисобланади. Бу қубба шифтли, куб шаклидаги бир хонали бино бўлиб, бурчакларида катта устунлар жойлашган.

XIV–XV асрларнинг энг зўр таассурот қолдирадиган биноларидан бири – Туркистон шаҳридаги Хўжа Аҳмад Яссавий мақбарасидир. Бу мақбара даҳма ва турли хил, аммо функционал жиҳатдан бир-бири билан боғлиқ бўлган тузилмалардан иборат.

*Қозоғистоннинг XIX асрдаги меъморчилик санъати*

Бу даврда Қозоғистонда ноёб меъморий маданият юзага келди, унда услубий турли-туманлик ҳукм сурди. Марказий Осиё учун анъанавий бўлган бинолар билан бир қаторда неоклассицизм, эклектика, модерн ва шу сингари Европага оид услублар акс эттирилган иморатлар қурила бошлади. Меъморчиликнинг ривожланиши турли хил ижтимоий бинолар, янги масжид ва мадрасаларнинг кўпайиши билан тавсифланади.

Ижтимоий ва маъмурий бинолар меъморчилигида неоклассика оҳанглари машҳур бўлди. Орал шаҳридаги вилоят хокимлигининг биноси шундай ёдгарликлардан биридир.

Эклектика стили 1892 йилда Жаркент шаҳрида қурилган масжид-мадраса мажмуасининг меъморий ечимида акс эттирилган. Бу ерда Марказий Осиё ва Хитой меъморчилигининг ажойиб бирикмаси тасвирланган.



Хўжа Аҳмад Яссавий мақбараси  
(эрта Амир Темур услуби)



Ғарбий Қозоғистон вилояти  
хокимиятининг биноси. Орал ш.  
(классицизм)



Ёркент масжиди  
(эклектика)





Қозоқ-Британ техник  
университети (ҚБТУ) биноси  
(конструктивизм)



М. О. Ауезов номидаги  
Қозоқ давлат академик театри  
(индустриал-романтик стиль)



Ш. Валихановнинг «Олтинемел»  
мемориал музейи  
(Марказий Осие неорегионализи)

### *Қозоғистоннинг XX асрдаги меъморчилик санъати*

Янги қурилиш материаллари ва конструкцияларнинг пайдо бўлиши, эклектика услубининг рад қилиниши миллий меъморчиликда мутлақо янги концепциянинг ривожланишига олиб келди. Ушбу давр мобайнида биноларнинг функционаллиги таъкидланган конструктивизм услуби кенг тарқалди.

Меъморчиликнинг янги услубига Алматида 1931 й. бўй кўтарган собиқ Қозоқ АССР Ҳукумат уйи (ҳозирги ҚБТУ) мисол бўла олади.

1982 йили Алматида яна бир ўзига хос меъморчилик асари, М. Ауезов номидаги Қозоқ драма театри пайдо бўлди.

Миллий меъморчиликни ривожлантиришдаги янгича ёндашув Алмати вилояти Шанханай қишлоғидаги Ш. Валиханов мемориал музейида (1985 й.) ўз аксини топди.

### *Мустақил Қозоғистоннинг меъморчилик санъати*

Қозоғистон мустақилликка эришгандан сўнг ривожланишнинг янги тарихий босқичига қадам кўйди. Бу ўзгаришлар меъморчилик санъатида ҳам ўз аксини топди.

1992 йили ҚР Президент Қароргоҳининг – яъни Алмати шаҳридаги Биринчи Президент Қароргоҳининг қурилиши тўғрисида қарор қабул қилинди. Бу миллий меъморчиликни ривожлантиришда янги босқичларга йўл очди. Ушбу даврга кўпроқ хос бўлган услуб стиллаш ҳисобланади. Стиллаш – ҳар хил тарихий услублардан фойдаланиш ва уларнинг аралашмаси. Бу кўпинча диний иморатларда ўз аксини топган, масалан Павлодар шаҳридаги М. Жусип номидаги масжид (2001 й.).

Мустақиллик, миллий онгининг ўсиши, республиканинг жаҳон ҳамжамиятида очиклиги мамлакатимизнинг янги пойтахти – Нур-Султон шаҳрининг меъморчилигида кўпроқ ўз аксини топган. Шаҳарнинг замонавий меъморчилиги Шарқ анъаналари билан Ғарбнинг дадил меъморий ғояларининг ноёб бирикмасини ифода этади. Бугунги кунда Нур-Султон – дунёдаги энг ёрқин пойтахтлардан биридир.



1. Турли ахборот манбаларидан фойдаланиб, Қозоғистоннинг замонавий меъморчилик санъати ҳақида маълумот тўпланг.

2. Иш натижасини тақдирот кўринишида расмийлаштиринг.



1. Қозоғистон меъморчилик санъати ривожланишининг турли босқичларига тааллуқли бўлган иншоотларни кўриб чиқинг.

2. Уларни қуйидаги параметрлар бўйича баҳоланг:

- эстетик кўриниши;
- вазифаси ва мақсади;
- меъморий ечим хусусиятлари;

– ўлчамларининг атроф-муҳит билан нисбати.

3. Иш натижаларини синфда муҳокама қилинг.



1. Сизнинг фикрингизча, Қозоғистоннинг меъморий обидалари замонавий меъморчиликка қандай таъсир кўрсатди?

2. Минтақангиз меъморчилигининг ўзига хос хусусиятлари қандай?



Алмати шаҳридаги Қозоғистон Республикасининг Биринчи Президенти қароргоҳи (индустриал-романтик стиль)

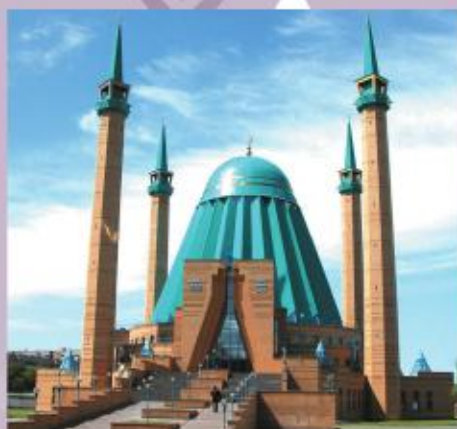

М. Жусип номидаги масжид (Марказий Осиё неорегионализи)

*Ўтов – жаҳон меъморий санъатининг гавҳари. Ўтовнинг ички тuzилиши унда яшайдиган одамларнинг талаб-эҳтиёжларига, дидига мувофиқ бўлиб, дашт шароитида яшаш ва ишлаш учун юқори даражада қулайлик яратади.*

*Ўтовлар турли ўлчамда бўлиб, турар-жойга яроқли кичкинагина ўтовдан бошлаб, улкан кўчманчи қасрлар, ҳашаматли кошона ўтовларгача учрайди.*



## § 8. МЕЪМОРИЙ БИНОЛАР ВА ИНШОТЛАРНИНГ ЭСКИЗИ ВА ЧИЗМАСИ

### Меъморий қиёфа Сәулет көрінісі Архитектурный образ Architectural image



«ҚазМунайГаз» МК» АЖ  
штаб-квартираси  
Нур-Султон ш., Қозоғистон



«Norddeutsche Landesbank» биноси,  
Ганновер ш., Олмония



Эксетер собори,  
Эксетер ш., Буюк Британия



Сизнинг фикрингизча,  
меъморий объектнинг ўзга-  
чалигини қандай воситалар ёр-  
дамида етказиш мумкин?

Бино, иморотлар мажмуаси, ша-  
ҳар меъморий асар бўлиши мум-  
кин. Меъморий иншоотларга ифо-  
далилик бахш этиш учун компози-  
ция қуриш маҳоратига эга бўлиш  
керак.

Бинонинг бир-бирига монанд  
бўлган ва яхлит бутунлик ҳосил қи-  
ладиган ички ва ташқи элементла-  
рининг бирикмаси *меъморий ком-  
позиция* деб аталади.

Меъморий қиёфани яратишда ба-  
дий ифодалаш (уйғунлаштириш)  
воситалари муҳим роль ўйнайди:

– *симметрия* – қандайдир эле-  
ментларнинг объектнинг симмет-  
рия ўқига нисбатан қатъий равиш-  
да мунтазам жойлашиши;

– *асимметрия* – турли шаклдаги  
ва турли ўлчамдаги элементларни  
кўриш мувозанатини сақлаб қолган  
ҳолда жойлаштириш;

– *ритм* – қандайдир элементлар  
ва шаклларнинг (меъморий детал-  
лар, ҳажмлар) такрорланиши ёки  
бир хил алмашуви;

– *пропорция* – объектнинг ба-  
ландлиги, узунлиги ва кенглиги-  
нинг нисбати. Пропорция объект-  
нинг тузилишини, қисмларининг  
бир-бирига ва умумий объектга  
нисбатан бўлган мутаносиблигини  
ифодалайди;

– *нюанс* – бир-бирига ўхшамаган  
шаклларни яқинлаштириш, улар



орасидаги фарқни камайтириш;  
– *контраст* – қарама-қарши белгилар нисбати (горизонтал ва вертикал, салмоқли ва енгил, қоронғи ва ёруғ, баланд ва паст ва ҳоказо);

– *миқёсийлик* – объектнинг одам ўлчамларига ва идрок этишига мутаносиблиги, шаклнинг, унинг элементларининг атроф-муҳитга ва бошқа меъморий шаклларга муносивлиги;

– *материалнинг ранги, фактураси, ёруғлик* – асосий элементларга бўйсунадиган қўшимча воситалар.



1. Тақдим этилган меъморий объектларнинг тасвирини кўриб чиқинг.

2. Уларни яратишда фойдаланилган ифодалаш воситаларини аниқланг.

*Меъморий эскиз* – ижодий излашни жараёнида яратилган меъморий режалаштириш қарорларининг расм ва чизма шаклидаги тасвири. У бўлажак композициянинг асоси бўлиб хизмат қилади.

Эскиз меъморий иншоотнинг алоҳида қисмларини, унинг нисбатларини ишлаб чиқиш, бинонинг миқёсини аниқлаш, яхлитлик ва қисмларнинг, шунингдек атроф-муҳит элементларининг орасидаги тўғри мувозанатни топиш имконини беради. Пухталиқ билан бажарилган эскиз муаллифнинг ғоясини аниқ ва равшан етказиш имконини беради.



«Wanda Movie Park» ёпиқ истироҳат боғи  
Ухань ш., Хитой



Наньян технология университетининг ўқув маркази  
Сингапур ш., Сингапур



Меъморий эскиз

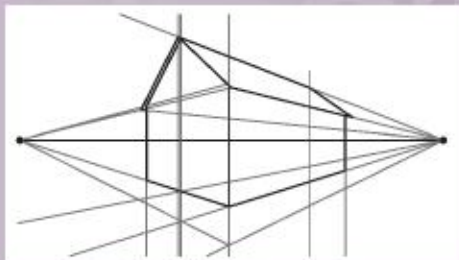
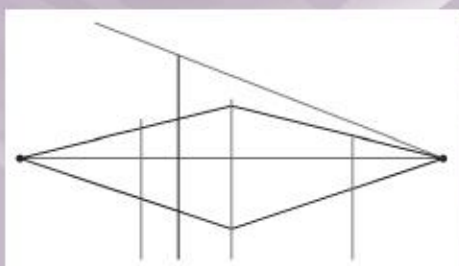

Меъморий эскиз яратиш  
босқичлари

Эскиз яшаш учун аввало ракурсни – объектга қараш ўрнини, уфқ чизиғини аниқлаб олиш керак. Уфқ чизиғи пастдан юргизилса бино катта бўлиб, юқоридан чизилса – кичкина бўлиб кўринади.

Иш бир неча босқичдан иборат.

*Биринчи босқич.* Қоғоз юзасида уфқ чизиғи юргизилади, асосий перспектива йўналишлари белгиланади (нуқталар). Перспектива қонунларига асосланиб, бинонинг асосий меъморий шакли тасвирланади.

*Иккинчи босқич.* Бинонинг асосий қисмлари аниқланади, пропорциялар текширилади.

*Учинчи босқич.* Бинонинг бошқа элементларининг жойлашадиган ўрни аниқланади, улар бажариллади.

*Тўртинчи босқич.* Бинонинг ва унинг элементларининг ёруғлик ва соя ранглари, уларнинг чегараси аниқланади, чизилади. Ортиқча чизиқлар ўчирилади.

*Бешинчи босқич.* Соя ранглари бўялади ва ён-атрофни, кенгликни таърифловчи бошқа элементлар ҳам тасвирланади.

Меъморий объектнинг табиатан яхши ёритиладиган қисми бўялмай, очиқ қолдирилади. Кам ёритилган қисмлари очранда бўялади. Тўлиқ сояда жойлашган жойлар ингичка чизиқлар билан қалин қопланади.

Меъморий иншоотнинг эскизини тайёрлаш давомида графит ва акварель қаламлар, кўмир, соус, сангина, сиёҳ ва шу сингари бошқа турли хил график материаллардан фойдаланилади.





Меъморий объект дизайнини ишлаб чиқинг.

1. Турли хил бадий ифодалаш воситаларидан фойдаланиб, берилган меъморий объектнинг эскизини ясанг, унга ўзгаришлар ва қўшимчалар киритинг.

2. Бажарилган иш натижаларини синфда муҳокама қилинг.

Эскиз меъморий объект ҳақидаги умумий тасаввурни акс эттиради, чизма, ўз навбатида батафсил ишлаб чиқилади.

Чизма бинонинг қурилиши ҳақидаги барча маълумотларни ўз ичига оладиган асосий ҳужжат ҳисобланади. Чизма ёрдамида объектнинг шакли ва ўлчами, унинг фазода жойлашишини тушуниш мумкин.

Меъморий-қурилиш чизмаларига қуйидагилар киради:

– *фасад* – ташқи кўриниш тасвири;

– *план* – бинонинг дераза ва эшик сатҳидан ўтадиган горизонтал текислик билан кесганда олинадиган тасвири (кесими);

– *кесим* – бинони вертикал текислик билан кесиш орқали олинган тасвири.



1. Меъморий объект дизайнини ишлаб чиқишда сиз қандай бадий ифодалаш воситаларидан фойдаландингиз?

2. Сизнинг фикрингизча, меъмор қандай хислатларга эга бўлиши керак?



Фасад

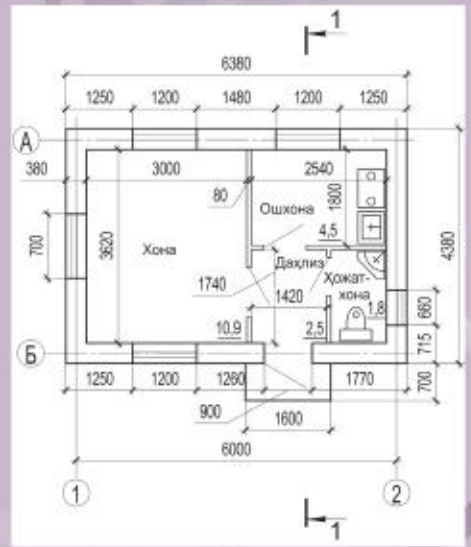

План

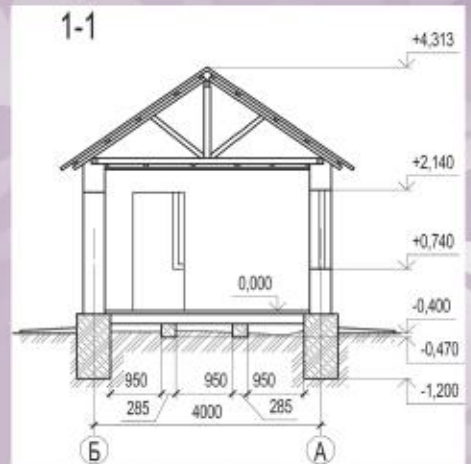

Кесим

## § 9. МЕЪМОРИЙ ОБЪЕКТНИНГ МАКЕТИНИ ТАЙЁРЛАШ УЧУН КЕРАКЛИ МАТЕРИАЛЛАРНИ АНИҚЛАШ ВА ТАНЛАШ

### Масштаб Масштаб Масштаб Scale

*Масштаб – объектнинг ҳақиқий ўлчами неча марта катталаштирилганлиги ёки кичрайтирилганлигини кўрсатадиган нисбат.*

*Сиз нусха кўчиришингиз керак бўлган ҳар қандай объектни, нисбатларга риоя қилган ҳолда, керакли ўлчамгача кичрайтириш лозим. Масалан, объектнинг узунлиги 12 метр бўлса, масштаб 1:100 бўлганда, макет узунлиги 120 мм бўлади. Ҳар бир ўлчам шу тариқа ҳисобланади.*

*Сонли масштаб М1:200 кўринишида ёзилади. Бу масштаб макетнинг барча қисмлари 200 мартаба кичрайтирилганлигини билдиради.*

*Кўп буюмларнинг макети ўз ҳажмида ишлаб чиқарилади.*

*Меъморий объектларнинг макетлари асл нусхадан анча кичикроқ ҳажмда бажарилади.*



Меъморий объектларнинг макетини нима мақсадда фойдаланиш мумкин, деб ўйлайсиз?

*Меъморий макет – лойиҳалаштирилаётган ёки мавжуд бўлган меъморий иншоотнинг кичрайтирилган миқёсда бажарилган ҳажмли-фазовий нусхаси.*

*Одатда макетлар 1:100 ёки 1:200 масштабда тайёрланади.*

*Макет асос қисмидан (бинолар ва иншоотлар) ва унинг атрофини режалаштириш, кўкаламзорлаштириш, безак бериш элементлари сингари қўшимча қисмлардан иборат бўлиши мумкин.*

*Макет ясаш учун турли материаллардан фойдаланилади.*

*Уларни икки гуруҳга бўлиш мумкин: асосий гуруҳ – макет асоси ва меъморий объект элементларини ясашга мўлжалланган материаллар; қўшимча гуруҳ – таркибий элементларни бириктириш, уларни бўяш, безаклаш учун фойдаланиладиган материаллар.*

*Макет тайёрлаш учун асосий материал сифатида қоғоздан фойдаланилади. Қоғознинг хоссалари геометрик шаклларни аниқ лойиҳалаштириш, турли бирикмаларни асл нусхасига ўхшатиб ясаш имконини беради.*

*Шунингдек макет ясашда картон, пластилин, ёғоч, гипс, гофрокартон, кўпикли картон, ПВХ (поливинилхлорид), органик шиша ва бошқа материаллар ишлатилади.*

*Кўпикли картон – иккала томонидан картон ёпиштирилган, кўпикли полиуретандан ясалган тахта*



туридаги ёнгил, юққа материал. У эгилувчан бўлиб, шаклини яхши сақлайди.

*ПВХ* – атроф-муҳит таъсирига чидамли, қаттиқ кўпикдан ишланган юққа сунъий материал.

*Органик шиша* – органик полимердан ишланган, жуда ҳам мустақкам қаттиқ материал. Макет ясаш учун қалинлиги 0,1–0,5 см бўлган органик шишадан фойдаланилади.



Қўшимча ахборот манбаларидан фойдаланиб, меъморий макетни тайёрлаш ва безаклашда қўлланиладиган ноанъанавий материалларга оид маълумот тўпланг.



1. Меъморий макет ясашга керак бўлган турли материалларнинг намуналарини танланг.
2. Уларнинг физик ва механик хусусиятларини аниқланг.
3. Илгари тайёрланган эскиз бўйича макет ясаш учун яроқли бўлган материалларни атанг.
4. Улардан фойдаланишнинг турли усулларини таклиф этинг.
5. Иш натижаларини синфда муҳокама қилинг.



Макет ясашга керакли материалларни танлаганда қайси критерийларни эътиборга олдингиз?



Кўпикли картон



ПВХ

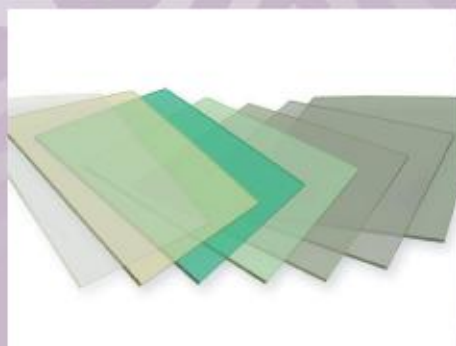

Органик шиша

## § 10. ИЖОДИЙ ИШ. МЕЪМОРИЙ ОБЪЕКТ МАКЕТИ

**Макет**  
**Макет**  
**Макет**  
**Layout**

*Макет бўлақларини ёпиштириш учун моделлашда қўлланиладиган махсус елимдан фойдаланиш мумкин.*

*Агар тюрбикнинг қулай аппликатори бўлмаса елимни тиббий шприцга қуйиб олиш керак. Шунда елим эҳтиёткорлик билан суртилади.*



Макет яшаш тартибини қўриб чиқинг. Уларни тайёрлаш учун қандай материал ва иш қуроллари керак?



Макетнинг эскизи

**Меъморий объектнинг макети  
(1-нусха)**

### Бажариш кетма-кетлиги

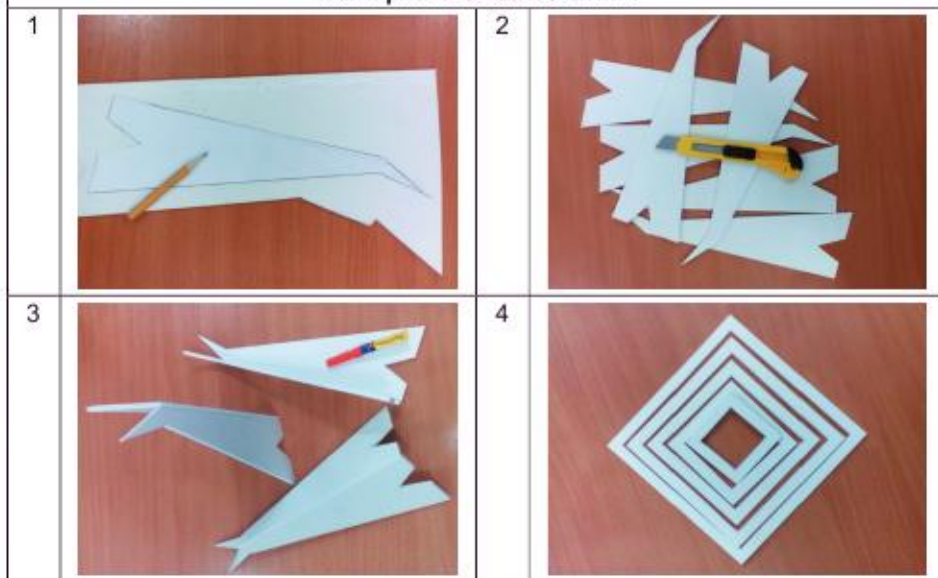



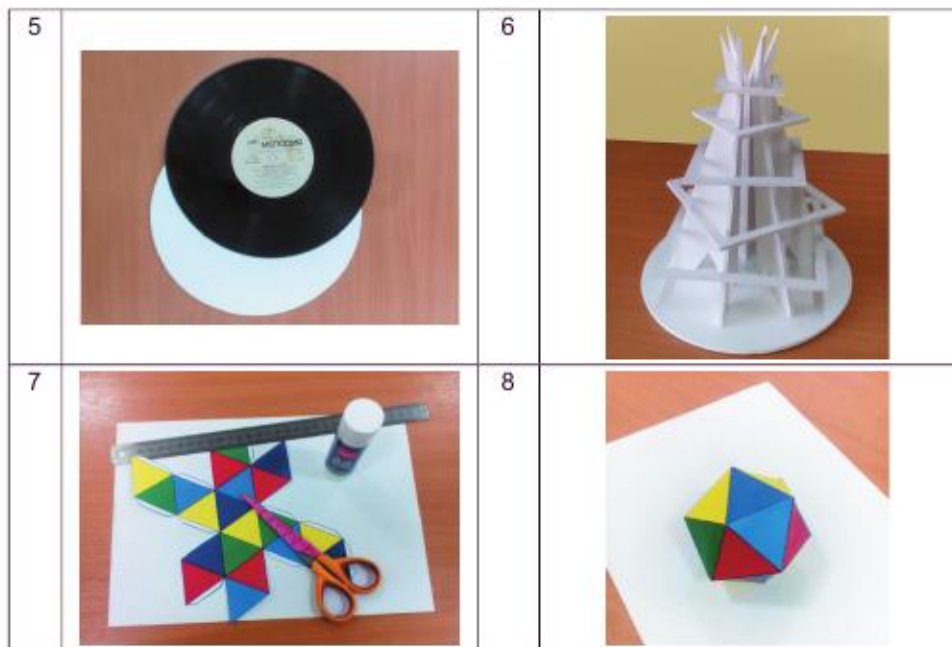

Қоғоздан ясалган тайёр буюмларни бұяшга бұлмайди. Чунки бұялганда унинг шакли ўзгариб кетади. Қоғозни унга ишлов беришдан аввал бұяш керак. Бўёқни иккита йўналишда: узунасига ва кўндалангига суртиш керак. Шунда бўёқ тегмай қолган жойлари бұлмайди, текис бұялади. Янги бұялган қоғоз шишиб, шакли ўзгаради.

Бунга йўл бермаслик учун қоғоз текис сатҳга тугмача мих билан ёпиштирилади. Қуригандан сўнг у тортилади ва текисланади, макет ясашга яроқли бўлади.

Қоғозни бұяш учун акварель, тушь, ҳатто нитратли бўёқлардан фойдаланишга бўлади. Фақат бунинг учун аэрограф ёки пуркагичдан фойдаланилади.



Тайёр макет

**Меъморий объектнинг макети  
(2-нусха)**

Ҳар қандай эгри чизиқли юзани яратиш учун қоғозни вал ёки цилиндрсимон нарсдан, масалан, қалам ёки ручкадан сириб ўтказиш керак. Қоғоз ёки картоннинг букланадиган жойини озгина кертиб қўйилса, четлари синмасдан, қийшаймасдан букланади.

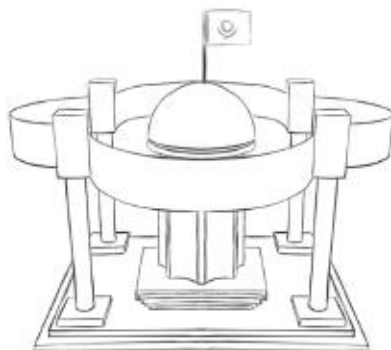

Макетнинг эскизи

**Бажариш кетма-кетлиги**

1



2



3



4





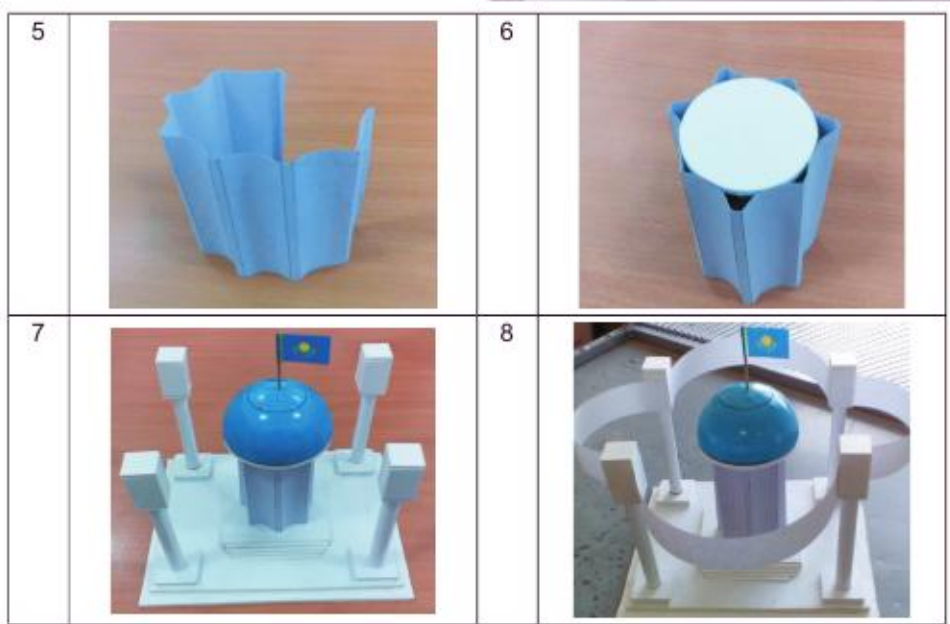

**XТ**

Амалий ишни бошлашдан аввал хавфсизлик техникаси қоидаларини такрорланг.



Меъморий объектнинг макетини тайёрланг.

1. Материалларга ишлов беришнинг энг яхши усулларини кўриб чиқинг.
2. Қўшимча материаллар, иш қуроллари ва асбоб-ускуналарни танлаб олинг.
3. Буюмни ишлаб чиқариш кетма-кетлигини белгиланг.
4. Тайёр буюмга ишлов беринг ва безатинг.



1. Сиз ўз ғоянгизни амалга ошира олдингизми?
2. Буюм сифатини ва эстетик кўри-нишини яхшилаш учун нимани ўзгартиришни хоҳлардингиз?



Тайёр макет

## § 11. ИШЛАРНИ ТАҚДИМ ЭТИШ

### Миниатюралар парки Миниатюралар паркі Парк миниатюр Miniature park

*Миниатюралар парки – меъморчилик иншоотларининг, техник ва табиий (масалан, тоғлар) объектларнинг кичрайтирилган нусхалари (макет ва моделлар) намойиш қилинадиган парк-музей. Баъзи паркларда динамик (қўзгалувчан қисмли) моделлар бўлади.*

*Қозоғистонда бундай мажмуа Нур-Султон шаҳрида мавжуд.*

*«Атамекен» Қозоғистон харитаси» этно-мемориал мажмуаси мамлакат тарихи, унда яшовчи халқларнинг маданияти ҳақида атрофлича маълумот беради.*

*Маданий мажмуа тоғ, қир, водий, ўрмонларнинг кўриниши ҳамда йирик шаҳарларнинг рамзий белгиларидан ташкил топган.*



«Атамекен» Қозоғистон харитаси» этно-мемориал мажмуаси кираверишидаги тахтача



Сизнингча, меъморий объектлар тақдимотини қандай ташкил қилиш мумкин?

Меъморий иншоотларнинг макетларини тақдим этишнинг қизиқарли усулларидан бири миниатюралар паркини яратишдир.

Макетларни ўзгача жойлаштириб, «мини-шаҳар» яратишингиз мумкин.



Меъморий объектларнинг тайёр макетларини тақдим этинг.

1. Тақдимот учун ижодий ишингизни расмийлаштиринг.

2. Тадбир ўтказиш учун жой ва усулини танланг.

3. Макетни тақдим этиш давомида тузилманинг умумий ғояси ва танланган услубни тушунтириб беринг.

4. Ўзингизнинг ва синфдошларингизнинг ижодий ишларида акс эттирилган маданий жиҳатлар ҳақида айтиб беринг.

5. Афиша, тадбирга қатнашувчилар учун таклифномалар тайёрланг. Ижтимоий тармоқ ва бошқа интернет-платформалар ёрдамида уларни тарқатинг.

6. Тадбир ҳақида фоторепортаж тайёрлаб, мактаб сайтида, ижтимоий тармоқдаги шахсий саҳифангизда нашр қилинг.



Тадбир иштирокчилари билан алоқа ўрнатишга муваффақ бўлдингизми? Сиз учун қандай фикр-мулоҳазалар фойдали бўлди?



**«Атамекен» Қозогистон харитаси» этно-мемориал  
мажмуасидаги меъморий макетлар**



**Қорасоч она мақбараси  
(Туркистон вилояти)**



**Тиллар саройи (Талдикўргон ш.)**



**И. Омаров номидаги Қостанай  
вилоят қозоқ драма театри**



**Миллий космик маркази  
(Нур-Султон ш.)**



**Қобланди ботир номидаги  
марказий стадион (Ақтобе ш.)**



**Бойқўнғир космодроми  
(Қизилорда вилояти)**

## § 12. МЕБЕЛЬ ВА ИНТЕРЬЕР БУЮМЛАРИНИ ИШЛАБ ЧИҚАРИШ

### Ишлаб чиқариш Өндіріс Производство Production



Корпусли мебелі



Ўзгарувчан мебель



Мебель ва интерьер буюмларини ишлаб чиқаришда нималарни эътиборга олиш керак?

Кўплаган асрлар мобайнида инсон турмуши кундалик эҳтиёж буюмлари ва нарсалар билан боғлиқ бўлиб келади. Бундай буюмлар қаторига мебель ҳам киради.

Мебелнинг турли хил турлари ва шакллари яратиш доимо муайян модага, шунингдек уни танлаган одамнинг эҳтиёжи ва эстетик дидига боғлиқ бўлади.

Мебель ва интерьер буюмларини ишлаб чиқариш саноати замонавий инсон ҳаётида муҳим роль ўйнайдиган техник тараққиёт, маданият ва санъат билан бир қаторда ривожланиб келади.

Бизнинг тез ривожланиб келаётган мамлакатимизда қурилишнинг фаол ўсиши кузатилади. Шу муносабат билан мебель ва интерьер буюмларига эҳтиёж пайдо бўлади, бу эса ишлаб чиқаришнинг бу йўналишини ривожлантиришни талаб этади.

Мебель таснифи хилма-хил бўлади. Мебеллар бир-биридан бажарадиган вазифаси, қўлланилиши, таркибий хусусиятлари, ишлаб чиқарилиши, қўлланилган материалларнинг тури ва шу сингари бошқа хусусиятлари билан фарқ қилади.

Қўлланилиш мақсадига мувофиқ мебель маиший (уй-жой учун фойдаланиладиган), маъмурий ва ижтимоий бинолар учун ва транспорт воситаларига мўлжалланган бўлади.

Таркибий хусусиятларига кўра мебель секцияли, йиғиладиган ва



йиғилмайдиган, корпусли, ўзгарувчан, қурама ва шу сингари бошқа турларга бўлинади.

Функционал жиҳатдан мебель ухлаш учун, ўтириш учун, буюмларни сақлаш, овқатланиш ва қандайдир бир ишни бажариш учун мўлжалланган бўлиб ажратилади.

Замонавий ишлаб чиқариш – ҳом ашё, материаллар ва бошқа меҳнат объектларини тайёр маҳсулотга айлантирадиган мураккаб жараён.

Корхонада маҳсулотнинг айрим турларини ишлаб чиқариш бўйича одамларнинг ва меҳнат қуролларининг амалга оширадиган барча ҳаракатларининг йиғиндиси *ишлаб чиқариш жараёни*, деб аталади.

Мебель ва интерьер буюмларини ишлаб чиқаришда бу жараённинг элементлари бўлиб *меҳнат* (одамларнинг мақсадга мувофиқ фаолияти), *меҳнат воситалари* (ишлаб чиқаришнинг моддий техника базаси, асбоб-ускуналар) ва *меҳнат буюмлари* (маҳсулот ишлаб чиқариш учун материаллар) ҳисобланади.

*Технологик жараён* қайта ишланадиган материалларнинг ўлчамлари, шакли ва хусусиятларини ўзгартириш билан боғлиқ.

Мебель жиҳозларини ишлаб чиқаришнинг бир босқичида унинг *макети* – маълум бир масштабда маҳсулотнинг ёки унинг бир қисмининг соддалаштирилган нусхаси тайёрланади. Макет ёрдамида маҳсулотнинг алоҳида хусусиятларини ўрганиш, шунингдек, қабул қилинган техник ва ижодий қарорларнинг тўғрилигини текшириш мумкин.



Қурама мебель



Секцияли мебель



Йиғиладиган мебель



Креслонинг макети



Доналаб ишлаб чиқариш



Серияли ишлаб чиқариш



Оммавий ишлаб чиқариш

Маҳсулотнинг сонига ва унинг чиқарилишига қараб ишлаб чиқариш қуйидаги турларга бўлинади: *доналаб, серияли* ва *оммавий*.

*Доналаб ишлаб чиқариш* – ишлаб чиқаришни ташкил қилишнинг бир шакли бўлиб, бунда турли хил маҳсулотлар бир ёки бир нечта нусхада чиқарилади (битталаб чиқариш).

Одатда доналаб чиқаришда мебель алоҳида буюртма бўйича маълум бир харидор учун тайёрланади ёки тажриба учун тайёрланган намуна ҳисобланади.

*Серияли ишлаб чиқариш* – ишлаб чиқаришнинг бу шаклида маҳсулотлар кўп миқдорда (кетма-кетликда) белгиланган мунтазамлик билан чиқарилади.

Ишлаб чиқаришнинг ушбу тури турли мебель корхоналарида кенг тарқалган.

*Оммавий ишлаб чиқариш* – ишлаб чиқаришни ташкил этишнинг бир шакли бўлиб, у ўзининг вазифаси, тузилиши ва технологик тури бўйича бир-бирига ўхшаш маҳсулотларнинг қатъий чекланган сериясини доимий чиқарилиши билан тавсифланади.



1. Ишлаб чиқариш турлари билан батафсил танишинг.
2. Ҳар бир турдаги хусусиятларни ажратиб кўрсатинг.
3. Бажарилган ишлар натижаларини гуруҳда муҳокама қилинг.



Хариддорлар орасида қайси мебель ва интерьер буюмлари талабга эга эканлигини аниқлаш учун мебель бозорини ўрганиш керак.

Бунинг учун бир нечта асосий кўрсаткичларни кўриб чиқиш керак:

– мебель етказиб бериладиган худуднинг географик ва маданий хусусиятларини;

– мебель маҳсулотларини сотадиган бошқа корхоналарни;

– ишлаб чиқарилган мебелларни харид қилувчи мижозларнинг эҳтиёжини, мақсадли аудиторияни аниқлаш лозим.



1. Сизнинг худудингизда мебель ва интерьер буюмларини ишлаб чиқарадиган қандай корхона мавжуд эканлигини аниқланг.

2. Уларни ишлаб чиқаришда қандай меҳнатдан (қўл меҳнати ёки автоматлаштирилган) фойдаланилишини аниқланг.

3. Ахборотнинг турли манбаларидан фойдаланган ҳолда, мебель ва интерьер буюмлари бозорини таҳлил қилинг.

4. Олинган маълумотларга асосланиб, эҳтиёжга эга бўлган маҳсулот турларини, уларни сотиш усулларини, мақсадли аудиториясини аниқланг.



1. Худудингизда мебель маҳсулотининг қандай турлари эҳтиёжга эга?

2. Дарсда олинган қайси билимлар сиз учун энг фойдали бўлди?

*Бозорни тадқиқ этиб, хариддорларнинг эҳтиёжлари ва дидини ўрганадиган мутахассис маркетинг деб аталади.*

*У бозорни таҳлил қилади, унинг қандай равишда илгарилашини олдиндан тахминлаб, айтиб беради, маҳсулот харидорни қизиқтириши учун уни қандай реклама қилиш кераклигини ўйлаб топади, маҳсулотнинг қандай сотилиши ҳақида мулоҳаза қилади.*

*Маркетинг математик тафаккурга, мантиқий ва ривожланган ижодий ўйлаш қобилиятга эга бўлиши керак.*

*Мебель ва интерьер буюмларини ишлаб чиқаришга жуда кўп мутахассислар жалб қилинган.*

*Масалан, дизайнер. У мебель ёки интерьер буюмини тадқиқ қилиш билан шуғулланади. Дизайнернинг ижодий ва бадиий қобилиятларга эга бўлиши жуда муҳимдир.*

*Конструктор буюмнинг деталларини лойиҳалаб, керакли чизмасини тайёрлайди. Бу мутахассислик техник-иқтисодий ва лойиҳалаш ҳамда чизмачилик соҳаси бўйича билим ва маҳоратни талаб этади.*

*Дурадгор танавордан мебелнинг алоҳида қисмларини ясади ва уларни йиғишга тайёрлайди.*

*Тайёр маҳсулотнинг деталларини йиғишни мебель йиғувчи амалга оширади.*

§ 13. МУАЙЯН БИР  
ИНТЕРЬЕРГА МЎЛЖАЛЛАНГАН  
БУЮМЛАРНИ ТАЙЁРЛАШ.  
ҒОЯНИ МУҲОКАМА ҚИЛИШ  
ВА РИВОЖЛАНТИРИШ.  
МАТЕРИАЛЛАРНИ ТАНЛАШ

Тузилиш  
Құрылым  
Конструкция  
Design

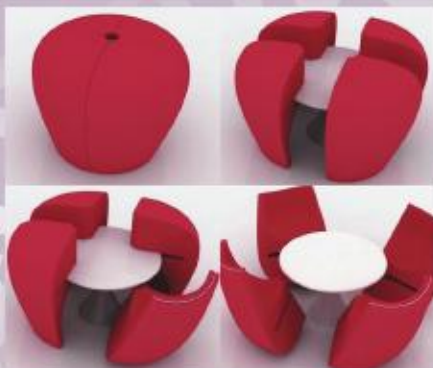

Мебель жиҳозларини ишлаб  
чиқиш учун ғоялар



Замонавий истеъмолчиларнинг талабларига жавоб берадиган мебель қандай хусусиятларга эга бўлиши керак?

Мебель маълум амалий функцияларни бажаради ва интерьернинг ташқи кўринишини ҳосил қилади.

Мебель корхоналарида турли туман мебель ишлаб чиқарилади. Мебель, одатда, юқори сифатли, чиройли ва мустаҳкам, белгиланган стандартларга мувофиқ ишлаб чиқарилади. Мебелнинг ўлчамлари бўйича ҳам стандарт талаблари бор. Бироқ, кўпинча турли сабабларга кўра сотиладиган мебель харидорларнинг эҳтиёжини қондирмайди. Баъзида стандарт ўлчамлар мебелни керакли жойда жойлаштиришга имкон бермайди, баъзи ҳолларда бинонинг интерьерига мос келмайди ёки маълум бир инсоннинг шахсий хоҳишига жавоб бермайди. Шу сабабли, айрим мебель турларини мустақил равишда тайёрлашни ўрганиш лозим.

Мебель жиҳозини тадқиқ этиш бўйича иш унинг вазифасини ўрганишдан бошланади. Мебелнинг тузилиши айти унинг бажарадиган вазифасига ва қўлланиш юкламасига боғлиқ бўлади.

Маҳсулот тузилишини танлашда қуйидаги омилларни эътиборга олиш керак: мустаҳкамлик, ишончлилик, технологиялилик, тежамлилик, самарадорлик ва бошқалар.

*Ишончлилик деганимиз* – буюмнинг ўз вазифасини тўлиқ бажара олиш хусусияти.



*Технологиялилик* бу буюмни ишлаб чиқариш жараёнининг энгиллиги ва қулайлиги.



1. Турли ахборот манбаларидан фойдаланиб, кўргазма залига мўлжалланган кресло ва болаларнинг ўзгарувчан мебелининг намуналари билан танишинг.

2. Ушбу буюмларнинг бажарадиган вазифасини атанг.

3. Уларнинг афзалликлари ва камчиликларини аниқланг.

4. Буюмнинг тузилиш хусусиятларини аниқланг.

5. Ушбу буюмлар қўйиладиган интерьернинг хусусиятларини ҳисобга олган ҳолда, уларни яшаш бўйича ўз ғояларингизни тақлиф этинг.

6. Ғояларни гуруҳда муҳокама қилинг.

Мебель жиҳозининг умумий кўриниши эскизда тасвирланади. Эскиз асосида чизма бажарилади ва ҳисоблаш юргизилади. Схема кўринишида бажарилган хомаки чизмани деталлар, конструкциянинг алоҳида элементларини чиқиш орқали тўлиқтириш керак.



Мебель дизайнини ишлаб чиқинг.

1. Унинг шакли ва тузилишини ўйлаб кўринг.

2. Маҳсулот тузилишининг асосий деталларини аниқланг.

3. Буюм ва унинг деталларининг эскизини яратинг.



Мебель жиҳозларини ишлаб чиқиш учун ғоялар



Мебель жиҳозларини ишлаб чиқиш учун ғоялар

Бўлажак маҳсулотнинг сифати уни ишлаб чиқариш учун материалларни тўғри танлашга боғлиқ.

Материал танлашда асосий мезонлар чидамлилиги, экологиялилиги ва хавфсизлиги бўлиши керак.

Ҳозирги кунда мебель ишлаб чиқаришда қўлланиладиган материалларнинг жуда кўп турлари мавжуд.

Мебель учун энг кўп ишлатиладиган материал – ёғоч. Лекин металл, шиша, пластик ва уларнинг бирикмасидан ишланган мебеллар ҳам учрайди.

Шунингдек, мебель ишлаб чиқаришда ёғочни қайта ишлаш натижасида олинган материаллар ҳам қўлланилади. Улар орасида:

- ДСП (ёғоч-қириндили плита – ЁҚП);
- ЛДСП (ламинатланган ёғоч қириндили плита – ЛЁҚП);
- ДВП (ёғоч-толали плита – ЁТП);
- МДФ (ўрта зичликдаги ёғоч-толали плита – ЎЗЁТП);
- шпон;
- фанера кўп қўлланилади.

Ушбу материаллар ўзининг асосий сифатлари билан бир-бирига ўхшайди, лекин турли хил хусусиятларга, ишлов бериш усулларига, иш шароитлари ва нархига эга.



1. Ҳар хил материалларнинг намуналарини олинг.
2. Уларнинг физик ва механик хусусиятларини аниқланг.
3. Тайёрланган эскиз асосида маҳсулот ясаш учун материал танланг.



Мебель ишлаб чиқариш учун турли хил механик ва қўл иш қуроллари ҳамда асбоб-ускуналардан фойдаланилади.

Дастгоҳларнинг ҳар хил турларидан фойдаланиш мебель ишлаб чиқариш жараёнини енгиллаштиради ва тезлаштиради.

*Токарлик дастгоҳи* танавордан қириндиларни олиб ташлаб, турли деталлар тайёрлашга мўлжалланган. Бу дастгоҳ мебельнинг безаклаш элементларини, корпус қисмларини, мустаҳкамлаш элементларини чархлашда ишлатилади.

*Пармалаш дастгоҳи* танаворни тешиш ва бургулаш учун қўлланилади. У ишлов бериш жараёнини юқори аниқлик билан бажариш имконини беради.

*Фрезерлаш дастгоҳи* мураккаб шаклдаги элементларни бажариш учун ишлатилади. Унинг ёрдамида ҳар қандай шаклдаги чуқурлик ёки тешикларни ясаш мумкин. Иш жараёнида дастгоҳнинг ишчи органи – фреза керакли даражагача пастга туширилади, бу ерда у танаворнинг юзасига теккизилади ва материалнинг бир қисми йўниб олинади.



Олдинги синфларда ўрганилган турли дастгоҳларнинг ишлаш тамойили ва уларда ишлаш қоидаларини эсга тушинг.



1. Мебельнинг таркибий қисмини тайёрлашда нимага эътибор бериш керак?

2. Мебельнинг таркибий қисмини яратишда қандай кўрсаткичларни ҳисобга олиш керак?

3. Дарс давомида олинган билимларнинг қайсиси сиз учун энг фойдали бўлди?



Токарлик дастгоҳида ишлаш



Пармалаш дастгоҳида ишлаш



Фрезерлаш дастгоҳида ишлаш

## § 14. ГРАФИК ХУЖЖАТЛАР. ТЕХНИК ТАСНИФ



Маҳсулот (Парта)

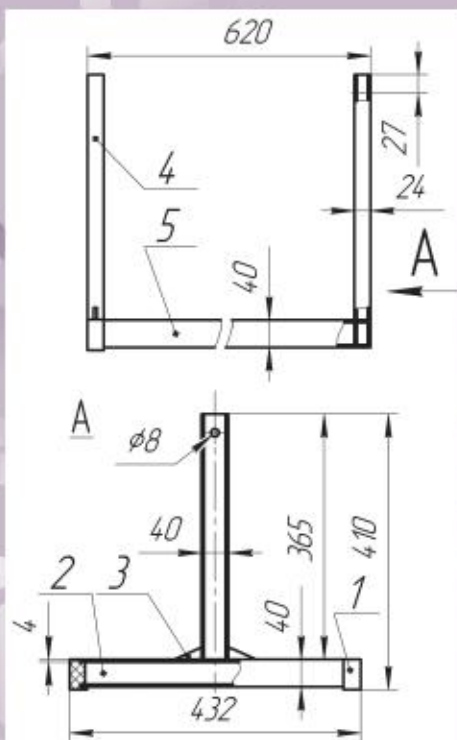

Умумий кўриниш чизмаси  
(Парта асосининг каркаси)



Сизнингча, график ҳужжатларни яратишдан мақсад нима?

Маҳсулотнинг тузилиши ҳақидаги маълумотни ўз ичига олган график ва матнли ҳужжатлар *конструкторлик ҳужжатлар* деб аталади.

Конструкторлик ҳужжатлар қуйидагилардан иборат:

- маҳсулотнинг тузилиши ва унинг таркибий қисмларининг биргаликдаги ҳаракатини тасвирлайдиган *умумий кўриниш чизмаси*;

- қисмларни йиғиш ва бириктириш учун керак бўлган *йиғиш чизмаси*;

- қисмнинг тасвири ва унинг ишлаб чиқарилишига зарур бўлган бошқа маълумотларни ўз ичига олган *қисм чизмаси*;

- *тасниф* – йиғиш бирлигининг таркибини белгилайдиган ҳужжат (*спецификация*);

- *схема* – маҳсулотнинг таркибий қисмлари шартли белгилар кўринишида берилган шартли тасвир;

- *қўлланма* – маҳсулотни ишлаб чиқариш, уни йиғиш бўйича қоидалар ва кўрсатмаларни ўз ичига олган ҳужжат.

Конструкторлик ҳужжатларни ихтисослаштирилган дастурлардан («AutoCAD», «КОМПАС-3D» ва бошқалар) фойдаланиб, тайёрлаш мумкин.



Илгари тайёрланган эскизи бўйича мебель бўлагининг конструкторлик ҳужжатларини тузинг.



Маҳсулотни ишлаб чиқаришнинг технологик жараёнини белгилаб берадиган график ва матнли ҳужжатлар *технологик ҳужжатларга* киради.

Асосий технологик ҳужжатларга технологик харита, операциялик харита ва бошқалар киради.

*Технологик харита* – бу технологик операцияларни, ишлатиладиган материалларни, конструкторлик ҳужжатларни, иш қуроллари ва асбоб-ускуналарни кўрсатиб, буюмлар ва деталларга ишлов бериш жараёнига тўлиқ таъриф берилган ҳужжат.

*Операциялик харита* – алоҳида бир операция ва уни бажаришга сарфланадиган вақт, асбоб-ускуналар кўрсатилган ҳужжат.



1. Турли технологик хариталарни кўриб чиқинг.
2. Уларни тайёрлаш ва расмийлаштириш қоидаларини тузинг.
3. Конструкторлик ҳужжатларга суюнган ҳолда, ишлаб чиқилган мебелнинг бир деталини тайёрлашнинг технологик харитасини тузинг.
4. Иш натижасини синфда муҳокама қилинг.



1. Технологик ҳужжатларнинг моҳияти нима? Улар қандай вазифани бажаради?
2. Маҳсулот ишлаб чиқаришнинг технологик харитасига нима киради?
3. Сизнинг фикрингизча, маҳсулот ишлаб чиқаришда конструкторлик ва технологик ҳужжатларни бажармаса бўладими? Нима сабабдан?

## Ҳужжатлар Қўжаттама Документация Documentation

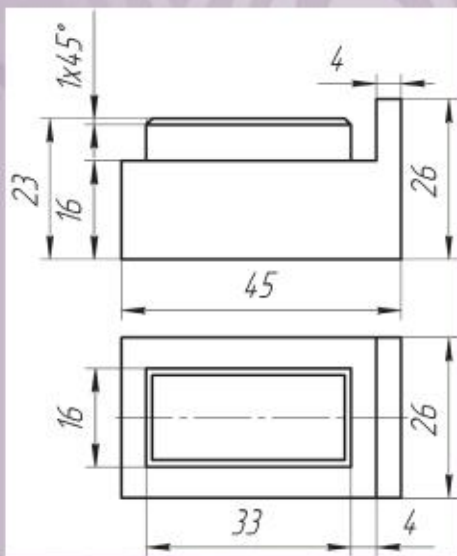

Деталь чизмаси  
(Тиқин. поз. номери 1)

№	Белги	Ном	Сон	Этап
		Ҳужжатлар		
	01 001.000.000 ИЧ	Йўғиш чизмаси		
		Деталлар		
1	01 001.000.001	Тиқин	4	
2	01 001.000.002	Ен тўсун	2	
3	01 001.000.003	Гўния	4	
4	01 001.000.004	Ўстун	2	
5	01 001.000.005	Кўндалик тўсун	1	

  

01 001.000.000			
Парта			
Тасниф	Дет. 1	Дет. 2	Дет. 3

Тасниф (Спецификация)

## § 15. БУЮМ ТАЙЁРЛАШ. ПАРДОЗЛАШ

### Буклама стул

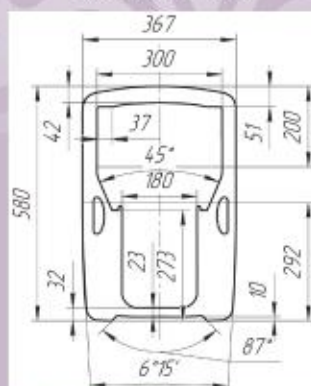

Олдинги тирагининг чизмаси



Мебель жиҳозини ясаш тартибини кўриб чиқинг. Уларни тайёрлаш учун қандай материаллар ва иш қуроллари қўлланилган?

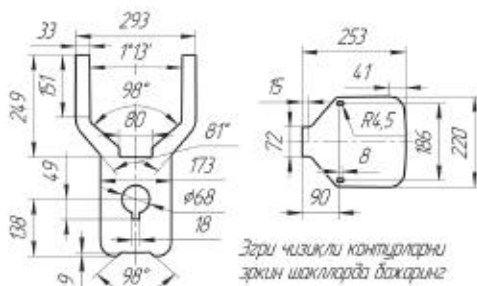

*Эзи чизикли контурларни эркин шаклларда бажаринг*

Суянчиғи ва ўриндиғининг чизмаси

### Бажариш кетма-кетлиги

1



2



3



4





## Ўзгарувчан мебель

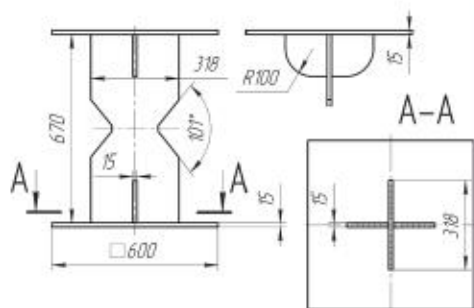

Stолининг чизмаси



Ўриндигининг чизмаси

## Бажариш кетма-кетлиги

1



2



3



4



5



6



7



8



9



10



11



12







1. Мебель жиҳозини ишлаб чиқариш учун иш қуроллари ва асбоб-ускуналарни танланг.

2. Электр қўл арра билан ишлашда хавфсизлик техникаси бўйича қўлланма тузинг.

3. Маҳсулотнинг технологик харитасини тузинг.

4. Мебель жиҳозини ясанг.

Мебелга суюқ безак материаллари суртилади, сирти қопланади, ўймалар, мозаика, ёпиштирма безаклар ва шу сингарилар билан безатилади.

Мебелнинг қирраларини безатиш учун турли хил тайёр тасма туридаги жияклаш материалларидан фойдаланилади.

Қоғоздан ясалган жияклаш тасмаси – 0,3–0,4 мм қалинликдаги пленка бўлиб, унинг орқа томони иссиққа эрувчан елим билан қопланган.



1. Қўшимча адабиётлардан фойдаланиб, мебель жиҳозини безатишнинг турли усулларини кўриб чиқинг.

2. Ўзингиз ишлаб чиққан мебель жиҳозини безаш усулларини ўйлаб кўринг.

3. Буюмни безатинг.



Буюм тайёрлаш давомида олинган қандай билим ва кўникмалар сиз учун кундалик ҳаётда фойдали бўлиши мумкин?

## Пардозлаш Өңдеу Отделка Finish



Тайёр мебель (йиғилган ҳолда)



Тайёр мебель  
(ажратилган ҳолда)

## § 16. ИШЛАРНИ ТАҚДИМ ЭТИШ



«Imm Cologne-2018» халқаро мебель кўргазмаси



Сизнингча, мебель кўргазмасининг асосий мақсади нима?

Янги алоқа воситаларининг пайдо бўлишига қарамасдан, кўргазмалар турли маҳсулотларни тақдим этишнинг самарали йўли ҳисобланади.

Кўргазма ўтказишнинг афзалликлари – иш натижаларини яққол кўрсатиш, томошабинларга ижодий фаолият мевасига шахсан баҳо бериш, у ҳақида аниқ тасаввур олишга имкон яратишдир. Бундан ташқари, кўргазма тажриба, билим, фикр-мулоҳазалар билан алмашиш, долзарб масалаларни муҳокама қилиш имконини беради.

Бундай тадбирнинг муваффақияти уни ташкил этиш даражасига ва умумий муҳитга боғлиқ.

Ёрқин маданий дастур кўргазмага ташриф буюрувчиларнинг эътиборини тортиб, қизиқишини уйғотади. Кўргазма давомида турли танлов ва ўйинлар ўтказиб, қизиқарли совринлар бериш мумкин.



1. Тақдимотни ўтказиш шаклини кўриб чиқинг.
2. Тадбирни ўтказиш режасини ва ташриф буюрувчилар учун маданий дастур тузинг.
3. Тақдимотни ташкил этиш ва ўтказиш бўйича масъулиятларни аниқланг ва уларни тақсимланг.



Мебель жиҳозларини тақдим этиш учун стенд – экспозиция қўйилган чекланган майдон тайёрлаш мумкин. Стендни манзарали безатиш учун эмблема, нақш ва бошқа элементлардан фойдаланилади. Улар кўргазма мавзусини намоиш этишга мувофиқ бўлиши керак.



1. Тақдимот учун ижодий иш тайёрланг.

2. Тадбир ўтказиш учун жойни танланг.

3. Кўргазма стенди лойиҳасини тузинг.

4. Кўргазма ҳақидаги маълумотларни мактаб сайтига ва ижтимоий тармоқларга жойлаштинг.

5. Кўргазмага ташриф буюрувчилар учун тарқатма материалларини (буклетлар, варақалар ва шу сингари бошқа реклама маҳсулотлари) тайёрланг.

6. Илгари ишлаб чиқилган режага мувофиқ ижодий ишларнинг тақдими бўйича тадбир ўтказинг.



1. Ўтказилган тадбир сиз ўйлагандай бўлди? Қандай қийинчиликларга дуч келдингиз?

2. Кўргазма ўтказиш давомида олинган қандай тажриба сиз учун кўпроқ фойдали бўлди?

## Маданий дастур Мадени бағдарлама Культурная программа Cultural program



Кўргазма стендини безатиш бўйича ғоялар

## УЙ МАДАНИЯТИ

### **Бўлимни ўзлаштириш натижасида:**

- ижодий гоёларни тадқиқ қилиш ва ривожлантириш учун мустақил равишда танланган турли ахборот манбаларидан фойдаланишни ўрганасиз;
- ёритиш воситаларининг ҳар хил турларининг тавсифини аниқлаб, тасвирлай оласиз;
- олган билимларингизни интерьерни ёритиш бўйича лойиҳаларни ишлаб чиқишда қўллана оласиз;
- интерьерни ташкил қилиш, режалаштириш ва безатиш бўйича амалий ишларни бажариш учун турли соҳалардан олинган билимларингизни умумлаштира оласиз;
- турли графика воситаларидан фойдаланиб, график ва технологик ҳужжатларни мустақил равишда тузишни ўрганасиз;
- фойдаланилган гоёлар ва ёндашувларни таҳлил қилиш ва баҳолаш асосида ишларни мувофиқлаштириш, такомиллаштириш ва танқидий тавсиялар беришни ўрганасиз.





*Интерьерни минтақаларга бўлиш*

## § 17. ИНТЕРЬЕР / ЭКСТЕРЬЕРДАГИ ЛАНДШАФТ ЭЛЕМЕНТЛАРИ

### Экстерьер Экстерьер Экстерьер Exterior

*Меъморий объект илгаридан мавжуд бўлган майдонда яратилади. Шунинг учун бинонинг шакли ва ўлчами атроф муҳитга: кўчалар, бинолар, табиатга боғлиқ бўлади.*

*Янги бино шу муҳитда ўз ўрнини эгаллайди ва ўзининг ичида яна бир макон – интерьер маконини яратди. Ўз навбатида интерьер мебель ва безак элементлари билан тўлдирилади.*

*Шу тариқа ташқи макондан ички макон қурилади ва уларнинг ажралмас тизими – экстерьер ва интерьернинг ўзаро уйғунлиги яратилади.*

*Интерьер ва экстерьер бир-бири билан чамбарчас боғлиқ бўлиб, тўғри лойиҳалаштирилган уйда бу боғлиқлик сезилмаслиги мумкин.*

*Интерьер ва экстерьер дизайнининг асосий тушунчалари – стиль ва йўналишдир.*



Интерьер, уни безатиш йўллари ҳақида билганларингизни эсга тушириб, айтиб беринг.

Меъморчиликда бўлажак бинони лойиҳалашда интерьер бинонинг ташқи қиёфаси – *экстерьер* билан бирлашган ҳолда қаралади. Бу жуда муҳим: бинонинг ички кўриниши ҳам, ташқи кўриниши ҳам ўзаро ҳамоҳанг бўлиши керак.

Экстерьер дизайни функционал ва бадиий ғоялар, ечимлар бирлигига асосланган. Бу инсон ҳаётининг шарт-шароитини яхлит, эстетик жиҳатдан мукамал шаклда такомиллаштиришга қаратилган.

Экстерьер тушунчаси нафақат меъморчиликни, балки ландшафтни ҳам ўз ичига олади.

Пергола (соябон), шийпон, пешайвон, паст ландшафт деворлари, тош йўллар, чироқлар, кўчатлар ва шу сингари бошқа элементлар интерьер билан экстерьер орасида узвий боғлиқлик ўрнатишга ёрдам беради.



1. Тасвирларни кўриб чиқинг. Биноларнинг ташқи кўриниши ва хоналарининг дизайнини таққосланг.

2. Экстерьер ва интерьерни мослаштиринг. Жадвални тўлдиринг.

3. Меъморлар ҳамда дизайнерлар бинонинг ичи билан сиртининг тўлиқ бирлашуви ва ўзаро алоқа ўрнатилишига эришиш учун қандай воситалардан фойдаланганлигини аниқланг.





Экстерьер	Интерьер

## Ландшафт Ландшафт Ландшафт Landscape



Классик услубдаги  
ландшафт дизайни



Шарқона услубдаги  
ландшафт дизайни



Хай-тек услубидаги  
ландшафт дизайни



Нима деб ўйлайсиз, интерьер элементлари сифатида ўсимликлар қандай вазифа бажаради?

*Ландшафт дизайни* турли саҳналарда: интерьерда (уйда, мактаб, ўқув хонаси ва бошқа хоналарда), *экстерьерда* (боғда, парқда, мактаб томорқасида ва бошқа жойларда) чиройли ва қулай муҳит яратишга йўналтирилган фаолиятдир. Дизайнинг ҳар бир йўналишида қўлланиладиган шакллар ва элементлар, материаллар ва ўсимликлар билан фарқ қилувчи турли услублар шакллантирилди.

Замонавий ландшафт дизайни бўйича *кантри, классика, хай-тек, экологик, этник* ва шу сингари услублар мавжуд.

Ландшафт элементларига *шийпонча, айвон, соябон, ҳайкал фигуралар, турли материаллардан тайёрланган скамейкалар, тоғ жинслари, сунъий сув ҳавзалари, ҳовузлар, майсазорлар, панжаралар* ва бошқалар киради. Элементлар танлови майдоннинг ўлчами, дизайнернинг эстетик диди ва услубий йўналишга боғлиқ бўлади.



1. Тасвирларни кўриб чиқинг.
2. Интерьер ва экстерьердаги ландшафт элементларини атанг.

Ландшафт дизайнининг энг ёрқин элементларидан бири – гуллар.

Интерьерни ташкил этишда гулдон тагликлари муҳим роль ўйнайди.



Тўғри танланган гулдон тағлиги:  
– гулларнинг ўсиб, ривожланиши учун қулай шароит яратади;

– хонадаги жойни унумли фойдаланиш имконини беради;

– интерьернинг бир қисми бўлиб, маълум бир услубни таъкидлайди.

Фойдаланиш жойига қараб, тағликлар осма, ерда турадиган ва деворга илинадиган турларга бўлинади.

Гулзорлар ва гул тўшакларини ташкил этишнинг турли усуллари мавжуд.

Экстерьер ландшафтини *гулжияк, гулзор, «Альп тепаликлари»*, бир йиллик гуллардан ясалган *ҳошия* билан безатиш мумкин.

Ўсимликларни танлаганда уларнинг баландлиги, новдаларнинг тузилиши, ранги, гулларининг ўлчами, гуллаш вақти, суғоришга бўлган эҳтиёжи ва совуққа чидамлилигини ҳисобга олиш керак.

Периметр бўйлаб қуёш нурлари таъсирини юмшатадиган ва табиий соя яратадиган йирик дарахтлар ва буталар экиш, ўсимликлардан панжара ясашни режалаштириш мумкин.



1. Интерьер ва экстерьер ландшафтини тузиш бўйича бир неча гояларни ўйлаб кўринг.

2. Уларни гуруҳда муҳокама қилинг, синфдошларингиз билан фикрингизни ўртоқлашинг.



Ландшафт дизайни ҳақида нималарни билиб олдингиз? Ушбу ахборотнинг сизга фойдаси борми?



Экстерьердаги ландшафт элементлари

## § 18. ИЖОДИЙ ҒОЯЛАРНИ ВИЗУАЛЛАШ

### Визуаллаш Визуалдау Визуализация Visualization



Лотос ибодатхонаси.  
Янги Дехли ш., Ҳиндистон

*Ҳар бир меъморий ғоя муайян шаклда ифодаланади ва аниқ бир стильда намоён бўлади, шунингдек ҳар қайсиси ўзининг ахборий ва эстетик хусусиятларига эга бўлади.*



Назарбаев маркази.  
Нур-Султон ш.



«Меъморчилик – маконнинг композицион ташкил этилиши» деган ифодани қандай тушунасиз?

Визуаллаш ғояни, фикрни кўпчиликка тезда етказиб беришга ёрдам беради. Ҳар қандай меъморий иншоот фикрий ғоялар маҳсулидир. Ҳатто ички муҳитнинг энг оддий қисми ҳам биринчи навбатда ғоя сифатида пайдо бўлади, фақат шундан кейин тасаввур қилинади – аниқ бир оптик тасвир сифатида гавдаланади.

Турли хил усуллар билан амалга ошириладиган визуаллаш – меъмор ҳаёлидаги ғоянинг ҳақиқий ҳаётда ўз аксини топишига олиб келадиган воситалардан бири.

Меъморий ғояда иншоотнинг стили, вазифаси, ўлчами, безатилиши бўйича муаллифнинг фикри ўз аксини топади.

Меъморий ғоя муаллифнинг дида, мода, технологиялар, материаллар, иқлим билан шаклланади.

Ички макон – бу бинонинг ўйланган ва амалга оширилган воқелиги. Шу сабабли, бинонинг қурилиши унинг ички қисмидан, лойиҳасини ишлаб чиқишдан бошланади. Аввалига у қурилиш планига, план эса ҳажмлар ва фасадларнинг умумий композициясига айланади.

Бинонинг фасади унинг мақсадини – иншоотнинг қандай иш фаолиятига мўлжалланганлигини намойиш қилиши мумкин.

Дизайн стили ва йўналишлари меъморий, график ва саноат дизайнларида ўз аксини топади.





Қўшимча адабиётлардан фойдаланиб, «Меъморий дурдоналар» мавзусида альбом тайёрланг. Сизнингча, муаллифлар меъморий қиёфалар орқали қандай ғояларни ифода этдилар? Ўз фикрингизни синфдошларингиз билан ўртоқлашинг.

Интерьернинг ички макони иккита йўналишда қаралади:

1. Ёпиқ макон нуқтаи назаридан: декор ва мебель жиҳозлари.

2. Интерьернинг ички макони ва ташқи макон нуқтаи назаридан: табиат, ландшафт ва атроф-муҳит.

Ички макон ва ташқи ҳажмларнинг ўзаро уйғунлиги бевосита бўлажак бинонинг функционал мақсадига ва бадий образига боғлиқ бўлади.



1. Санъатдаги сизга таниш бўлган стиль ва йўналишларни атанг.

2. Замонавий меъморий иншоотларда ўз аксини топган стиль ва йўналишларни таҳлил қилинг.

3. Қайси стильга мансуб эканлигини қандай белгилари асосида аниқладингиз?



Париждаги Лувр пирамидаси.  
Экстерьер

*Ижодий ғояга асосланиб, меъмор, бино тузилишида ўзининг мукамаллик туйғусини мужассамлаштиради ва инсон яшаш шароитининг моделини яратади.*



Париждаги Лувр пирамидаси.  
Интерьер

Одатда, интерьер дизайнини лойиҳалаш қўйидагиларни ўз ичига олади:

1. Бўшлиқни минтақаларга бўлиш.
2. Эскиз (дизайн асоси) чизиш.
3. Ишчи лойиҳа (технологик ҳужжатларни ишлаб чиқиш: чизма, схема, смета) тайёрлаш.
4. Макет яратиш (тасаввур қилиш).
5. Материал танлаш.
6. Амалга ошириш.

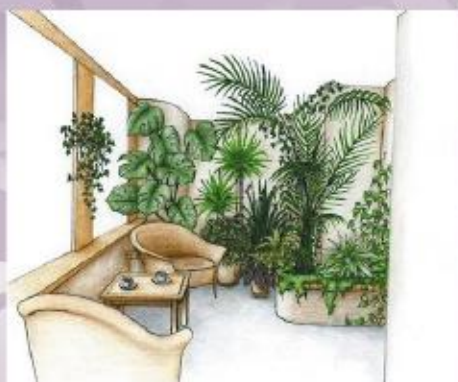

Ландшафт дизайни элементлари бор интерьер эскизи

Дизайн лойиҳасини график усулда қўлда, шунингдек махсус дастурлар ёрдамида компьютерда бажариш мумкин.

Дизайн лойиҳаси пландан бошланади, майдон планининг ишчи эскизи чизилади. Эскиз юмшоқ қалам билан шаффоф қоғозда бажарилади.

Дизайннинг барча элементлари бир-бирига мувофиқ бўлиши муҳим. Улар бир хил услубда ва бир-бирига мос келадиган материаллардан тайёрланиши керак.



1. а) ўз хонангизнинг;  
б) мактабдаги ўқув хонасининг;  
в) мактабдаги дам олиш жойининг интерьерининг дизайнини қайта ишлаб чиқинг.
2. Танлаб олинган интерьерда қўлланилиши мумкин бўлган ландшафт дизайнининг элементларини ўйлаб кўринг.
3. Иш натижаларини эскиз тўрида кўрсатинг.

Замонавий бинолар билан табиий муҳитнинг ҳамоҳанглиги – меъморчилик санъатининг долзарб мавзуси ва ландшафт дизайнининг асосий вазифаларидан биридир.

Ландшафт дизайни ўзида санъат ва илм-фан элементларини муҳассамлаштиради. Шунинг учун меъмор-дизайнер ва ландшафт дизайнери турли соҳалар бўйича билимга, ижодий ёндашувга, юқори даражали бадиий ва фазовий тафаккурга эга бўлиши керак.



Ландшафт дизайнининг элементлари очиқ ва ёпиқ ландшафт маконларини безатишга мўлжалланган.

Интерьерни безатиш учун фитодизайн қўлланилади. Бунда гулли безак ўсимликлардан фойдаланилади. Фитодизайннинг бир тури – вертикал кўкаламзорлаштиришдир. Гулдонлар деворлар ва устунлардаги токчаларга қўйилади, декоратив панжараларга, ойнаванд пардеворларга ўрнатилади. Улар чирмашиб ўсадиган гулларга тирак бўлиб хизмат қилади ва маконни худудларга бўлиш вазифасини бажаради.



1. Мактаб томорқаси ёки дам олиш ўрнини худудларга бўлинг.

2. Экиш учун ўсимликларни танланг.

3. Уларни қандай жойлаштиришни лойиҳалаштиринг.

4. Лойиҳа режасининг эскизини бажаринг.

Ландшафт дизайни – ландшафт ёки органик меъморчилик соҳаси. Замонавий иншоотлар табиат пейзажига мувофиқ бўлиб, унинг табиий давомига айланган. Органик меъморчилик асосида одам ва табиат орасидаги уйғунлик ифодланади.



1. Сизнинг фикрингизча, ландшафт дизайни қандай вазифаларни бажариши керак?

2. Нима учун меъморий объектлар нафақат функционал, балки эстетик ҳам бўлиши керак?



Флорариум



Кичик боғ



Органик меъморчилик.  
Шаршара устидаги уй.  
Пенсильвания, АҚШ

## § 19. ИНТЕРЬЕРНИ ЁРИТИШ. ТАБИЙ ВА СУНЪИЙ ЁРИТИШ

### Табиий ёритиш Табиғи жарықтандыру Естественное освещение Daylight

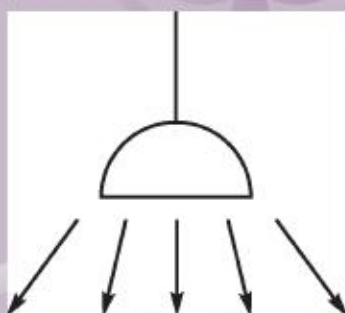

Йўналтирилган (тикка)  
ёруғлик



Акс эттирилган (нотекис)  
ёруғлик

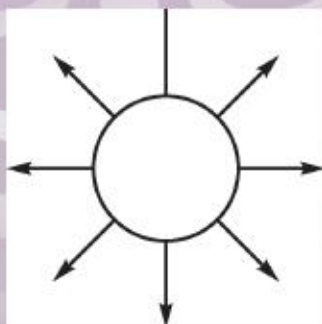

Тарқоқ ёритиш



Ички ёритиш вазифалари  
нимадан иборат?

Ёритиш хонанинг ички қисмини яхшилади ва тўлдиради, шунингдек, у ерда одам ўзини қулай ҳис қилиши учун шароит яратади.

Тўғри лойиҳаланиб, яхши танланган ёруғлик меҳнат самарадорлигини оширади ва соғлиқни сақлашга ҳисса қўшади.



Нурнинг табиатига қараб, ёруғлик қуйидаги турларга ажратилади: *йўналтирилган* (барча ёруғлик нурлари аниқ бир сатҳга ёки объектга бевосита йўналтирилган), *акс эттирилган* (ёруғлик нурлари турли сатҳларда акс этади), *тарқоқ* (ёруғлик нурлари бир хил ва тенг равишда хонанинг атрофида тарқалади).



1. Ёритишнинг турлари билан типларини ўрганинг.
2. Уларнинг ўзига хос хусусиятларини аниқланг.
3. Тадқиқот натижасини синфдошларингиз билан ўртоқлашинг.

Ички ёруғлик фақат хонанинг умумий дизайнига мос бўлибгина



қолмай, балки амалий масалаларни ҳам ҳал этишга қаратилади.

Сунъий ёритиш бажарадиган вазифасига қараб тўрт турга бўлинади: умумий, маҳаллий, ишчи ва манзарали.

*Умумий ёритиш* – бутун атрофни ёруғлик билан тўлдирадиган оммабоп ёритиш тури.

*Маҳаллий ёритиш* – интерьернинг таркибий қисмларига эътиборни қаратади, маконнинг алоҳида ҳудудларини ажратиб кўрсатади.

*Ишчи (иш жойини) ёритиш* – аниқликни талаб этадиган ва кўзни зўриқтирадиган вазифаларни бажаришни осонлаштириш учун, масалан, уй вазифасини бажариш, расм солиш ва шу сингари бошқа ишларни бажариш учун маълум бир сатҳга йўналтирилган ёруғлик.

*Манзарали ёритиш* – эстетик мақсадларда яратиладиган ва функционал қийматга эга бўлмаган ёритиш тури.

Замонавий интерьерда бир хонада ёритишнинг бир нечта турини бирлаштиришга бўлади. Бундай ёритиш *аралаш ёритиш* деб аталади.



1. Тасвирларни кўриб чиқинг.
2. Уларда кўрсатилган ёритиш турларини аниқланг.
3. Уларнинг камчиликлари ва афзалликларини аниқланг.



1. Сунъий ёритиш интерьерда қандай вазифани бажариши мумкин?

2. Сизнинг фикрингизча, замонавий интерьердаги ёруғлик қандай бўлиши керак?



Интерьердаги сунъий ёритишнинг турлари

## § 20. ИНТЕРЬЕРНИ ЁРИТИШ ЛОЙИХАСИНИ ТАЙЁРЛАШ

### Функционал минтақалар Функционалды аймақ Функциональные зоны Functional zones

*Бинолар фойдаланиш мақсадига биноан турар жой, жамоат ва ишлаб чиқариш биноларига бўлинади.*

*Турар жойга мўлжалланган макон инсоннинг доимий (вақтинча) яшاشига яроқли бўлган алоҳида макондир.*

*Турар жойга қуйидагилар киради:*

*– шахсий ёки куп квартиралари уйлардаги хона ёки квартиралар;*

*– ётоқхона, меҳмонхоналардаги хоналар в.б.*

*Ишлаб чиқариш бинолари – одамлар меҳнат фаолиятини амалга оширадиган махсус бинолар ва иншоотлардаги макон.*

*Ишлаб чиқариш бинолари одатда бир неча гуруҳга бўлинади: маъмурий, омборхоналар, шунингдек бевосита ишлаб чиқариш ўрни.*

*Бундан ташқари мулкнинг бундай тури ишлаб чиқаришнинг мақсади ва соҳасига қараб батафсилроқ тавсифланиши мумкин.*

*Жамоат бинолари гуруҳига соғлиқни сақлаш ва бўш вақтни мазмунли ўтказиш, таълим, умумий овқатланиш, жисмоний тарбия ва соғломлаштириш, спортга оид бинолар ва бошқалар киради.*



Ёруғлик инсон ҳаётининг турли соҳаларига қандай таъсир этади?

Турар жойнинг ҳар бир турининг бажарадиган вазифасига мувофиқ уни ёритишга нисбатан алоҳида талаблар қўйилади. Бироқ, кўриш идрокининг психофизиологияси билан боғлиқ бўлган асосий талаблар ҳам мавжуд.

Хоналарни ёритиш маълум технологияларга биноан амалга оширилади. Уларнинг энг замонавийлари энергияни тежовчи ёруғдиодли технологиядир.

Ёритиш лойиҳасини ишлаб чиқиш мавжуд хона шароитларини таҳлил қилиш билан бошланади. Табиий ёруғлик, хонанинг ўлчами, ёритишни талаб қиладиган функционал майдонларга ва бошқаларга эътибор қаратиш лозим.



1. Ёритиш лойиҳасини ишлаб чиқмоқчи бўлган хонани танланг.

2. Хонадаги шароитни текширинг.

3. Хонанинг вазифасини ва унинг интерьерини ҳисобга олган ҳолда ёритишни талаб қиладиган жойларни аниқланг.

Лойиҳани ишлаб чиқишда ёритиш тизимининг таркибий қисмлари: лампалар, шамчироқлар, уларни бошқариш тармоқлари ҳисобга олинади.

Лампаларнинг бир нечта асосий турлари мавжуд: қиздириш лампалари, люминесцентли, галогенли ва ёруғдиодли. Улар технологияси, электр энергияси истеъмоли,



нурнинг таратилиш табиати ва нурланишнинг асосий тамойиллари билан фарқланади.

Ёруғдиодли чироқлар энергияни кам сарфлаши, нурни юқори даражада таратиши, хизмат муддатининг узоклиги билан ажралиб туради. Шунинг учун ёруғдиодли лампалардан фойдаланиш жуда муҳимдир.

Тузилиши, ўрнатиш ва маҳкамлаш усулига кўра *шифтга, полга, деворга, столга ўрнатиладиган, арқонли, бириктирилган, шинали (рельсли)* ва бошқа турдаги шамчироқлар мавжуд.

Нурни бошқариш тизимлари турли-тумандир. Энг соддаси – оддий ажраткич (выключатель). Кўп даражали ёритиш учун мураккаб бошқариш тизимлари талаб қилинади.



Хонани ёритиш лойиҳасини ишлаб чиқинг.

1. Турли хил лампа ва шамчироқларни ўрганинг.
2. Улар ёритишнинг қандай турларига тўғри келишини аниқланг.
3. Хонани ёритиш нусхаларини танланг, унга қўйиладиган талабларни ҳисобга олинг.
4. Ёритишни бошқарув тизимини ўйлаб кўринг.
5. Лойиҳа эскизини, конструкторлик ва технологик ҳужжатларни тайёрланг.



Электротехник ва электрон қурилмаларни ишлаб чиқариш, фойдаланиш ва уларга хизмат кўрсатиш билан боғлиқ бўлган қайси касблар сизга таниш?

*Мамлақатимиздаги олимлар энергияни тежайдиган лампаларнинг янги турини кашф этдилар.*

*Ушбу ютуқ учун муаллифларга Давлат мукофоти берилди. Бу ихтиро патентланган ва фойдаланишга тайёр.*



Шинали шамчироқлар



Арқонли шамчироқлар



Полга ўрнатиладиган шамчироқлар

## § 21. ИНТЕРЬЕРНИ МИНТАҚАЛАРГА БЎЛИШ ВА РЕЖАЛАШ

### Минтақаларга бўлиш Аудандарга бөлү Зонирование Zoning



Ёритиш ёрдамида хонани  
минтақаларга бўлиш



Мебель ёрдамида хонани  
минтақаларга бўлиш



Манзарали пардевор ёрдамида  
хонани минтақаларга бўлиш



Хонани қандай қилиб минтақаларга бўлиш мумкин деб ўйлайсиз?

*Минтақаларга бўлиш* – хонанинг умумий стилини сақлаб қолган ҳолда, маконни функционал минтақаларга ажратишга имкон берувчи безатиш усули.

*Интерьерни режалаштириш*, ўз навбатида, маълум бир маконни функционал минтақаларга ажратиш демақдир.

Интерьерни режалаштираётганда хонанинг тузилиш хусусиятларини, ҳамда бўлажак интерьерга ҳожат бўладиган нарсаларни ҳам инобатга олиш керак. Интерьерни режалаштиришнинг асосий талаби унинг барча элементларининг ўз вазифасини тўғри бажаришидир.

Хонани турли мақсадларда минтақаларга бўлиш мумкин. Катта, кенг хоналарда, одам қулай шароитда яшаши мумкин бўлган маълум ҳудудлар учун шартли чегараларни яратиш зарурати пайдо бўлади. Юқори функционал мақсадга эга бўлган кичик хоналарда бир минтақани бошқасидан аниқ ажратиш ва ҳар бир истиқомат қилувчи одамни ўз шахсий жойлари билан таъминлаш учун минтақаларга бўлиш зарур.

Хонани турли усуллар билан минтақаларга бўлиш мумкин. Минтақаларга бўлиш усулларига қўшимча меъморий тузилмалар жойлаштириш, мебель ёрдамида бўлиш, манзарали пардеворлардан фойдаланиш ва бошқалар кирди.





Хонани минтақаларга бўлишнинг турли усуллари билан танишинг. Қайси бирини қизиқарли деб топдингиз?

Интерьерни минтақаларга бўлиш аҳолининг турмуш тарзи, уларнинг истак ва эҳтиёжларини таҳлил қилиш асосида функционал майдонларни ажратишдан бошланади.

Хонани минтақаларга бўлишнинг асосий шarti – маконни тўғри тақсимлаш орқали уйғун ва функционал жиҳатдан бой ички макон шакллантиришдир.



Хонангизни минтақаларга бўлиш лойиҳасини ишлаб чиқинг.

1. Хонанинг қулай яшаш ва дам олиш учун зарур бўлган функционал майдонларини аниқланг.

2. Хонани минтақаларга бўлишга мос келадиган усулларни танланг.

3. Хона интерьерини ва уни ёритишни режалаштиринг.

4. Интерьерни безатиш учун мебель жиҳозлари, манзарали буюмлар ҳақида ўйланинг.

5. Лойиҳа эскизини, конструкторлик ва технологик ҳужжатларни тайёрланг.

6. Иш натижаларини синфга тақдим этинг, минтақага бўлиш буйича танланган ечимларни, унинг мақсадлари ва афзалликларини шарҳлаб беринг.



Мавзунини ўзлаштириш давомида нимани ўргандингиз? Қандай кўникмаларга эга бўлдингиз?



Минтақага бўлиш лойиҳаларининг эскизлари

*Қозоқ халқининг миллий маданиятида ўтов ичи шартли равишда минтақаларга бўлинган. Эркак (ўнг томон) ва аёл (чап томон) қисмлари мавжуд эди.*

*Ўтов марказида одатда ўчоқ бўлган, унинг юқори томони ўтовнинг тўри дейилган (меҳмонлар ва кексалар учун). Унинг чап томони уй эгаларининг (сал пастида ошхона жиҳозлари) ўрни, ўнг томони эса ёшларнинг жойлашиши учун мўлжалланган.*

## **САНИТАРИЯ-ГИГИЕНА ТАЛАБЛАРИ**

1. Ишни бошлашдан аввал, ишни битиргандан сўнг қўлни яхшилаб ювиш керак.

2. Иш жойи яхши ёритилган бўлиши керак. Ёруғлик манбаи чап ёки олд томонда бўлиши керак.

3. Қулай ва ишончли бўлиши учун барча иш қуроллари ва мосламалар текис юзага жойлаштирилиши керак.

4. Иш қуроллари ва асбоб-ускуналарни махсус белгиланган жойда сақланг. Уларни бир-бирининг устига қўйиб сақлаш таъқиқланади.

5. Иш пайтида танаффус ташкил қилиш керак.

## **ХАВФСИЗЛИК ҚОИДАЛАРИ**

### **• Ўқувчиларнинг устахонадаги тартиб қоидалари**

1. Махсус иш кийимида ишланг. Иш кийимининг осилган учлари, боғичлари бўлмаслигига ишонч ҳосил қилинг. Сочларингизни бош кийим остига йиғинг.

2. Ишни бажариш кетма-кетлигини сақлаган ҳолда, фақат ўқитувчи топширган ишни бажаринг. Қоидага мувофиқ гавдангизни тўғри тутинг.

3. Фақат тузилишини биладиган асбоб-ускунадан фойдаланинг.

4. Фақат яроқли иш қуролларидан фойдаланинг. Уларни иш вақтида қўлланишга қулай бўладиган қилиб жойлаштинг.

5. Иш вақтида гаплашманг ва чалғиманг.

6. Иш жойингизни тоза ва саришта тутинг. Иш қуроллари, асбоб-ускуналарга эҳтиёткорлик билан қаранг.

7. Дарс тугагандан сўнг иш жойини тартибга солиб, маҳсулот ва иш қуролларини ўқитувчига топшинг.

### **• Фавқулодда вазиятлардаги хавфсизлик талаблари**

1. Иш қуроллари носоз ёки ўтмаслашиб қолган бўлса ишни тўхтатиш ва бу ҳақда ўқитувчига хабар бериш лозим.

2. Жароҳат олган ҳолда ўқитувчига хабар бериш керак.

### **• Иш жойини ташкил қилиш**

1. Ўз ишингизни охиригача ўйлаштинг, суратлар, чизмалар ясанг, иш режасини тузинг.

2. Иш жойини тайёрланг, керакли иш қуролларини танлаб олинг, уларнинг яхши ҳолатда эканлигини текшинг ва дуруст жойлаштинг.



3. Керакли материалларни қабул қилинг ёки ўзингиз танлаб олинг.
4. Бажарилаётган ишнинг сифатини кузатиб боринг, синов ёки ўлчов асбобларидан фойдаланинг.
5. Иш қуролларига эҳтиёт бўлинг, материаллардан тежамкорлик билан фойдаланинг.
6. Иш пайтида тартиб ва тозалликни сақланг.
7. Иш тугагандан сўнг иш жойини йиғиштиринг, иш қуролларини ва материалларни тартиб ва эҳтиёткорлик билан ўз ўрнига жойлаштиринг.

**• Ёғоч материалларга қўл иш қуроллари билан ишлов берган пайтда**

ишни бошлашдан олдин:

1. Керакли ускуналарнинг борлигини текширинг.
2. Қўл иш қуролларининг ишга яроқлигига ишонч ҳосил қилинг. Унинг дастаси ёриқ бўлмаслиги ва таянчга маҳкам жойлашиши керак.
3. Фақат яроқли, яхши созланган ва ўткир иш қуроллари билан ишланг.

иш вақтида:

1. Ишлов бериладиган материални дастгоҳ қисқичига маҳкам бириктиринг.
2. Доимо ўрнатма таянч мосламаларидан ва тагликлардан фойдаланинг.
3. Ўқув топширигини бажариш вақтида иш қуроли ишдан чиқса ёки синиб қолса, ишни дарҳол тўхтатиш керак.
4. Материалларни қайта ишлаш ва бириктириш жараёнида зарбали, кесиш иш қуроллари, елим билан ишлашда эҳтиёткорлик сақланг.

иш охирида:

1. Иш жойини йиғиштиринг.
2. Махсус кийимни ечинг ва қўлларингизни совунлаб ювинг.

**• Ёғоч материалларга механик ишлов бериш пайтида**

ишни бошлашдан олдин:

1. Махсус кийим ва иш пойабзалини кийинг (махсус кийим танага ёпишиб туриши ва осилган учлари бўлмаслиги керак).
2. Дастгоҳда ҳимоя воситаларининг борлигини текширинг.
3. Ерга уланган ҳимоя симининг ишончлилигини, ток билан таъминловчи кабель ва симларни, изоляциясини текширинг.

4. Дастгоҳнинг қувват тугмасининг бутунлигини, ишга қўшиш ва тўхтатиш қурилмаларининг ишончлилигини текширинг.

5. Кесиш воситасининг сиртини диққат билан кўриб чиқинг, унинг бе-тида ўйиқлар, заха, ёриқлар йўқлигини, иш қуролининг дастага ёки ушлагичга маҳкам қотирилганлигини, сифатли ўткирланганлигини текширинг.

6. Танаворнинг ишчи валга маҳкам ўрнатилганлигини текшириб кўринг.

7. Дастгоҳда хавфсиз ишлашга мўлжалланган турли хил мосла-ларнинг мавжудлигини текширинг.

8. Дастгоҳнинг ишлашини салт юриш режимида текшириб олинг.

9. Шахсий ҳимоя воситаларининг мавжудлигини текширинг.

иш вақтида:

1. Ишни вал керакли тезликда айлангандан сўнг бошланг.

2. Танаворга равон, узлуксиз ва силтовларсиз ҳаракатлар билан ишлов беринг.

3. Дастгоҳнинг ёнида жароҳатланишдан сақланадиган узоқликда ту-ринг.

4. Қўлларингизни ва иш қуролларни айланаётган валдан узоқроқ ту-тинг.

5. Ҳар бир детални йўниш, фрезерлаш сўнгида махсус турткичдан фойдаланинг.

6. Кўз жароҳатланишининг олдини олиш учун хавфсизлик кўзойнаги ёки экрандан фойдаланинг.

7. Дастгоҳ ишлаб турган вақтда қириндидан тозалашга, шунингдек дастгоҳнинг айланадиган қисмларини қўл билан ёки қўл остидаги воситалар билан тўхтатишга бўлмайди.

8. Дастгоҳни ўчирмагунча чалғиш, гаплашиш ва бирор вақтга тарк этиш таъқиқланади.

9. Иш давомида дастгоҳнинг столида ёки станинасида иш қурол-ларини, мосламаларни, танаворни қолдириб бўлмайди.

иш охирида:

1. Дастгоҳни ўчиргандан сўнг уни махсус чўтка ёки сўргич ёрдамида қиринди, чиқиндилардан яхшилаб тозаланг.

2. Чиқиндиларни қўл билан сидиришга, пуфлаб туширишга бўлмай-ди.

3. Чиқиндиларни металл қутига солинг, у тўлганда эса устахонанинг ташқарисига, махсус жойга чиқариб қўйинг.



4. Иш қуроллари, мосламалар, деталларни ўрнига олиб қўйинг, дастгоҳнинг яхши кўринмайдиган жойларида майда асбобларнинг қолиб кетмаганлигини текширинг.

5. Дастгоҳни кейинги ишлатилишига тайёрлаб қўйинг (боғларнинг таранглигини кучайтиринг, кесиш қуролининг қотирилганлигини текширинг, подшипниклар ва бошқа ишқаланадиган қисмларни мойланг ва ҳоказо).

**• Электр қурилмалари билан ишлаган пайтда**

иш бошлашдан олдин:

1. Ҳамма қисмларнинг ишончли маҳкамланганлигини ва зарур эҳтиёт қисмларининг борлиги текширинг. Асбобга қараб ҳимоя қопламаларининг, токка уловчи симининг, вилкасининг бутунлиги ва ишга яроқлигини текширинг.

2. Асбобнинг ишлашини ва уни ишга қўшиш ботирмасини бўш айланишда (ортиқ куч солмасдан) текширинг.

3. Асбобдан техник тавсифномасига мувофиқ фойдаланинг, электр сақлагичи ушбу асбобдан фойдаланиш бўйича йўриқномаларда кўрсатилганга мос бўлиши шарт.

4. Агар асбобни ишга қўшган вақтда унинг камчилиги сезилса, дарҳол ўқитувчига айтинг.

иш жараёнида:

1. Эътиборли бўлинг, чалғиманг.

2. Сизга хавфсиз бўлган ишнигина бажаринг.

3. Ишга қўшиб қўйилган асбобни бировга берманг ва олманг.

4. Уловчи кабелларнинг тортилиб, ўралмаслиги ёки мойли ва нам бўлиб қолмаслигига эътиборли бўлинг.

5. Иш давомида асбобнинг камчиликлари пайқалса дарҳол ўчиринг ва бу ҳақда ўқитувчини хабардор қилинг.

6. Иш қуролларидан фойдаланаётган пайтда изоляциянинг куйган ҳиди чиқса, ундан ўзгача шовқин ёки тебраниш ҳосил бўлса, ўчириш тугмачаси дуруст ишламаса, ишни дарҳол тўхтатинг.

7. Ишлаб турган асбобларни қаровсиз қолдирманг.

ишнинг охирида:

1. Ишни тугатгандан сўнг барча асбобларни ўчириб қўйиш керак.

2. Иш қуролларининг тоқдан ажратилганлиги, электр тармоғидан ўчирилганлигига ишонч ҳосил қилинг.

3. Иш жойини тартибга келтиринг.

**• *Электромонтаж ишларини бажариш давомида***

ишни бошлашдан олдин:

1. Зарур асбобларни белгиланган тартибда иш жойига жойлаштиринг. Иш жойида ортиқча нарсалар бўлмаслиги керак.
2. Иш қуролларини текширинг. Омбирларнинг, отверткаларнинг дастаси изоляция қопламасига эга бўлиши керак. Асбоблардан фақат мақсадга мувофиқ фойдаланинг.
3. Материалларни тайёрланг ва уларни иш жойига жойлаштиринг.

иш вақтида:

1. Электр схемаларни йиғишни, монтаж қилишни ва қўшимча улашларни фақат кучланиш йўқ бўлганда бажаринг.
2. Схемани йиғишда симлар ўзаро кесишмаслиги, таранг тортилмаслиги ва халқа бўлиб буралмаслиги керак.
3. Қўлларингизни, кийимларингизни, сочларингизни айланадиган қисмлардан ва қопламаси сидирилган симлардан узоқроқ тутинг.
4. Йирилган монтаж схемасини ўқитувчи текширганидан сўнг қўшинг.
5. Кучланишнинг мавжудлигини фақат мосламалар ёрдамида текширинг.
6. Электр симлари, асбоб-ускуналар, мосламаларнинг шикастланганлигини аниқласангиз схемани ўчириб қўйинг ва ўқитувчига хабар беринг.

ишнинг охирида:

1. Схемани электр энергияси манбаидан ўчириб қўйинг.
2. Иш қуролларини, электр жиҳозларини ва бошқа материалларни жойига қўйинг ва текширинг.
3. Иш жойини чиқинди, чанг ва кераксиз қисмлардан тозаланг. Тозалашда чўткадан фойдаланинг.
4. Ўзингизни ва иш кийимингизни тартибга келтиринг.
5. Устахонадан ўқитувчининг рухсатисиз чиқманг.

**• *Ёғочга ишлов бериш токарлик дастгоҳида ишлаганда***

ишни бошлашдан олдин:

1. Тасмали узатишнинг ҳимоя қопламасининг ва ерга уланган ҳимоя симининг дастгоҳ корпусига ишончли маҳкамланганлигини текширинг.
2. Дастгоҳдан барча бегона нарсаларни олиб ташланг, иш қуролларини белгиланган жойга жойлаштиринг.



3. Танаворда ёриқлар ва кўзларнинг йўқлигини текширинг, уни керакли шаклгача силлиқланг, шундан сўнг танаворни дастгоҳдаги айланаётган марказларга маҳкам қотириб қўйинг.

4. Дастан ишлов бериладиган қисмдан 2–3 мм бўш жой қолдириб, танаворнинг марказий сатҳининг баландлигида жойлаштиринг.

5. Кесиш қуролининг яроқлилигини текшириб, унинг дуруст чархланганлигига ишонч ҳосил қилинг.

6. Дастгоҳнинг ишлашни салт юриш режимида текшириб олинг. Ишга тушириш қутисининг яроқли эканлигини тугмачаларни ва бошқариш ричагини ўчириш орқали текширинг.

иш вақтида:

1. Кесиш қуроли билан ишлашни ишчи вал айланиш тезлигини тўлиқ тортгандан кейин бошланг.

2. Иш қуролини аста-секин, қаттиқ босмасдан яқинлаштиринг.

3. Дастан ишлов бериладиган қисмга вақтида олиб боринг, бўшлиқнинг каттайишига йўл қўйманг.

4. Жароҳатланишнинг олдини олиш учун:

– бошингизни дастгоҳга яқин эгманг;

– нарсаларни ишлаётган дастгоҳнинг устидан қабул қилманг ва узатманг;

– ишлов берилаётган детални унинг айланиши тўлиқ тўхтагандан кейин ўлчанг;

– дастгоҳни ишлов берилаётган детални қўл билан тўхтатманг.

5. Иш вақтида тармоқдаги ток узилса, дарҳол дастгоҳни ўчиринг.

иш охирида:

1. Дастгоҳни тўхтатинг.

2. Иш вақтида дастгоҳнинг устига тушган қириндиларни чўтка ёрдамида, ўйиқларнинг ичига тушган парахаларни илгак ёрдамида тозаланг.

3. Дастгоҳни ўқитувчига топширинг.

## ЛУҒАТ

### Манзарали-амалий санъат

**Арралаш** – ёғочга арра билан ўйиб, турли нақш, расм солиш орқали ишлов бериш техникаси.

**Афиша** – томошабинларни жалб қилиш мақсадида турли тадбирлар (кўрғазма, концерт, маъруза, спектакль ва ҳоказо) ҳақида тарқатиладиган эълон.

**Болғалаш** – металга иссиқ ёки совуқ ҳолатда босим билан (болға ёки исканжа ёрдамида) бадиий ишлов бериш усули.

**Босма нақш** – юзасига рельефли сурат солиш учун тери, ялпоқ металл (тунука) ва бошқа материалларга босиб бадиий ишлов бериш.

**Видеоролик** – ахборот, реклама ёки таълим мазмунидаги қисқа (30-сониядан 1-дақиқагача) фильм; одатда сюжетлари тез алмашиб туради.

**Граттаж** – қоғоз ёки картонни туш қуйилган перо ёки ўткир асбоб билан тирнаб сурат солиш усули.

**Куйдириш** – қандайдир бир органик материалнинг юзасига қиздирилган игна билан сурат солинадиган манзарали-амалий санъат техникаси.

**Лепка** – гипс, лой ва бошқа пластик материаллардан безак буюмларини яшаш.

**Мозаика** – жуда кўп бир хил ёки ҳар хил моддий зарралардан нақш ёки тасвир тузиш.

**Перфорация** – терига (чармга) бадиий ишлов бериш тури, турли шаклдаги тешгичлардан фойдаланган ҳолда терида нақш кўринишидаги тешиклар ўйиш усули.

**Режалаштириш** – ҳар қандай турдаги ишларни бажариш учун мақсадлар, вазифаларни белгилаш, алгоритм яратиш билан боғлиқ бўлган фаолият.

**Репортаж** – оператив ҳолатда, зарурий тафсилотлар билан, ёрқин шаклда муаллиф гувоҳ бўлган ёки иштирок этган қандайдир бир ҳодиса ҳақида хабардор қиладиган журналистиканинг ахборот жанри.



**Стиллаш** – тасвирланадиган шакллар ва нарсаларни шартли усуллар ёрдамида умумлаштириш; хусусан, нақшнинг ўзига хос хусусияти бўлиб, унда стиллаш тасвир объектини нақш мотивига айлантиради.

**Тақдимот** – янги лойиҳалар, маҳсулотлар, ғоялар ва бошқа маълумотларни ҳар хил техник воситалар ёрдамида жорий этиш шакли.

**Техника** – ҳар бир ишни бажаришдаги ўзига хос моҳирлик усуллари.

**Трансформация** – табиий шаклларни ўзгартириш, қайта ишлаш, алмаштириш.

**Усул** – бирор нарсани амалга ошириш йўли.

**Фильм** – экран орқали бериладиган, ягона сюжет билан боғланган, кетма-кет тартибда жойлаштирилган фотографик тасвирлар (кадрлар мажмуи); киноасар.

**Функционаллик** – буюмнинг (маҳсулотнинг) ташқи тавсифи ва фойдаланувчининг эҳтиёжлари билан аниқланган функциялар тўпламини бажариш қобилияти.

**Чеканка** – пластинани зарбалаш орқали сурат, ёзув, тасвир яшанинг технологик жараёни.

**Ўймакорлик** – турли нақшлар солиб, ўйиш орқали материалларни бадиий қайта ишлаш техникаси.

**Ўриш, тўқиш** – ип, ўсимлик пояси, толалар, хивич, томирлар ва шу сингари бошқа юмшоқ хом ашёдан мустаҳкам маҳсулот тайёрлаш усули.

**Қуйиш** – эритилган метални маълум бир шаклга қуйиб, совутиш, қотириш орқали бирон бир буюм ишлаб чиқариш.

### **Дизайн ва технология**

**Бино** – инсонларнинг истиқомат қилиши учун (уй-жой), фаолият юргизиши учун, ишлаб чиқаришни жойлаштириш учун, маҳсулотларни сақлаш ёки жониворларни боқиш учун мўлжалланган ер устидаги қурилиш иншооти.

**Бозор** – маҳсулотни ишлаб чиқариш, айлантириш ва тарқатиш асосида ривожланаётган иқтисодий муносабатлар тизими.

**Деталь** – мослама механизмининг йиғиш ва ажратишда бўлинмайдиган қисми, шунингдек бирор нарсанинг таркибий қисми.

**Дизайн** – объектив муҳитнинг эстетик ва функционал фазилатларини шакллантириш мақсадидаги лойиҳалаш фаолиятининг ҳар хил турларини ифодаловчи атама.

**Дурдона** – ўз фазилатларига кўра нодир санъат асари, устанинг намунаси асари.

**Ишлаб чиқариш** – турли маҳсулотларни ишлаб чиқарадиган фаолият соҳаси; қандайдир бир маҳсулотни тайёрлаш, яратиш, ишлаб чиқариш.

**Йиғиш бирлиги** – йиғиш орқали ўзаро бириктирилган буюмнинг таркибий қисми.

**Конструкция материаллар** – иншоотнинг кучланиш юкларини ўзига қабул қиладиган турли конструкциялар, деталлар, бино элементлари ясаладиган материаллар.

**Макет** – модель, дастлабки намуна.

**Макет ясаш** – бинонинг ёки унинг таркибий элементларининг макетини тайёрлаш, таркибий қисмлари ва эстетик қарорларни текшириш мақсадида лойиҳа босқичларидан бирида лойиҳаланаётган маҳсулотни кичик ёки ўз ҳажмида яратиш.

**Макетчи** – макет ясайдиган мутахассис.

**Мебель** – уй-жой ва ижтимоий-маиший биноларни ва одамлар тура-жойларининг турли минтақаларини жиҳозлаш учун фойдаланиладиган кўчма ёки ички маҳсулотларнинг тўплами.

**Меъморчилик** – биноларни, иншоотларни лойиҳалаш ва қуриш санъати, шунингдек бинолар ва иншоотларнинг ўзи.

**Меъморий иншоот** – ўзининг шакллари билан меъморий маконни ташкил этадиган иншоот.

**Меъмор** – меъморий иншоотлар ва биноларни ишлаб чиқиш ва лойиҳалаш билан шуғулланадиган малакали мутахассис.

**Пардозлаш** – ташқи кўринишини яхшилаш, атроф-муҳит таъсиридан ҳимоя қилиш мақсадида маҳсулотга якуний ишлов бериш.

**Смета** – маҳсулот ишлаб чиқариш ёки ҳар қандай фаолиятни амалга ошириш ҳаражатларини белгилловчи ҳужжат.



**Стиль** (*меъморчиликда*) – меъморий объектнинг маълум бир даврда функционал, конструктив ва бадиий жиҳатларини (биноларнинг мақсади, қурилиш материаллари ва тузилиши, меъморий композицияларнинг усуллари) ўзида мужассам этган хусусиятлар мажмуи.

**Сунъий материаллар** – табиатда мавжуд бўлмаган ва инсон (ишлаб чиқариш) томонидан олинадиган материаллар. Мисол учун, фанера, қоғоз, шиша, чинни, матолар, резина ва бошқалар.

**Табиий материаллар** – табиий хом ашёдан олинадиган материаллар.

**Технологик операция** – битта иш жойида ёки дастгоҳда бажариладиган технологик жараённинг тугалланган қисми.

**Технологиялилик** (*ишлаб чиқарувчанлик*) – буюмнинг ишлаб чиқаришга қулайлиги, таъмирлаш имконияти ва қўлланиш сифатини ифодаладиган умумий сифатларидан бири.

**Уйғунлик** – меъморий объект элементларнинг тўғри тақсимланиши, бирикуви, ўзаро таъсирдан келиб чиқадиган барқарор мувозанат ҳолати.

**Уйғунлаштириш** – меъморий образни уйғунликка келтириш.

**Эскиз** (*меъморий*) – расмлар, чизмалар шаклидаги мумкин бўлган меъморий-режалаштириш қарорлари учун ижодий изланиш жараёнида бажарилган тасвир.

### Уй маданияти

**Акс эттирилган (нотекис) ёритиш** – ёруғлик оқимини деворларга ва шифтга йўналтирилиб, акс эттириш орқали атрофни бир текис ёритиш.

**«Альп тепалиги»** – тошлоқ ҳудудлар билан ўсимликлар бирлаштирилган ландшафт тузилими.

**Аралаш ёритиш** – ёруғлик, нур оқими бир вақтнинг ўзида юқорига, пастга ва яримшаффоф материаллар орқали тарқалади.

**Бириктирилган ёритиш** – табиий ёруғликнинг меъёрга етарли бўлмаганлигидан, сунъий ёруғлик билан аралаштириб ёритиш.

**Визуал идрок** – атроф-муҳитни кўргазмали турда кўриш жараёни.

**Гулзор** – боғни ёки соябоғни манзарали гуллар билан безатишнинг асосий элементларидан бири. Шакли бўйича гулзор манзарали

гуллайдиган ўсимликлар экилган ёпиқ ихчам элемент. Гулзор турли шаклда, асосан квадрат ва доира шаклида бўлади.

**Гүлжияк** – боғча, дарвоза ёки ҳовли чегаралари бўйлаб ингичка йўлакча тарзида экиладиган гул майдончалари.

**Ёруғдиодли лампа** – ёруғлик манбаи сифатида ёруғдиодлар қўлланиладиган лампа; экологик сифатдан энг тоза нур манбаларидан бири.

**Ёруғлик** – маконнинг қандайдир бир қисмида ёруғликнинг мавжудлиги, шунингдек бу нурнинг табиати.

**Жияк, ҳошия** – боғ, соябоғ йўлларини ва бошқа майдонларни йўлак кўринишида экилган баланд бўлмаган манзарали ўсимликлар билан безатиш.

**Интерьер** – бинонинг, хонанинг ички макони, шунингдек унинг тузилиши, бадиий жиҳозлари.

**Йўналтирилган (тикка) ёритиш** – ёруғлик оқими тўлиқ аниқ бир сатҳга йўналтирилган ёруғлик мосламалари ёрдамида ёритиш.

**Композиция** – ландшафт элементларининг маконнинг уйғун бирлигини ташкил этадиган, бадиий, функционал ва конструктив-технологик талабларга жавоб берадиган муайян бирикмада жойлашуви.

**Ландшафт** – таркибий қисмлари ўзаро боғланишда бўладиган табиий чегаралари мавжуд мажмуа.

**Ландшафт дизайни** – ландшафт меъморчилигининг усуллари ва воситалари билан мавзувий-маконли муҳит шакллантиришга, маданий ландшафтнинг қисмларини бадиий бириктиришга йўналтирилган ижодий фаолият.

**Ландшафт меъморчилиги** – очиқ макон меъморчилиги. Уни ташкил этишда табиий элементлар ва ташқи ободончилик элементлари етакчи роль ўйнайди. Ландшафт меъморчилигининг специфик материалларига рельеф, яшил ҳудудлар, гуллар, сув, кичик меъморий шакллар киради.

**Люминесцентли лампа** – электр қуввати симоб буғида кўзга кўринадиган ёруғликка айланадиган ультрабинафша нурланишни ҳосил қиладиган газразрядли ёруғлик манбаи.

**Минтақаларга бўлиш** – хонанинг умумий маконини функционал минтақаларга бўлиш орқали безаш усули.



**Пергола** – шох-шаббалар ёки такрорлановчан нарсалардан (тир-гак, дарвоза, устунлар) бруслар ёрдамида қурилган, чирмовуқлар билан ёпилган бостирма (соябон).

**Пешайвон (терасса)** – устунлар устига ёпилган томи бор майдон кўринишидаги, уйга тақаб солинган иншоот.

**Сопол хум** – ваза ёки манзарали сават шаклига эга бўлган, табиий гулларга мўлжалланган тупроқ солинган идиш.

**Сунъий ёритиш** – электр ёруғлик манбаларидан фойдаланиб ёри-тиш.

**Табиий ёритиш** – ёруғлик ўтказгич материаллар (шиша), ёруғлик ўтказувчи тешиклари бор конструкция орқали, ташқи, табиий ёруғ-ликни фойдаланиш.

**Тош қопламаси** – ободонлаштириш мақсадида сўқмоқ, йўлак ва бошқа йўлларни тош билан қоплаш.

**Тарқоқ ёритиш** – нурли оқим шаффоф материаллардан тарқалиб, бир хил ёритишни яратади.

**Топиари санъати** – буталар ва дарахтларни фигурали буташ санъати.

**Шпалера** – маълум бир шаклни бериш учун дарахт новдалари боғ-ланадиган ёки ўсимликлар чирмашадиган махсус қалқон ёки панжа-ра.

**Флорариум** – шиша ёки шаффоф пластикдан ясалган идиш остига экилган ўсимликлар композицияси.

**Функционал минтақа** – инсон ҳаёти ва фаолиятининг у ёки бу жа-раёни амалга ошириладиган, шартли чегараларга эга бўлган макон.

**Экстерьер** – меъморий иншоотнинг ташқи кўриниши, жумладан фасаднинг ва бино айланасидаги майдоннинг безатилиши.

**Қиздириш лампаси** – қийин эрийдиган металлдан (вольфрам) ясалган ўтказгичнинг қизиши натижасида ёруғлик оқимини чиқа-радиган электр ёруғлик манбаи.

## ГАЛЕРЕЯ

«Атамекен» Қозоғистон харитаси» этно-мемориал мажмуасидаги  
меъморий макетлар

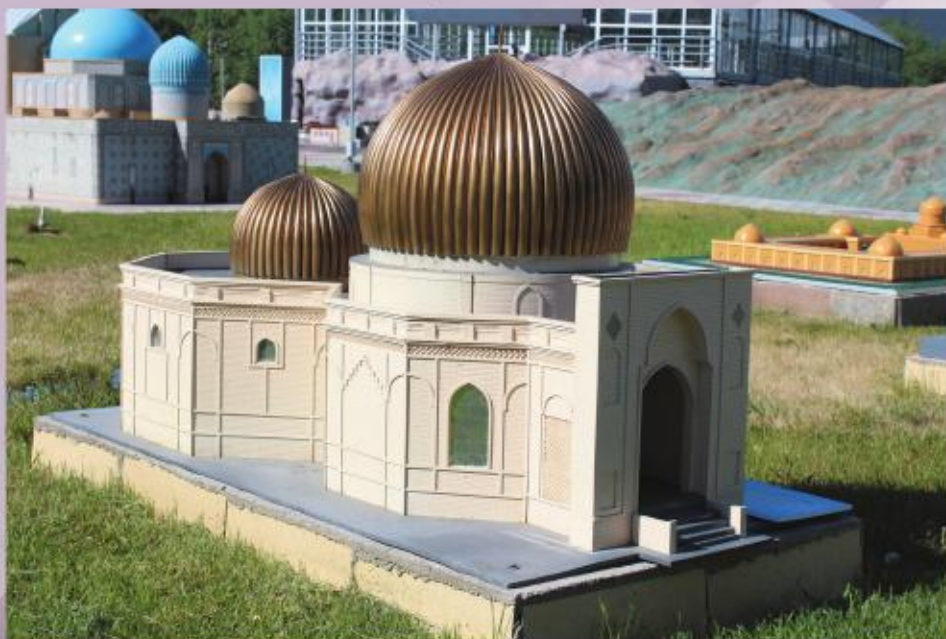

Қорабура мақбараси (Туркистон вилояти)



А. Тажибает номидаги Қизилорда  
вилоят қутубхонаси





Қозоқ-француз маданият маркази (Қостанай ш.)



Шимолӣ Қозогистон вилоят тасвирий санъат музейи (Петропавл ш.)



«Қозогистон» меҳмонхонаси (Алмати ш.)



Ўқувчилар саройи (Нур-Султон ш.)



Хожимуқон номидаги вилоят спорт музейи  
(Туркистон вилояти)





Б. Александров номидаги спорт саройи (Ускемен ш.)



«Қарағанда-Арена» спорт саройи



Ассу-Түрген رصدхонаси (Иле Алатоғи)



Арслонбоб мақбараси (Туркистон вилояти)



Жонхўжа ботир мақбараси (Қизилорда вилояти)





«Қўрқут ота» мемориал мажмуаси (Қизилорда вилояти)



Қозоғистон Республикасининг миллий музейи (Нур-Султон ш.)



Абай номидаги театр (Семей ш.)

## ҒОЙДАЛАНИЛҒАН АДАБИЁТЛАР РҮЙХАТИ

1. Барановский В. А. Встроенная и сборная мебель. – Минск: Современная школа, 2009.
2. Галимжанова А., Глаудинова М. История искусств Казахстана: в 3-х т. Том 2.: Архитектура. – Алматы: Өнер, 2011.
3. Згурская М., Лавриенко И. Архитектурные стили. – Харьков: Фолио, 2013.
4. Калмыкова Н. В., Максимова И. А. Макетирование: Учеб. пособие. – М.: Архитектура-С, 2004.
5. Крижановская Н. Я. Основы ландшафтного дизайна. – Ростов н/Д: Феникс, 2005.
6. Макарова В. В. Дизайн помещений: стили интерьера на примерах. – СПб.: БХВ-Петербург, 2011.
7. Негізгі орта білім беру деңгейінің 5–9-сыныптарына арналған «Көркем еңбек» пәнінен жаңартылған мазмұндағы үлгілік оқу бағдарламасы. – Астана: Ы. Алтынсарин атындағы Ұлттық білім академиясы, 2016.
8. Павленко Л. Г. Ландшафтное проектирование. Дизайн сада. – Ростов н/Д: Феникс, 2005.
9. Разумовский Ю. В., Фурсова Л. М., Теодоронский В. С. Ландшафтное проектирование: учебное пособие. – М.: ФОРУМ: ИНФРА-М, 2014.
10. Самойлов К. И. Архитектура Казахстана XX века (Развитие архитектурно-художественных форм)// Architecture of the Kazakhstan of the 20-Century (Development of architectural-artistic forms). – Москва–Алматы: Издательство «М-АРи»дизайн, 2004.
11. Синельников В. С. Мебель своими руками. – М.: Эксмо, 2008.
12. Стасюк Н. Г., Киселева Т. Ю., Орлова И. Г. Макетирование: Учеб. пособие, 2014 г.
13. Торсунова М. И., Гаврилова М. М. Архитектурное проектирование. – М.: Академия, 2011.
14. Фролова Е. А. 100 самых удивительных достижений архитектуры. – М.: Эксмо, 2012.



## ҚЎШИМЧА АДАБИЁТЛАР РЎЙХАТИ

1. Ахремко В. Сам себе дизайнер интерьера. Иллюстрированное пошаговое руководство. – М.: Эксмо, 2018.
2. Блохина И. Архитектура: Всемирная история архитектуры и стилей. – М.: Аст, 2014.
3. Галимжанова А. С., Глаудинова М. Б. и др. История искусств Казахстана. – Алматы: Издат-Маркет, 2006.
4. Згурская М., Лавриенко И. Архитектурные стили. – Харьков: Фолио, 2013.
5. Крейго К. Как читать архитектуру. Интенсивный курс по архитектурным стилям. – М.: РИПОЛ классик, 2017.
6. Метальникова М., Стеценко А., Богданова С. Красивый дом. Миллион решений для вашего интерьера. – М.: Эксмо, 2016.
7. Моргунов В. Н. Мебель для дома своими руками. Изготовление и ремонт. – М.: Аст, 2010.
8. Смирнов В. А. Профессиональное макетирование и техническое моделирование. Краткий курс. – М: Проспект, 2018.
9. Софиева Н. Дизайн интерьера. Стили, тенденции, материалы. – М.: Эксмо, 2012.