

В. Г. Чукалин, Р. М. Яковлев, Х. К. Танбаев,
Е. В. Ермилова, Е. Е. Велькер, О. С. Лосенко

ЎАДИЙ МЕХНАТ

Умумтаълим мактабларининг
8-синф ўқувчилари учун

ДАРСЛИК

(ўғил болалар учун нусха)

Қозоғистон Республикаси Таълим ва фан министрлиги тавсия этган



КОКШЕТАУ

УЎТ 373.167.1
КБТ 85.12я72
Б14

- Чукалин В. Г. ва бошқалар.**
Б14 **Бадий меҳнат:** умумтаълим мактабларининг 8-синф ўқувчилари учун дарслик (ўғил болалар учун нусха) / В. Г. Чукалин, Р. М. Яковлев, Х. К. Танбаев, Е. В. Ермилова, Е. Е. Велькер, О. С. Лосенко. – Кокшетау: Келешек-2030, 2018. – 80 б.

ISBN 978-601-317-354-2

Дарсликнинг электрон нусхаси: <http://keleshek-2030.kz/books/ht8muz.php>

УЎТ 373.167.1
КБТ 85.12я72

ISBN 978-601-317-354-2

© «Келешек-2030» ЖЧШ, 2018

ШАРТЛИ БЕЛГИЛАР

-  – амалий иш
-  – тадқиқот
-  – изланиш
-  – якка тартибда ишлаш
-  – гуруҳда ишлаш
-  – саволлар ва топшириқлар
-  – хавфсизлик техникаси қоидалари
-  – компьютерда ишлаш
-  – тақдимот

МУНДАРИЖА

| | |
|---|----|
| Муқаддима | 5 |
| Манзарали-амалий санъат | 6 |
| § 1. Мозаика санъати..... | 8 |
| § 2. Мозаиканинг турлари ва бажарилиш техникаси..... | 10 |
| § 3. Эскиз. Материал танлаш..... | 12 |
| § 4. Мозаикали панно учун асос тайёрлаш..... | 14 |
| § 5. Мозаикали паннони бажариш..... | 16 |
| § 6. Ишларга бадий безак бериш ва намойиш қилиш..... | 20 |
| Дизайн ва технология | 22 |
| § 7. Қозоқ миллий маиший буюмлари билан танишиш..... | 24 |
| § 8. Қозоқ миллий маиший буюмларини тайёрлаш техникаси ва материалларини ўрганиш (меш, думалоқ стол)..... | 26 |
| § 9. Ғояларни муҳокама қилиш ва эскиз тайёрлаш. Ишни режалаштириш..... | 28 |
| § 10. Материалларга ишлов бериш. Буюм тайёрлаш..... | 30 |
| § 11. Ишларни намойиш этиш ва кўргазма ташкил қилиш..... | 40 |
| § 12. Стол ўйинлари. Вужудга келиш тарихи..... | 42 |
| § 13. Стол ўйинининг моҳияти..... | 44 |
| § 14. Стол ўйинини лойиҳалаш. График ҳужжатлар..... | 48 |
| § 15. Стол ўйинининг қисмларини тайёрлаш..... | 50 |
| § 16. Стол ўйинини бадий безатиш..... | 52 |
| § 17. Ўйинни синовдан ўтказиш. Саволнома юргизиш ва ахборот тўплаш..... | 54 |
| § 18. Ишлар намойиши..... | 56 |
| Уй маданияти | 58 |
| § 19. Агротехнологиянинг ривожланишида илм-фаннинг роли (мустақил тадқиқот)..... | 60 |
| § 20. Электр асбобларини ва маиший техникани танлаш ва баҳолаш..... | 62 |
| § 21. Хоналарни таъмирлашга мўлжалланган замонавий ма- териаллар, асбоб-ускуналар ва иш қуроллари (амалий ишлар).... | 64 |
| Санитария-гигиена талаблари | 68 |
| Хавфсизлик техникаси қоидалари | 68 |
| Луғат | 74 |
| Илова | 78 |
| Фойдаланилган адабиётлар рўйхати | 79 |
| Қўшимча адабиётлар | 79 |

МУҚАДДИМА

Қадрли ўқувчилар!

Аввалги ўқув йиллари давомида сиз илм-фан, санъат, маданият ва техниканинг турли соҳалари бўйича назарий билим ва амалий кўникмаларга эга бўлдингиз.

Янги ўқув йилида «Бадий меҳнат» фанини ўрганишни давом этасиз. Дарсликнинг тузилиши ўзгарган, мақсади, вазифалари мураккаблашган, ammo у сиз учун билимлар оламини ўзлаштиришда содиқ дўстингиз, замонавий инсонга зарур бўлган янги малакаларни эгаллашда ёрдамчингиз бўлиб қолаверади. Сиз қозоқ амалий санъати, халқ ижодиётининг турлари билан танишишда давом этасиз, амалий ишларни бажариш борасида бадий материал, техникаларни мустақил равишда танлаш ва ўзаро аралаштириб фойдаланиш орқали буюм яратишни ўрганасиз.

Манзарали-амалий санъат мавзусини ўзлаштириш жараёнида сиз мозаиканинг хилма-хил турларини ва уларни бажариш техникасини ўрганасиз. Олган билим ва кўникмаларингиз сизга ўз ижодий ғояларингизни тасвирлашда санъатдаги ифодалаш воситаларини танлаш ва қўлланишга имкон беради.

«Дизайн ва технология» бўлимини ўрганиш давомида санъат ва хунармандчилик асарларининг дизайни ва ўзига хос хусусиятларини, миллий маиший буюмларнинг тайёрланиш техникаси ва материалларини кўриб чиқасиз. Буюмнинг функционал, эстетик, эргономик ва экологик талабларга мувофиқ келадиган дизайнни яратиш бўйича топшириқларни бажарасиз, уни тайёрлаш учун лозим бўлган график ва технологик ҳужжатларни ишлаб чиқишни ўрганасиз. Буюм устида ишлаш давомида уни тайёрлаш ва безатишга керак бўладиган замонавий ва ноанъанавий материалларни танлашни, замонавий технологик машиналарда таркибий материалларга ишлов бериш бўйича оддий операцияларни бажаришни, турли иш қуроллари ва асбоб-ускуналардан фойдаланиб, уларнинг эстетик ва функционал сифатини яхшилашни ўрганасиз. Тайёр ишларни онлайн-платформаларда намойиш этиш кўникмаларини такомиллаштирасиз.

«Уй маданияти» бўлими сизга электр асбобларини, маиший техникани тўғри танлаш ва баҳолашда ёрдам беради, ижодий ғояларни таҳлил қилиш ва ривожлантириш учун турли ахборот манбаларидан фойдаланишни ўргатади, таъмирлаш ишларини бажаришнинг асосларини эгаллашга кўмаклашади.

«Бадий меҳнат» фанини ўрганиш ва ўзлаштиришда сизга омад тилаймиз!

Муаллифлар

МАНЗАРАЛИ-АМАЛИЙ САНЪАТ

Бўлимни ўзлаштириш натижасида:

- мозаика санъати ҳақидаги билимларингизни кенгайтирасиз;
- мозаика бажаришнинг турлари ва техникаларини ўрганасиз;
- мозаикали панно бажаришнинг хусусиятлари билан танишасиз;
- дунёдаги ва Қозоғистон Республикасидаги мозаика санъатининг ривожланишини таҳлил қиласиз ва тадқиқотлар ўтказасиз;
- ижодий ишларни яратиш жараёнида халқ (қозоқ, ўзбек) маданияти элементларидан фойдаланасиз;
- буюм тайёрлашнинг оқилона йўллари ва кетма-кетлигини аниқлаган ҳолда, график ва технологик ҳужжатларни ишлаб чиқасиз;
- ижодий қобилиятларни, қарорларнинг янгичилиги ва ўзгачалигини намойиш қиласиз;
- ижодий ишларни яратишда турли техника ва бадиий материалларни мустақил равишда аниқлайсиз, танлайсиз ва уларни ўзаро аралаштириб фойдаланасиз;
- ўзлаштирилган материал асосида шахсий ижодий ишларни яратасиз;
- шахсий ишларни, шунингдек бошқа ўқувчиларнинг ишларини таҳлил қилиш ва уларга баҳо бериш кўникмаларини ривожлантирасиз;
- олдинги тажрибангизга асосланиб, қўл меҳнатининг иш қуроллари билан ишлаш маҳоратини ривожлантирасиз.



Мозаика безакдан фрагмент

§ 1. МОЗАИКА САЊЪАТИ

Мозаика қуриш Мозаика теру Набор мозаики Compose a mosaic



Х. А. Яссавий мақбараси.
Фрагментлар



1. Мозаика техникасини биласизми?
2. Мозаиканинг кундалик ҳаётда қўлланилишига мисоллар келтиринг.

Мозаика – материали бўйича бир ёки турли хил хом ашё (шиша, мрамор, металл ва бошқалар) парчаларидан ишланган тасвир ёхуд нақш йиғиш.

Мозаика санъатининг тарихи эрамиздан аввалги IV минг йилликнинг иккинчи ярмига бориб тақалади.

Мозаикали асарлар доимо ранг-баранглиги билан ажралиб турган. Қадимда мозаика билан уйлар, қасрлар, ибодатхоналар безатилган.

Византия империясининг равнақи даврида мозаика бош черков (собор), мақбаралар, базиликаларни безашнинг асосий элементи бўлган.

Мозаика санъатининг намуналари меъморий ёдгорликларда, кутичалар, идиш-товоқлар, уй жиҳози, ибодат қилиш ниқобларидаги қадама нақшларда бизнинг давримизгача етиб келган.



1. «Мозаиканинг ривожланиш тарихи» мавзусини тадқиқот қилинг.
2. Турли даврларга оид мозаика санъатини мавзуси, ранглар гаммаси ва фойдаланилиши бўйича таққосланг.
3. Тадқиқот натижаларини синфдошларингиз билан бўлишинг.

Замонавий мозаика манзарали-амалий санъатнинг ушбу йўналишининг анъаналарини ривожлантиришда давом этмоқда.

Илм-фаннинг ривожланиши натижасида мозаикали безакларни яратишда қўлланиладиган материалларнинг турлари сезиларли даражада кўпайди.

Рассомлар ҳар хил материаллар, шакллар ва фактураларнинг ўзаро таъсирланишини ҳамда анъанавий рангли хира шиша парчалари, металл, полимер ва шу сингари бошқа материаллар билан бириктириб, амалда қўллаб кўриш имконига эга бўлдилар.



Визуал санъатда ва кундалик ҳаётда мозаиканинг қўлланилишини тадқиқ этинг. Ҳарбир йўналишнинг алоҳидаликларини атанг.



Қозоғистонлик рассомларнинг ижодида мозаиканинг қўлланилишига мисоллар танлаб олинг. Тўпланган маълумотларни синфга тақдимот кўринишида таклиф қилинг.



1. Мозаиканинг манзарали-амалий санъат сифатида қандай асосий хусусиятлари бор?

2. Мозаика санъати қандай ривожланди?

3. Сизнинг фикрингизча, мозаика санъати нима туфайли ҳозирги кунда жуда ҳам машҳур?



«Ботир Бауржон»
Б. Байдилда



«Абай»
В. Твердохлебов,
Г. Завизионный

§ 2. МОЗАИКАНИНГ ТУРЛАРИ ВА БАЖАРИЛИШ ТЕХНИКАСИ



Тошли мозаика



Смальтали мозаика

Қўлланилган материаллари, ба-
жариш техникаси ва мозаика нақ-
шининг алоҳидалигига мувофиқ
мозаика турларга ажратилади.

Мозаиканинг материалларига кўра турлари

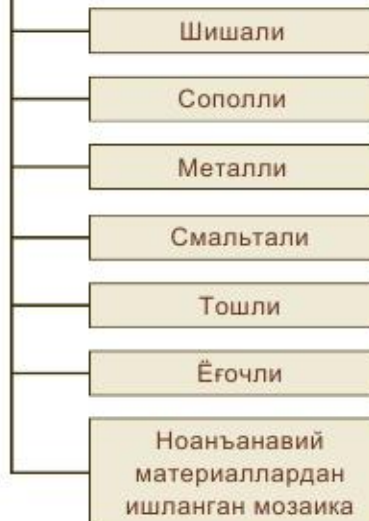

Мозаиканинг ҳар хил тур-
лари ҳақида маълумот тўпланг.
Жадвални тўлдиринг.

Мозаиканинг асосий турлари

| Тури | Материаллар | Қўлланилиши |
|------|-------------|-------------|
| | | |
| | | |
| | | |

Мозаиканинг асосий элементла-
ри, яъни туташ композиция тузиш-
да ишлатиладиган майда элемент-
лар *тессерлар* деб аталади.

Мозаика теришнинг асосий икки-та тури мавжуд – *тўғри ва тескари*.

Тўғри териш – мозаикани бевосита асосга ўнг тарафи билан юқорига қаратиб тахлаш усули.

Бу ҳолда расм яхши кўринади ва доимо тахлаш жараёнида пайдо бўлган нотўғриликларни тузатиш имкони бор. Бундай усул бир хил қалинликдаги тессерлар билан ишлашда жуда қулай.

Тўғри териш усули билан мозаикани бевосита бинонинг деворида тахлашга бўлади.

Тескари териш усулида мозаика ўнг тарафи билан пастга қараб тахланади, сўнгра тессерларни бириктириш учун эритма қуйилади.

Ҳосил бўлган расм мозаикали буюмнинг асосига кўчирилади. Тескари териш усулида натижага фақатгина мозаикани тахлаб бўлгандан сўнг баҳо беришга бўлади. Бу усул турли қалинликдаги тессерлар билан ишлашда анча қулай.



Мозаика яшашнинг турли техникаларини солиштириб, таҳлил қилинг. Уларнинг асосий афзалликлари ва камчиликларини аниқланг. Тадқиқот натижаларини жадвал орқали кўрсатинг.



1. Мозаика яшашнинг қайси техникаси сизнинг диққатингизни ўзига жалб этди?

2. Қандай материаллардан мозаика техникасида буюм яратишни хоҳлар эдингиз?



Металл мозаика



Тўғри териш



Тескари териш

§ 3. ЭСКИЗ. МАТЕРИАЛ ТАНЛАШ



Шиша



Сопол



Смальта



Сизнинг фикрингизча, мозаика билан безашни нимадан бошлаш керак?



1. Қўл остидаги материаллардан фойдаланиб, тайёр буюмни (танлов бўйича) мозаика техникасида безатинг.
2. Ўз ишингизни синфдошларингизга намоёиш этинг.
3. Ўзингизнинг ва синфдошларингизнинг ишларини баҳоланг ва таҳлил қилинг.
4. Қандай қийинчиликларга дуч келдингиз? Нима сабабдан?

Эскиз тузиш асосий босқич бўлиб ҳисобланади. Айнан эскиз тайёрлаш вақтида бўлажак мозаиканинг композициясини синчковлик билан ишлаб чиқиш, ранг уйғунлиги, ҳажм ва рангларнинг энг мақбул нисбатини тўғри танлаш лозим.

Эскиз асоснинг ўлчамига мувофиқ бўлгани маъқул. Аввал расмининг деталлари аниқ кўрсатилиб, қалам билан чизилади. Сўнгра барча контурлар фломастер билан чизиб чиқилади ва эскиз рангли қалам билан бўялади. Ранглар алмашилиши ва уларнинг умумий уйғунлигига алоҳида эътибор берилади.

Эскиз аниқ ва равшан бўлиши лозим. Кейинги иш ва ўз ғоянгни амалга ошириш имкони эскизнинг пухта ишланишига боғлиқ бўлади.



Мозаикали буюмнинг эскизини ясанг (танлов бўйича).

Мозаика теришда анъанавий материаллар билан бир қаторда ноанъанавий материаллардан ҳам фойдаланишга бўлади.

Уни қўл остидаги дуч келган воситалардан – қум, чиганоқ ва майда тошлардан тортиб то шиша парчалари ва синиқ идишларгача бўлган материаллардан теришга бўлади. Муҳими, қўлланиладиган материал қаттиқ ва маҳкам бўлиши керак. Фақат мана шу сифатлари бўлажак мозаикадан фойдаланиш вақтини узайтиради.



Қўлингизда бор материаллардан фойдаланиб, тажриба қилиб кўринг. Тайёрланган эскиз бўйича буюм ясашда уларнинг қайси бирини қўллай олишингизни таҳлил қилинг. Ўз танловингизни асосланг.

Ноанъанавий материаллардан фойдаланиш муаллифга ўзининг шахсий хусусиятларини ифода этишга ва мозаикани ўзгача қилиб яратишга имкон беради. Танланган материаллар буюмнинг ғоясига мувофиқ бўлиши керак.

Турли материаллар ва рангларнинг бирикмаси ранг-баранг таркибий тузилиш яратишга ва икки ўлчовли ишларга теранлик бахш этишга ёрдам беради.



1. Дарсда қандай янги ахборот олдингиз?

2. Мозаика техникасида буюм яратиш учун сиз қандай билим ва кўникмалардан фойдаланасиз?



Мозаикада қўлланиладиган ноанъанавий материаллар

§ 4. МОЗАИКАЛИ ПАННО УЧУН АСОС ТАЙЁРЛАШ

Тош асос
Тас негиз
Каменная основа
Stone basis

Мозаикани фақат тайёр безак буюми сифатидагина териш эмас, балки унинг ёрдамида ҳар хил буюмларни (масалан, стол устини, фотосурат ҳошиясини) ва сувенир маҳсулотларини ҳам безатишга бўлади.



Мозаикали панно учун асос тайёрлашда қандай материалдан фойдаланиш мумкинлигини ўйлаб кўринг.

Паннонинг ташқи кўриниши нафақат танланган материалга, шунингдек, у учун асосни тўғри тайёрлашга ҳам боғлиқдир.

Мозаика учун асос турлари

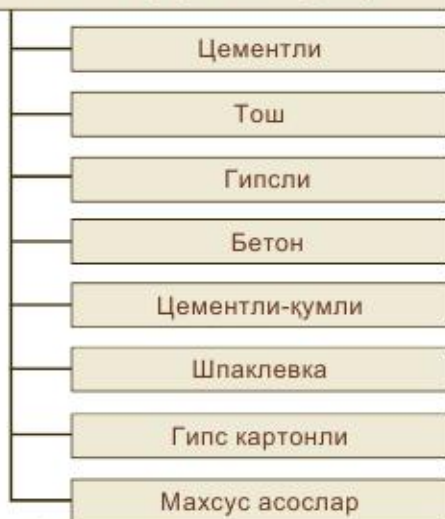

Мозаика учун асоснинг ҳар бир турининг хусусиятларини таҳлил қилинг.

Мозаикали паннонинг асосини тайёрлаш учун мавжуд бўлган нотекисликларни бартараф этиш, ёриқларни ёпиш лозим. Асос юзаси тоза ва текис бўлиши керак. Шундан кейин қопламага грунтотка билан ишлов берилади. У асоснинг мустаҳкам бўлишига ёрдам беради.

Эскизни асосга кўчириш учун нусха кўчиргич қоғоз, калька, андазалардан фойдаланиш мумкин. Расмни шаффоф ўзи ёпишадиган плёнка билан кўчиришга бўлади (елим суртилган томонини юқорига қаратиб). Бунда ҳимоя қатламини секин-аста кўчириб оламиз, чунки елим қатлами ҳавода ўзининг ёпишқоқлиқ хосиятини йўқотади. Сўнгра эскизни асоснинг юзасига қўямиз, бурчакларини скотч ёрдамида маҳкамлаймиз ва расм элементларини эҳтиёткорлик билан ручка, бигиз ва шу каби учи ўткир нарса ёрдамида бостириб чизишни бошлаймиз. Тушган чизиқ изларини маркер ёки гель қалам билан устидан юргизиб чиқамиз.

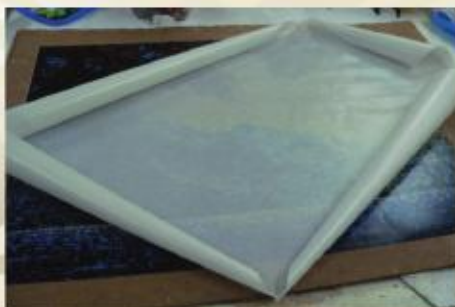

Калька
(мозаикали панно эскизини
кўчириш учун)



Турли ахборот манбаларидан фойдаланиб, мозаикани асосга бириктириш усуллари билан танишинг.



Мозаикали панно учун
тайёрланган асос



1. Асоснинг тури ва шаклини танланг.
2. Керакли материалларни тайёрланг.
3. Мозаикали панно яшашнинг техникасини танланг.
4. Мозаика билан асосни бириктириш усулини ўйланг.



1. Мозаикали панно яратишда асоснинг роли қандай?
2. Ушбу дарсда олган қандай билим ва кўникмаларингиз панно яшашда сизга ҳолат бўлади?



Мозаикани кўчиришнинг
тескари усули

§ 5. МОЗАИКАЛИ ПАННОНИ БАЖАРИШ



1. Мозаикали панно бажариш тартибини кўриб чиқинг.
2. Фойдаланилган материал ва иш курулларини атанг.

Мозаикали панно (1-нусха)

Бажариш тартиби

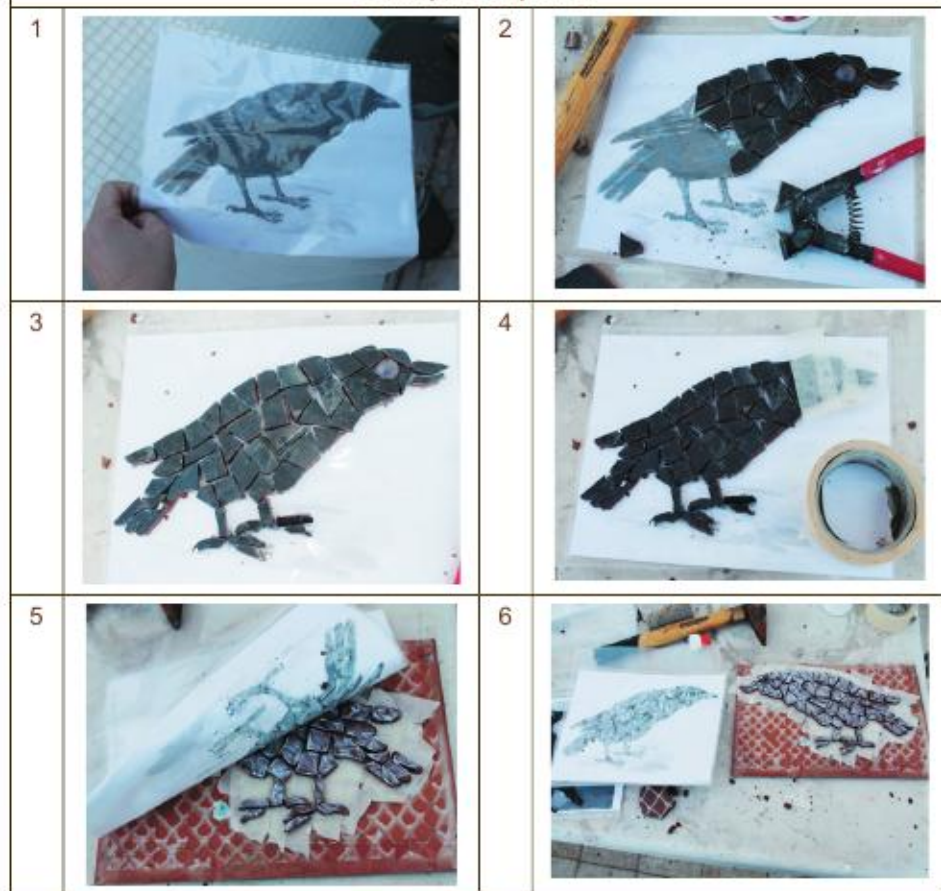



Барча материал ва иш қуролларини олдиндан тайёрлаб қўйган афзал.

Кафель ёки сопол плиткани майда бўлақларга бўлишда зарбани юмшатиш ва синиқлар ҳар томонга учмаслиги учун уларни қалин матога ўраб олинг.

Мозаика бўлақларининг учли бурчаклари қўлга зарар келтирмаслиги учун уларни қумқоғоз билан силлиқлаб олишга бўлади.

Текис бўлақлар олиш учун шиша-кескичдан фойдаланинг.

Юза қатламини мозаиканинг ҳар бир бўлагига астойдил ишлов бериб, бўлак-бўлак суртинг. У қўраб, сал қорайгандан сўнг ортигини нам латта билан артиб ташлашга бўлади.



«Зогча» панноси

Мозаикали панно (2-нусха)

Бажариш тартиби

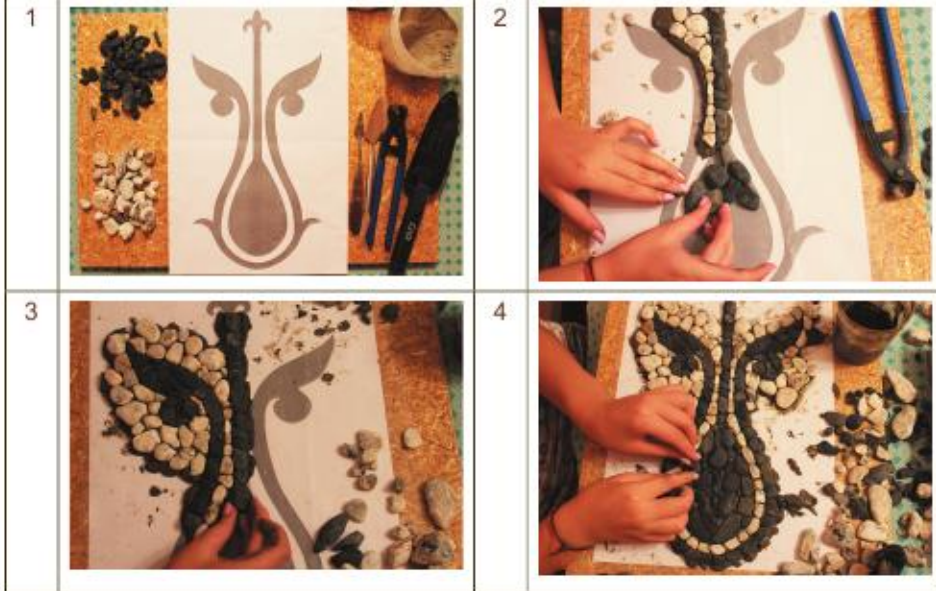

«Дўмбира садолари» панноси

Мозаика мумкин қадар текис ва мутаносиб бўлиши учун теришни ўртасидан бошлаш керак ва аста-секин айлана бўйлаб кенгайтириб бориш керак.

Суркаш мақсадида эритма тайёрлаш учун уч ёки тўрт қисм қумга бир қисм цемент қўшинг. Шунингдек, чокларни тасвирнинг асосий рангига ўхшатиб аниқ кўрсатиш учун ёки, аксинча, уларга кескин фарқ қиладиган ранг бериш учун рангли қурғоқ пегментлар қўшишга бўлади.

Мозаикани теришни расмнинг асосий элементларидан бошлаб, сўнгра айланасига (фонига) ўтиш керак.

Ж. Рабатнинг
муаллифлик ишлари



«Тамғали тош»

ХТ

Амалий ишни бошлашдан аввал хавфсизлик техникаси қоидаларини такрорланг.



Мозаикали панно ясанг.
1. Иш тартибини пухталиқ билан ўйлаб чиқинг. Ишнинг технологик харитасини тузинг.
2. Иш қуроллари ва мосламаларни танланг.



1. Амалий ишни бажариш давомида қандай қийинчиликларга дуч келдингиз?
2. Ўз гоянғизни амалга ошира олдингизми?
3. Ишингизга баҳо беринг. Унинг сифати ва эстетик кўринишини яхшилаш учун қандай ўзгаришлар киритишни хоҳлар эдингиз?



«Чиганоқли орол»



«Чихуахуа Сiao»

§ 6. ИШЛАРГА БАДИЙ БЕЗАК БЕРИШ ВА НАМОЙИШ ҚИЛИШ



Н. Плетнева
Соат



О. Бурлакова
Гулдон



Тайёр мозаикали паннога қандай бадиий безак бера олишингизни ўйлаб кўринг. Ўз гоёларингизни синфдошларингиз билан муҳокама қилинг.

Бадиий безак бериш буюм яратиш ишининг якуний босқичи бўлиб ҳисобланади. Мозаикали паннони безатиш учун анъанавий равишда турли шаклдаги ҳошиялар қўлланилади. Бадиий безак муаллифнинг асосий гоёсининг мантиқий қўшимчаси сифатида хизмат қилиши мумкин.

Мозаикали панно мустақил бадиий асар, бино ёки ландшафт учун дизайнерлик ечимнинг бир бўлаги, турли буюмлар ва уй жиҳозини безатишнинг асосий элементи сифатида тайёрланиши ёки безатилиши мумкин.

ХТ

Амалий ишни бажаришдан аввал хавфсизлик техникаси қоидаларини такрорланг.



Мозаикали паннони бадиий безаш учун ижодий ечим топинг. Тайёр ишни фотосуратга ва видеога тушириш учун расмийлаштиринг.

Бадиий безатилгандан сўнг ишни кўпчиликка намойиш этишга тайёрлаш керак.

Фото ва видеоматериалларни мустақил яратишда уларнинг сифати ва гўзаллигига таъсир этувчи асосий омилларни ҳисобга олиш лозим:

ёруғлик – кундузги ёруғлик мумкин қадар аниқ рангларни олишга имкон беради ва қўшимча чақнашдан фойдаланишни талаб этмайди;

фон – бутун эътиборни буюмга мужассамлаштириш учун оқ ёки бир хил очиқ рангда бўлиши керак.



Интернет ресурсларидан фойдаланиб, тайёр ишни кўпчиликка намойиш этинг:

– тайёр ишларни фотосуратга ёки видеога тушинг;

– буюмнинг асосий ғояси ва ундан фойдаланиш имконини тасвирлаб, матн тайёрланг;

– мактаб сайти учун ўз ишингиз ва синфдошларингизнинг ишлари ҳақида ахборий материал тайёрланг;

– ўз ишингиз ва синфдошларингизнинг ишларини фотосуратини ёки видеоролигини ижтимоий тармоқларга жойлаштириб, интернет-аукцион ёки овозга қўйишни ташкил қилинг.



1. Ўз ғоянгни амалга ошира олдингизми?

2. Сиз учун нима қийин бўлди?

3. Кўпчилик билан қайта алоқа ўрната олдингизми? Изоҳлар ва маслаҳатлар сиз учун фойдали бўлдими?



Н. Уитлок
Хиёбондаги ҳайкал



Ж. Рабат
«Бойўғли» панноси

ДИЗАЙН ВА ТЕХНОЛОГИЯ

Бўлимни ўзлаштириш натижасида:

- келиб чиқиши турли тарихий ва маданий санъат асарларининг, ҳунармандчиликнинг ва дизайннинг хусусиятларини тушунасиз;
- қозоқ халқининг миллий маиший буюмларини ўрганасиз;
- шахсий эскизингиз бўйича буюм яратиш учун таркибий, табиий, сунъий материалларни ва уларга ишлов бериш усулларини танлайсиз;
- буюм тайёрлашнинг оқилона йўллари ва кетма-кетлигини аниқлаган ҳолда, график ва технологик ҳужжатларни ишлаб чиқасиз;
- ижодий иш яратиш ва тайёрлаш босқичларини режалаштирасиз;
- турли материал ва конструкциялардан фойдаланиб, мустақил равишда ишлаб чиқилган технологик ҳужжатлар асосида буюм яратасиз;
- қўл ва механик иш қуроллари, асбоблар ёрдамида буюмнинг функционал ва эстетик фазилатларини яхшилаш учун материалларга ишлов бериш ва безатиш усулларини аниқлайсиз ва фойдаланасиз;
- стол ўйинининг моҳиятини ишлаб чиқиш ва уни тайёрлаш бўйича топшириқларни бажарасиз;
- буюмни тайёрлаш ва безатиш учун замонавий ва ноанъанавий материалларни, улардан қандай қилиб самарали фойдаланиш мумкинлигини тушунган ҳолда, мустақил равишда танлайсиз;
- онлайн-платформаларда ўз гоянгиз ва маҳоратингиз даражасини намойиш этасиз.



Қозоқ миллий овчилик камари

§ 7. ҚОЗОҚ МИЛЛИЙ МАИШИЙ БУЮМЛАРИ БИЛАН ТАНИШИШ

Миллий Ўлттық Национальный National



Кўнек



Саба



Қозоқ халқининг маиший буюмларини атанг.

Халқ хунармандчилиги – қозоқ халқи моддий маданий меросининг муҳим бўлагидир.

Қозоқ халқининг уй касбкорлиги ва қўл хунармандчилиги кўчманчи хўжалик шароитида ривожланди ва одамларнинг маиший эҳтиёжини қондириш учун хизмат қилди.

Тикувчилик, жун ва кигизга ишлов бериш, тўқимачилик ва гиламдўзлик, каштачилик ва бўйра тўқиш билан хотин-қизлар шуғулланишган.

Ёғочга, чармга, суяк ва тошга ишлов бериш, шунингдек чилангарлик ва заргарлик ишлари эркаклар хунармандчилиги бўлиб ҳисобланган.

Металлга бадиий ишлов бериш ва заргарлик тақинчоқларини тайёрлаш билан заргарлар, ёғочга ишлов бериш билан усталар шуғулланишган.

Усталар ва халқ хунармандлари ўз маҳоратларининг сир-асрорини авлоддан-авлодга бериб келганлар.



Халқ манзарали-амалий ижодиётининг битта турини танланг. Халқ (қозоқ, ўзбек) усталари қандай маиший буюмларини тайёрлашганлигини аниқланг.

Қозоқ халқининг манзарали-амалий санъат буюмлари ўзига хос миллий хусусият ва чуқур бадиий мазмуни билан фарқланади.

Улар бутун тарихий давр давомида ривожланди ва такомиллашди, бугунги кунда ҳам ўз ноёблиги ва ўзига хослигини йўқотмаган.

Турли техникаларда бажарилган уй-рўзгор буюмлари замонавий уйларнинг ажойиб беазаги сифатида хизмат қилмоқда.



«Қозоқ миллий маиший буюмлари» мавзусида тақдимот ёки каталог тайёрланг.



1. Оилангизда авлоддан-авлодга ўтиб келаётган қадимий буюмлар ҳақида гапириб беринг.

2. «Замонларни бирлаштирувчи ришта» мавзусида кичкина кўргазма тайёрланг.



1. Қозоқ халқ манзарали-амалий санъатининг хусусияти нимада?

2. Эркаклар хунармандчиликнинг қандай турлари билан шуғулланишган? Қандай буюмлар тайёрлашган?

3. Уйингизда халқ хунармандлари ясаган қандай буюмлар бор?



Сопли идиш



Сандиқ



От эгар

§ 8. ҚОЗОҚ МИЛЛИЙ МАИШИЙ БУЮМЛАРИНИ ТАЙЁРЛАШ ТЕХНИКАСИ ВА МАТЕРИАЛЛАРИНИ ЎРГАНИШ (МЕШ, ДУМАЛОҚ СТОЛ)



Меш (торсық)



Усталар миллий маиший буюмларни тайёрлашда қандай материаллардан фойдаланишган? Нимага?

Қозоқ хунармандчилигида чарм кўп қўлланилган, чунки чармдан ясалган буюмлар кўчманчилар ҳаётида катта ўрин эгаллаган.



Чармдан ясалган маиший буюмларнинг тасвирларини тўпланг. Улар қайси соҳада қўлланилган? Олинган ахборотни синфдошларингиз билан бўлишинг.

Махсус ишлов берилган чармдан тикилган идишлар шакли, ҳажми ва вазифаси бўйича турли хил бўлган.

Чўпонлар ва сайёҳлар йўлга чиққанда ўзлари билан меш олиб чиққанлар.

Меш – қимиз, қимрон ва шу сингари суюқ ичимликларни сақлашга мўлжалланган сафар идиши. Мешни эгарга ёки араванинг кўланкали қисмига боғлаб қўйишган. Ҳаракат вақтида меш ичидаги ичимлик чайқалиб, таъми кирган. Ундаги қимиз ёки қатиқ тугаган вақтда бўйин қисмида сузма ҳосил бўлган. Уни сув билан аралаштириб айрон олишган.

Меш тайёрлаш учун энг яхши чармдан фойдаланишган. Чарм танаворларни нақш ўйилган иккита ёғоч тахтанинг ўртасида сиқиб, бошиш орқали буюмга миллий нақш туширилган.

Қозоқ уй хунармандчилигининг яна бир кенг тарқалган тури – ёғоч билан ишлаш бўлган. Унинг ҳар хил турларидан кундалик ҳаётда зарур бўлган буюмлар ясалган.

Ёғочдан ясалган жиҳоз, идиш ва бошқа нарсалар енгил, иқчам ва ташишга қулайлиги билан фарқланиб, кўчманчилик ва яримкўчманчилик ҳаёт тарзида муҳим аҳамиятга эга бўлди.

Ёғочдан тайёрланган маиший буюмлар кўпинча турли нақшлар, суяк, кумушдан ясалган қадама безаклар билан безатилган.



1. Ёғочга бадиий ишлов бериш усулларини эсланг.

2. Халқ хунармандлари ёғоч маиший буюмларни ясашда қандай материал ва техникалардан фойдаланишган?

Қозоқ халқининг овқатланадиган анъанавий столи думалоқ, паст бўлиб, ёғочдан тайёрланган. Унинг атрофида, одатда, кўрпачада ёки пўстақда ўтиришган.

Стол атрофида ўтирганларнинг ҳаммаси бир-бирини кўриб ўтириш имконига эга бўлган. У енгил ва йиғиладиган бўлгани учун, кўчманчи халқлар учун жуда қулай бўлган.



1. Дарсда қандай янги ахборот олдингиз?

2. Олган билимингиз амалий ишни бажаришда ўз фойдасини берадими?



Оштовок



Думалоқ стол

Узоқ ўлкалардан ёки яқин қишлоқдан келган ҳар қандай сайёҳни (йўловчини) қучоқ очиб кутиб олиш қозоқларнинг ҳозирги кунгача мавжуд бўлган қадимий одатидир. Келган одамни энг фахрий жой – тўрға ўтиргизиб, меҳмон қилишган.

Токи меҳмон чанқовини ва очлигини қондирмагунча, унинг ким эканлиги, қаерданлиги, дўст ёки душман эканлиги ҳақида сўрашмаган.

§ 9. ҒОЯЛАРНИ МУҲОКАМА ҚИЛИШ ВА ЭСКИЗ ТАЙЁРЛАШ. ИШНИ РЕЖАЛАШТИРИШ

Ғоя
Түпкі ой
Замысел
Idea



Буюмни безатишга
мўлжалланган қозоқча нақшлар

Ҳар қандай ижодий лойиҳа ғоялар қидиришдан бошланади.



1. Қозоқ ва ўзбек миллий маиший буюмларидан илҳомланиб, ўз буюмингизни яшаш учун бир неча ғоя ўйлаштиринг.
2. Ўз ғояларингизни синфдошларингиз билан муҳокама қилинг.
3. Муваффақиятли бир ғояни танлаб олинг.

Маиший буюмларни тайёрлашга киришишдан аввал, маълум бир тайёргарлик ишларини бажариш лозим. Аввало муаллиф ясаладиган буюм ҳақида ўйланади, унинг хаёлида ғоя туғилади. Шундан сўнг у бўлажак буюмнинг хомаки лойиҳасини ва эскизини чизади. Бу тайёр ҳолда қандай буюм ҳосил бўлишини аниқ кўриш, ғояни чамалаб, тарозига солиш ва лозим бўлса, ўзгаришлар киритиш имконини беради.

Эскиз бўйича чизмалар ишланади, деталлар тайёрланади.



1. Турли график воситалардан фойдаланиб, ўз буюмингизнинг эскизини ёки чизмасини чизинг.
2. Сизнинг ҳамда синфдошларингизнинг ишларида акс эттирилган ғоя ва мавзуларни таҳлил қилинг ва баҳоланг.
3. Зарурий ўзгаришларни киритинг.

Манзарали-амалий санъат қонун-қоидаларига асосланган нақш билан безаш буюмга ўзига хослик ва бетакрорлик беради.

Анъанавий қозоқ нақшлари коинот, ҳайвонот, ўсимлик ва геометрик мавзуларни ўз ичига олади. (иловага қаранг).

Безак буюмнинг ҳажми ва шаклига мос бўлиши, асос фоннинг ранги билан уйғунлашиши лозим, жуда йирик ёки жуда майда бўлиб қолмаслиги керак.



1. Маиший буюм андазасини тайёрланг (танлов бўйича).

2. Функционал, эстетик, эргономик ва экологик талабларини ҳисобга олиб буюмга замонавий безак беришни ўйлаб кўринг.



1. Олган билим ва тажрибангиздан фойдаланиб, буюм яшашнинг босқичлари ва оқилона усули ҳақида ўйлаб кўринг.

2. Технологик хусусиятларини ҳисобга олган ҳолда зарурий материаллар ва иш қуролларини танланг.



Турли маданиятга ва тарихий даврларга мансуб бўлган буюмлар дизайннинг фарқли хусусиятлари нимада?



Буюмни безатишга мўлжалланган қозоқча нақшлар

§ 10. МАТЕРИАЛЛАРГА ИШЛОВ БЕРИШ. БУЮМ ТАЙЁРЛАШ

Ишлов бериш Өңдеу Обработка Processing



Ранда



Рандалаш (рейсмус) дастгоҳи



Усталар чарм ва ёғочдан маиший буюмларни тайёрлаш учун қандай қуроллардан фойдаланишган?

Ёғоч – мустаҳкам, шунинг билан енгил ишлов бериладиган материал. У ишлаб чиқаришнинг турли соҳаларида ва кундалик ҳаётда ишлатилади.

Ёғочдан буюм яшаш танаворни, яъни материални (тахта, чорқира, фанера ва ҳоказо) танлашдан бошланади. Буюмнинг таянч (асосий) томони, яъни энг силлиқ юзаси танлаб олинади, кейин шу томонига белги қўйилиб, ишлов берилади. Кейин арралаш амалга оширилади. Арраланган танавор ишлов бериш учун қолдирилган ортиқ, нотекис жойлар ва ғадир-будурликларга эга бўлади.

Танаворни текис ва силлиқ қилиш, унга керакли шаклни бериш ва зарур ўлчамларга келтириш учун уни рандалайди (ранда ёрдамида юзадан қиринди ёки пайраҳа туридаги юпқа қатламларни олиб ташлаш).

Танаворнинг шакли ва ўлчамларини ўзгартириш учун ҳар хил қўл асбоблари билан қатор дастгоҳларни фойдаланишади, улар: пармалаш, токар, рандалаш, фрезерлаш станоклари ва бошқалар.



1. Ёғочдан ясалган буюмга ишлов бериш тартибини аниқланг.

2. Бунинг учун керак бўлган иш қуроллари ва асбоб-ускуналарни атанг.

Чармдан буюм тайёрлаш учун аввал унинг шакли бичилади. Жуфтлашган деталларни бичишда чарм бўйлама йўналишга қараганда кўндаланг йўналишга кўпроқ тортилишини ҳисобга олиш лозим. Шунинг учун уларни бир йўналишда бичган афзал. Ҳозирги кунда бу мақсадда маҳкам нейлон ипдан фойдаланилади, унинг устидан безак чоки юргизилади.

Терини тикиш учун қўлланиладиган энг маҳкам чок эгар чоки ҳисобланади. Дастлабкида ундан отнинг эгар-жабдуғини тайёрлашда фойдаланишган. Бугунги кунда эгар чоки чармдан ясаладиган барча буюмларни тикишда қўлланилади.

Чармда бўлажак чокнинг тешиklarини белгилаш учун белги қўйиш асбоби – *роллер* қўлланилади.

Белгиланган тешиklar *бигиз* ёрдамида тешилади. Чарм бирига қўшиб тикилгандан сўнг кесилган жойлари ёғоч *тўқмоқ* билан сайқалланади.



1. Чармга ишлов бериш иш қуролларини кўриб чиқинг.

2. Улар билан ишлаш усуллари атанг.



1. Ясаладиган буюмнинг эскизига суяниб, унинг таркибидаги деталларни атанг.

2. Таркибий материалларга ишлов бериш бўйича қандай операциялар бажарилади?

3. Материалларга ишлов беришда қандай иш қуроллари ва асбоб-ускуналар керак бўлади?



Р. Яковлев.

Қўлда, эгар чоки билан ишлов берилган камар



Роллер



Бигиз



Тўқмоқ

Чармдан ясалган сувенир (1-нусха)



Сувенир яшаш тартибини кўриб чиқинг. Уни тайёрлаш учун қандай материаллар ва иш қуроллари керак?

Меш чармдан ясалади. Ошланган тери дарахт илдизларидан тайёрланган бўёқда қайнатилади, сўнгра қуритилади. Шундан кейин буюм бичилади, деталлари нақш билан безатилади ва тикилади. Нақш махсус асбоб – эзгич (давильник) ёрдамида бажарилади. Нақш олдиндан чизилган эскиз бўйича босилади (ишлаш вақтида тери бироз нам бўлиши керак). Кейин меш иссиқ қум билан тўлдирилиб, қуритилади. Қуригандан сўнг қум тўкиб ташланади ва меш шамолда қуритилади.

Шундай қилиб ясалган меш ҳеч қачон ўз шаклини йўқотмайди.

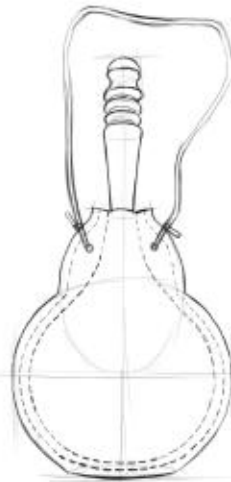

Буюм эскизи

Бажариш тартиби

1



2



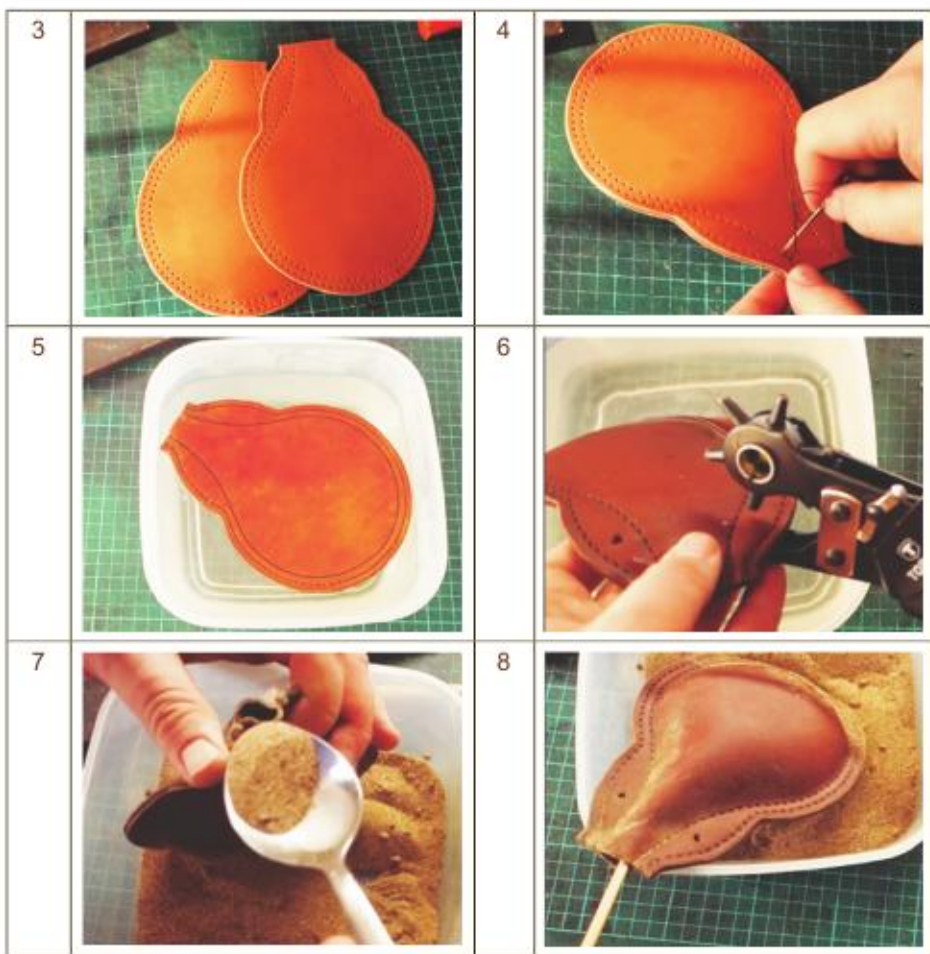

Материал сифатида эски чарм қийқиндиларини қўлланишга бўлади. Уларни аввал чўтка ёрдамида тозалаб олади.

Тери эгилувчан бўлиши учун уни сирка кислотаси ва ош тузининг кучсиз эритмасида (500 мл сув, 25 г ош тузи, 10 мл 9 % сирка кислотаси) чайиб олиш керак.



Меш

Чармдан ясалган сувенир
(2-нусха)



Буюм эскизи

Бажариш тартиби

1



2



3



4





13



14



15



16

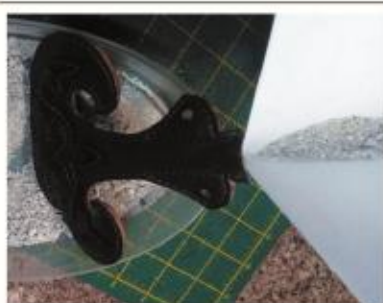

17



18



19



20





Тайёр буюм

Думалоқ стол
Дөңгелек үстел
Круглый стол
Round table

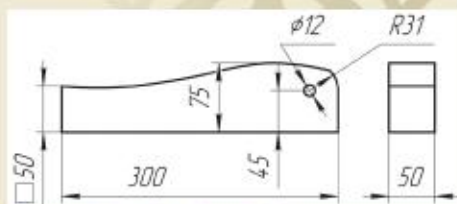

Стол оёғининг чизмаси

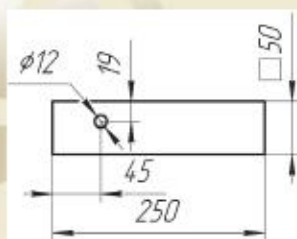

Асоснинг чизмаси

Думалоқ стол



Стол яшаш тартибини кўриб чиқинг. Уни тайёрлаш учун қандай материаллар ва иш қуроллари керак?



Буюм чизмаси
(остидан кўриниши)

Бажариш тартиби

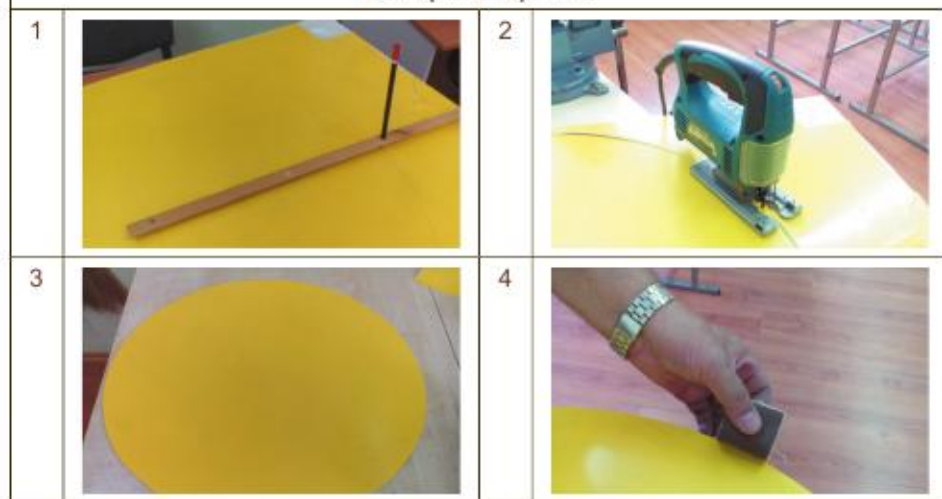

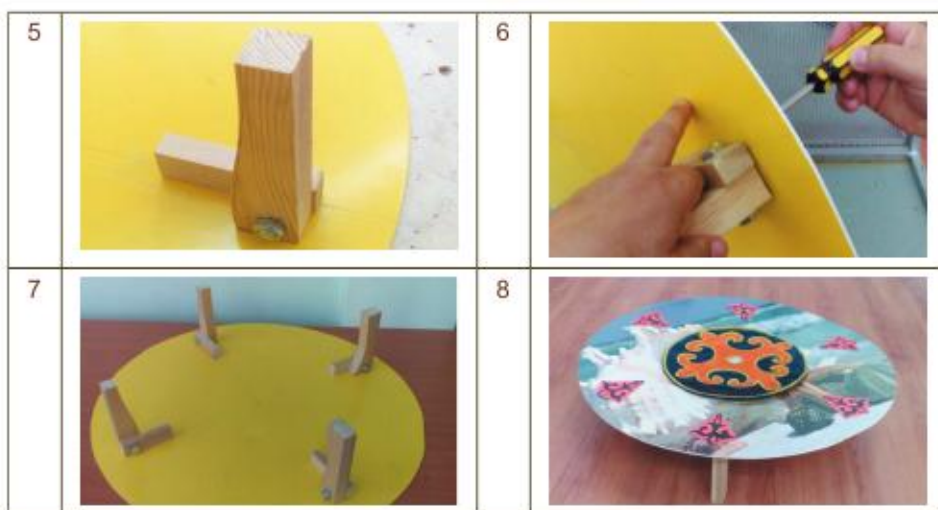

ХТ

Амалий ишни бажаришдан аввал хавфсизлик техникаси қоидаларини такрорланг.



Қозоқ халқининг миллий маиший буюмларининг биттасини бажаринг.

1. Буюмнинг эскизини ёки чизмасини тайёрланг.
2. Ранг уйғунлигини ҳисобга олиб материал ва иш қуролларини танланг.
3. Қозоқ миллий нақшларидан фойдаланиб, буюмни пардозланг ва безатинг.



1. Қандай буюм тайёрландингиз?
2. Ишнинг қайси босқичи сиз учун энг мураккаб бўлди?
3. Нима айниқса яхши чиқди?

Агар сизда стол юзасини айлантириб, чизиб олиш учун мос келадиган циркуль йўқ бўлса, уни иккита таёқчадан биттасининг учига қалам, иккинчисига дуч келган учлик нарса бойлаб, ясаб олишга бўлади.

Стол четини ўртача донли қумқоғоз ёрдамида сайқаллашга бўлади. Кертик, тирналган жойлар ҳосил бўлмаслиги учун, диққат билан сайқаллаш лозим.

Думалоқ столни пардозлаш учун морилка, лак ва ёгли бўёқдан фойдаланади.

Пардозлашни куйдириш, наққошлик, ўймакорлик, елимли плёнка ёпиштириш ва бошқа усуллар билан бажарса бўлади.

§ 11. ИШЛАРНИ НАМОЙИШ ЭТИШ ВА КЎРГАЗМА ТАШКИЛ ҚИЛИШ

Кўргазма Көрме Выставка Exhibition

Маданият ва санъатнинг ривожланиши натижасида одамлар кўргазмалар ўтказишни бошлашди.

Қадимги Рим ва Грецияда мунтазам равишда ҳайкалтарошлар ва рассомлар ишларнинг кўргазмалари уюштирилганлиги маълум. Ўрта асрлардан бошлаб кўргазмалар улкан аҳамиятга эга бўла бошлаган. Бунга рангтасвир, ҳайкалтарошлик ва бошқа санъатнинг соҳалари, механика, химия ва шу сингари фанларнинг ривожланиши имконият яратди.



Сизнинг фикрингизча, тайёр буюмнинг намоишини қандай ташкил қилишга бўлади?

Кўргазма, кўргазма-савдо, ярмарка, ихтисослаштирилган журнал ва каталоглар тайёр ишларни намоиш қилишнинг асосий усуллари бўлиб ҳисобланади. Техниканинг ривожланиши кўпчилик учун намоиш ва тақдимотларни онлайн-платформаларда (онлайн-форум, онлайн-ўйинлар, онлайн-дўкон, ижтимоий тармоқлар ва бошқалар) ўтказиш имконини беради.



Тайёр ишларни кўпчиликка тақдим этинг (ярмарка, кўргазма ва ҳоказо):

- ижодий ишларингизни расмийлаштиринг;
- буюмни намоиш этиш учун ўрин ва ускуналарни танланг;
- реклама ташкил этинг;
- томошабинлар учун таклифномалар тайёрланг;
- кўргазма учун керакли қўшимча материалларни танланг;
- ташкилий-техник воситалар ҳақида ўйланг (музиқа, интерфаол ускуна ва бошқалар);
- ишингизни намоиш этиш шаклини танланг. Намоиш давомида ғоянгиз ва уни амалга ошириш жараёнини ифодалаб, буюмга изоҳ беринг.

Р. М. Яковлев ишларининг
тақдимоти



1. Ишингизнинг натижасидан мамнунмисиз?

2. Томошабинларнинг фикрини эътиборга олган ҳолда, буюмнинг сифати ва эстетик кўринишини яхшилаш учун нимани ўзгартиришни хоҳлар эдингиз?

§ 12. СТОЛ ЎЙИНЛАРИ. ВУЖУДГА КЕЛИШ ТАРИХИ

Ўйин Ойын Игра Game

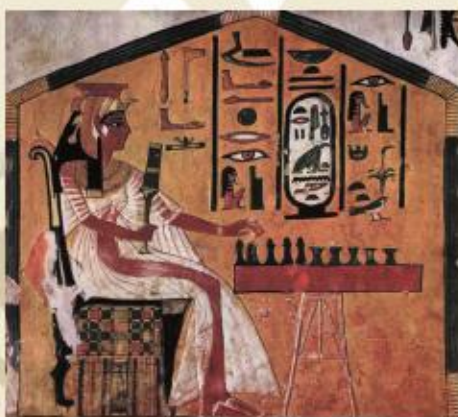

Сенет (Миср)



Чатуранга (Ҳиндистон)



1. Ўзингиз биладиган ўйинларни атанг.

2. Уларнинг қайсилари стол ўйинларига киради? Нима учун?

Хонада ёки стол устида ўйнашга бўладиган ўйинлар *стол ўйинлари* деб аталади. Унда стол устига (кўл етир жойга) ёки ўйинчиларнинг қўлига сиғадиган миқдордагина ўйин элементлари ишлатилади. Стол ўйинларининг ҳар хил турлари мавжуд.



Стол ўйинларини таснифлаш бўйича ўз таклифингизни киритинг. Тадқиқот натижасини жадвал турида кўрсатинг.

Шахмат, шашка, соққа, нарда, домино ўйинлари энг қадимий стол ўйинлари ҳисобланади. Улар бугунги кунда ҳам кенг тарқалган ва бу ўйинларга қизиқувчилар жуда ҳам кўп.



Суратларни кўриб чиқинг. Сиз қадимий стол ўйинлари тўғрисида нима биласиз? Улар қайси замонавий ўйинларга мос келади?

Сенет энг қадимий стол ўйини ҳисобланади. Уйиннинг бу тури Қадимий Мисрда эрамиздан аввалги 4000 йилларда кенг тарқалган бўлиб, қоидалари бўйича шашка ўйинини эслатади.

V асрда Ҳиндистонда биринчи шахмат ўйинига ўхшаш чатуранга ўйини пайдо бўлган.

VIII асрда Европа ва Осиёда одамлар биринчи марта домино ўйини билан танишишган.

Қозоқ халқининг энг қадимий миллий ўйинларидан бири «тўққизқумалоқ» ўйинидир. Мантиқ ва идрокни такомиллаштиришга мўлжалланган бу стол ўйини тафаккур ва вазминликни ривожлантиришга ундайди. Унинг асосига қадимги туркий халқларда муқаддас ҳисобланган 9 сони олинган.

Ўйин давомида рақиблар тўртта математик амални тўлиқ қўлланадилар. Ўйин ҳисоблаш тезлиги билан бир қаторда тактикани ҳам талаб этади.



1. Турли ахборот манбаларидан фойдаланиб, стол ўйинларидан бирининг вужудга келиш тарихи ҳақида маълумот тўпланг.

2. Унинг ривожланиш босқичларини кузатинг.



1. Дарсда қандай янги ахборот олдингиз?

2. Қозоқ миллий стол ўйини ҳақида нима биласиз?



Тўққизқумалоқ (Қозоғистон)



Трик-трак (Европа)

§ 13. СТОЛ ЎЙИНИНИНГ МОҲИАТИ

Моҳият
Тўжырымдама
Концепция
Concept



Шахмат



Эрудит (билимдон)



Дўстларингиз, синфдошларингиз қандай ўйинлар ўйнашади? Улар стол ўйинларига қизиқишадими?

Стол ўйинлари мантиқий тафаккур, идрок, хотирани ривожлантиради. Кўпчилик стол ўйинларини болаларга мўлжалланган деб ҳисоблашади, лекин катталар учун қизиқарли бўлган ўйинлар ҳам кўп.



Турли ёшдаги одамлар орасида саволнома юритинг.

1. «Стол ўйини ва унинг ҳозирги жамиятдаги аҳамияти» мавзусида саволнома ўтказиш учун саволлар тузинг.

2. Стол ўйинларининг нима учун ҳожат эканлигини аниқланг.

3. Турли ёшдаги одамлар орасида қандай стол ўйинлари кенг тарқалган ва нима сабабдан?

4. Стол ўйинларининг харидорларни жалб этадиган сифатларининг рўйхатини тузинг.

Стол ўйинларига қизиқувчилар ҳозирги кунда ҳам жуда кўп. Ишлаб чиқарувчилар стол ўйинларининг хилма-хил турларини таклиф этмоқдалар. Ўйинчиларни фақат чиройли дизайн эмас, балки ўйиннинг янгича тузилиши, ўзгача таркиби ва мавзуси ўзига жалб этади.



Стол ўйинларининг турларини тадқиқ қилинг.

1. Ўйин ҳақида ишлаб чиқарувчи қандай ахборот беради?
2. Харидор учун ўйин танлашда асосан нима муҳим?
3. Аҳолининг бу маҳсулотга бўлган эҳтиёжини аниқланг.



1. Қуйида берилган сифатларни асосга олиб, стол ўйинларининг таснифини тузинг ва ёзиб олинг:

- мавзу;
- мураккаблик даражаси бўйича таркиби;
- ўйинга берилган вақт;
- ўйиннинг мақсади ва қатнашувчиларнинг ёши.

2. Тадқиқот натижаларини тақдим этинг, олинган ахборотни синфдошларингиз билан бўлишинг.



Бошқотирма



Стратегия

Стол ўйинларининг элементлари: ўйин майдони, варақча, фишкалар, қиёфали шакллар, ўйин суяклари ва бошқалар.

Майдон – ўйин жараёнининг асоси, у турли шакл ва кўринишга эга. Ўйин фишкаларининг ҳаракатланиши турли нусхаларда бўлиши мумкин:

- маълум бир йўналишда;
- маълум бир минтақада;
- катаклар бўйича;
- эркин;
- модуль бўйича.

Баъзи стол ўйинларида ўйин майдони йўқ бўлиши мумкин.



Минора



Козок хонлиги



Сет



Каркассон



1. Стол ўйинларининг тас-
вирини диққат билан кўриб
чиқинг.
2. Ушбу стол ўйинларининг
таркибий қисмларини атанг.
3. Уларнинг ўхшашлиги ва
фарқини кўрсатинг.

Стол ўйинини яратиш жараёни унинг моҳиятини (концепциясини) ишлаб чиқишдан бошланади.

Ўйин моҳияти қуйидагиларни ўз ичига олади:

- ўйиннинг мавзуси;
- мақсади ва ёшга оид қатнашувчилар аудиторияси;
- ҳаракатланиш механизми (сюжет, ўйин қоидалари, таркибий қисмлари);

- мураккаблик даражаси.

Қуйидагиларга:

- потенциал аудиторияга (ёши, жинси, ўйинчиларнинг тилак ва хоҳишлари);
 - жанрига (саёҳат, стратегия, детектив, квест, жумбоқ ва ҳоказо);
 - мавзусига (севимли китоб, сериал ва шу сингарилар бўйича мавзу ўйлаб топиш);
 - ўйин жараёнининг хусусиятларига (ўйиннинг мақсади ва қизиқарлик даражаси);
 - севимли стол ўйинига (такмиллаштириш мақсадида) ва ҳоказоларга асос қилган ҳолда, ўйиннинг моҳиятини турли йўллар билан яратишга бўлади.
- Бу босқичда ўз ғояларининг барчасини ёзиб бориш лозим.



Ўз стол ўйинининг моҳиятини ишлаб чиқинг.

Лойиҳаланаётган буюм номининг ўзгачалиги, тайёрланишининг соддалиги ва оз ҳаражатлилиги билан ажралиб туриши лозим.

Буюмнинг дизайни функционал, эстетик, эргономик ва экологик талабларга мувофиқ бўлиши керак.



1. Ўз ҳиссиётларингизни ва бадиий ечимни ҳисобга олган ҳолда стол ўйини таркибий қисмларининг эскизини бир неча нусхада ва хоҳлаган техникада бажаринг.

2. Энг яхши нусхани танлаб олинг.

3. Ўз ишингизни синфдошларингизга тақдим этинг.

4. Буюмга қисқача изоҳ беринг. Уни такомиллаштириш йўллариини таклиф этинг.



1. Дарсада қандай янги ахборот олдингиз?

2. Қайси маълумот сиз учун фойдали бўлди?

3. Стол ўйинининг моҳиятини ишлаб чиқишда нимага эътибор бериш керак?

4. Стол ўйинини яратишда нимани ҳисобга олиш керак?



Монополия



Лото



Шашка

**§ 14. СТОЛ ЎЙИНИНИ
ЛОЙИХАЛАШ.
ГРАФИК ХУЖЖАТЛАР**

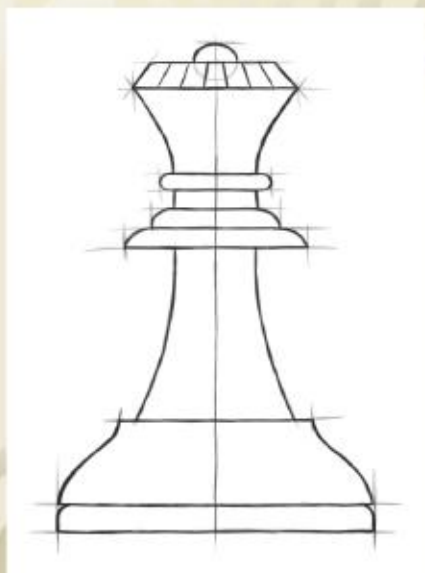

Эскиз

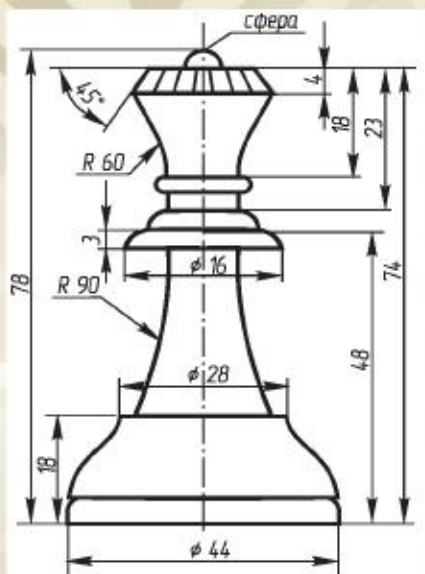

Чизма



Стол ўйинини лойиҳалашнинг асосий босқичларини атанг.

Стол ўйинининг моҳиятини ишлаб чиққандан сўнг зарурий *график ҳужжатларни* тайёрлаш лозим, улар:

- *чизма* (буюмнинг чизиш қуроллари ёрдамида, қоидаларга асосланиб, ўлчами ва материални кўрсатган ҳолда чизилган тасвири);
- *эскиз* (пропорциялар сақланган ҳолда, қўлда бажарилган чизма);
- *техник расм* (буюмнинг қўлда бажарилган ҳажмли тасвири).

График ҳужжатлар ўйиннинг бўлажак таркибий қисмларининг ўлчами ва шаклини аниқ билиш, камчиликларини тузатиш, уни ишлаб чиқариш, назорат қилиш учун ҳожатдир.



1. Шаклнинг чизмачилик иш қуроллари ёрдамида чизилган тасвирини кўриб чиқинг.
2. Унинг шаклини ва параметрларини аниқланг.
3. Тасвирни яратишда қўлланилган иш қуролларини атанг.
4. Чизмани бажаришда амал қилинадиган қоидаларни таърифланг.

Чизма буюмнинг ўлчами ва шакли ҳақида аниқ тасаввур беради.

Техник расм унинг умумий тузилиши ва шакли, пропорциясини акс эттиради, буюмнинг майда қисмларини батафсил кўриб чиқиш имконини беради.



1. Стол ўйини таркибий қисмларидан бирининг (танлов бўйича) техник расми ва чизмасини бажаринг.

2. Керакли чизиш қуроллари ва мосламаларни атанг.

3. Чиқариш ва ўлчам чизиқларини чизинг ва ўлчамларни белгиланг.

4. Ҳосил бўлган тасвирларни солиштириб, таҳлил қилинг. Уларнинг қайси бири бўлажак буюм ҳақида тўлиқроқ тасаввур беришини аниқланг.

5. Иш натижаларини синфдошларингиз билан муҳокама қилинг.



Ўзингиз ўйлаб топган стол ўйинининг график хужжатларини тайёрланг.



1. Чизманинг техник расмдан фарқи нимада?

2. Ўз ишингизга баҳо беринг.

3. Иш давомида қандай қийинчиликларга дуч келдингиз?

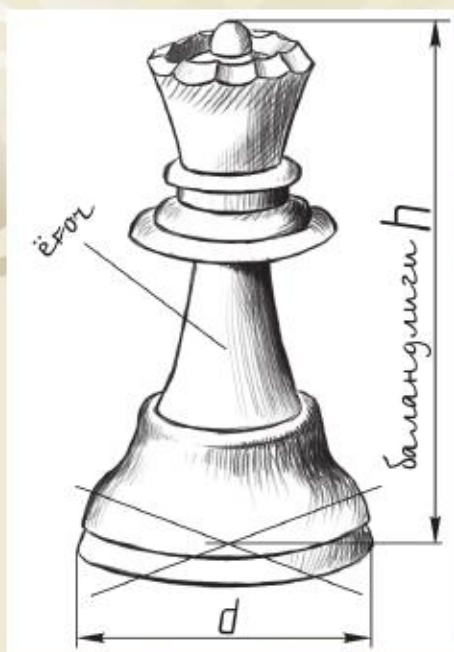

Техник расм



Тайёр буюм

§ 15. СТОЛ ЎЙИНИНИНГ ҚИСМЛАРИНИ ТАЙЁРЛАШ



Стол ўйинларининг таркибий қисмлари



Сизнинг фикрингизча, стол ўйини қисмларини қандай материаллардан тайёрлашга бўлади? Нима учун?

Стол ўйинининг қисмларини тайёрлаш учун ёғоч, пластик, металл, газлама, пенопласт, табиий материаллар, иккиламчи хом ашё каби турли материаллардан фойдаланишга бўлади.

Замонавий материаллар жуда кенг тарқалган: коматекс, акрил, кулолчилик ва моделлаш учун пластик, полимер лой, винил плён-каси, сунъий фетр ва ҳоказолар.

Стол ўйинини тайёрлаш учун материал танлашнинг асосий омили – уларга ишлов бериш ва фойдаланишдаги хавфсизликдир.



1. Суратларни кўриб чиқинг. Кўрсатилган ўйинлар қандай материаллардан ясалган?

2. Бу материалларнинг ижобий ва салбий хусусиятларини атанг ва ёзинг.

Энг экологик хом ашё – ёғоч. Унга ишлов бериш давомида одам организми ва атроф-муҳит учун зарали бўлган моддалар ажралиб чиқмайди.

Пайраҳа – ишлаб чиқариш (ёғочга ишлов беришда) қолдиқлари – иккиламчи хом ашё сифатида қўлланишга бўлади. Фойдаланиш муддати тугагандан сўнг ёғочдан ясалган буюмни бошқа мақсадларда қайта қўлланишга бўлади.



Ёғочнинг ҳар хил турларининг намуналари билан тажриба ўтказинг.

1. Уларнинг физик ва механик хоссаларини аниқланг.

2. Стол ўйини қисмларини тайёрлашга кўпроқ тўғри келадиган ёғоч турларини атанг.

3. Тажриба натижаларини синфдошларингиз билан бўлишинг.



Стол ўйинларининг таркибий қисмлари



1. Ўйин элементларини (қисмларини) тайёрлашга кўпроқ маъқул бўладиган материал ва иш қуролларини танлаб олинг.

2. Жадвални тўлдиригиз.

| Ўйин элементлари | Материаллар | Иш қуроллари |
|---------------------------|-------------|--------------|
| Ўйин майдони | | |
| Фишкалар | | |
| Топшириқли варақчалар | | |
| Юришни аниқлаш учун кубик | | |



Амалий ишни бажаришдан аввал хавфсизлик техникаси қоидаларини такрорланг.



1. Ўз стол ўйинингиз учун зарур қисмларни яшашнинг тартибини ишлаб чиқинг.

2. Шу қисмларни ясанг.



Стол ўйинларининг таркибий қисмлари



Ишни бажариш давомида қандай қийинчиликларга дуч келдингиз?

§ 16. СТОЛ ЎЙИНИНИ БАДИЙ БЕЗАТИШ



Стол ўйинларини бадий
безатиш



Тасвирларни кўриб чи-
қинг. Стол ўйинларини безатиш
учун қандай усуллар танланган-
ини аниқланг.

Бадий безатиш деганимиз – турли усуллар билан буюмга манзарали безак бериш.

Бадий безатиш стол ўйинининг функционал ва эстетик томонларини яхшилаш имконини беради. Ёғочдан ясалган стол ўйинларини бадий безатишнинг кенг тарқалган турларидан бири – пирография. Бу техникада қўлланиладиган турли хил учликлар керакли қалинликдаги чизиқларни куйдириш ва ҳар хил нақшлар чизиш имконини беради.

Лаклаш ёғоч буюмнинг сифатини сақлашга ёрдам беради.

Кўпинча мойли лаклар қўлланилади, улар буюм юзасини ялтироқ қилади. Лак ишлов берилаётган юзага чўтка билан текис ва равон ҳаракатлар орқали бир неча қатламда суртилади.

Мойли лаклар билан бир қаторда, шунингдек тез қурийдиган спиртли лаклар ҳам қўлланилади. Уларни губка ёрдамида ёғоч толаларининг йўналиши бўйлаб енгил босиш орқали суртиш керак.

Пластикдан ясалган стол ўйинининг қисмларини босмада қўлланиладиган ўзи ёпишадиган плёнка билан безатишга бўлади. У текис силлиқ юзаларни қоплаш учун ҳамда қаттиқ материалларга ёпиштиришга жуда ҳам қулай.



1. Стол ўйинларини безатиш бўйича ўз нусхангизни ўйлаб топинг.

2. Буюмнинг функционал ва эстетик сифатини яхшилаш учун материалларга ишлов бериш ва безатиш усулларини атанг.

3. Сиз таклиф этган безатишнинг афзалликларини кўрсатиб, ўз ғояларингизни синфдошларингиз билан бўлишинг.



ХТ

Амалий ишни бажаришдан аввал хавфсизлик техникаси қоидаларини такрорланг.



Стол ўйинларини бадий безатиш



1. Тайёр буюмга бадий безак беринг.

2. Стол ўйинини сақлаш ва ўрашга оид таклифларингизни айтинг.

3. Ишингизга баҳо беринг.

Стол ўйинининг номи, уни ўраш ва қадоқлаш дизайни алоҳида эътиборни талаб этади. Улар ўйиннинг умумий моҳиятини акс эттириши лозим.

Белгилар, ранглар ва бошқа график элементлардан моҳирона қўлланиш ўйинчиларга ўйин мазмунини тушунишга ёрдам беради, диққат-эътиборни бевосита ўйин жараёнига қаратишга имкон беради.



1. Сизнинг стол ўйинингизни безатиш учун қандай материал ва иш қуроллари зарур?

2. Ўз ғоянгни амалга ошира олдингизми?

§ 17. ЎЙИННИ СИНОВДАН ЎТКАЗИШ. САВОЛНОМА ЮРГИЗИШ ВА АХБОРОТ ТЎПЛАШ



Ўйинни синовдан ўтказиш



Сизнинг фикрингизча, ўзингиз яратган ўйиннинг кучли томонлари ва камчилигини қандай қилиб аниқлашга бўлади?

Тайёрланган буюмни яхшилаш, унинг кучли томонлари ва камчилигини аниқлашда ўйинни синовдан ўтказиш ва ўйинчилар орасида саволнома юргизиш чоралари ёрдам беради.

Аввал, мустақил равишда ўйиннинг барча босқичларидан ўтиш керак. Бу ўйин қисмларининг қандай ишлаши ҳақида ахборот тўплашга кўмаклашади. Бир неча марта ўйнаб, ўйиннинг афзалликлари ва камчиликларини ёзиб бориш мақсадга мувофиқ бўлади. Сўнгра ўзгаришлар киритиш мумкин.



1. Ўйинни дўстларингизга (синфдошларингиз, ота-онангиз ва бошқаларга) таклиф этинг.

2. Синов мақсади ҳақида огоҳлантиринг.

3. Ўйиннинг моҳиятини тушунтиринг.

4. Савол-жавоб давомида:

- ҳар бир ўйинчининг ҳаракати ва бошқа ўйинчилар билан ўзаро муносабатини;

- балл тўплаш тизимининг қулайлигини;

- барча қоидаларнинг тушунарлилигини;

- ўйиннинг қизиқиш уйғотишини;

- бу қизиқишнинг бутун ўйин давомида сақланишини;

– ўйиннинг зериктирмаслигини аниқланг.

5. Ўйинчиларнинг кайфиятини кузатиш (ўйин бошланишида, ўйин вақтида ва тугагандан сўнг).

6. Ўз кузатувишга ҳамда ўйинчиларнинг барча танқидий мулоҳазалари ва таклифларига эътибор беринг ва ёзиб олинг.

Синов сўнгида ўйинчилардан саволнома олиш керак. Бу олинган натижаларни тўплаш ва тартибга солишга ёрдам беради.



1. Саволнома сўроқларини тузинг.

2. Саволнома иштирокчиларини (респондентларни) аниқланг.



1. Ўйин сўнгида ўйинчилар орасида саволнома юргизинг.

2. Олинган маълумотларни таҳлил қилинг ва таснифланг.

3. Фойдаланилган ғояларнинг баҳоси ва таҳлилига асосланиб, ўз ишингизни мукамаллаштириш бўйича ўзгаришлар киритинг.



1. Ўйинни синовдан ўтказиш ва ўйинчилардан саволнома олиш вақтида қандай қийинчиликларга дуч келдингиз?

2. Синовга қатнашувчиларнинг фикрлари ва изоҳлари сиз учун қанчалик фойдали бўлди?

Ўйинни синовдан ўтказишда:

– синовдан ўтказувчиларни тўғри танланг. Уларнинг жинси ва ёши стол ўйинининг мақсадли аудиториясига мос бўлиши керак;

– ўйинга янги қоидалар киритманг;

– ўйиннинг қанча вақт давом этганини аниқлаш учун бошланғич вақтини белгиланг. Ўйиннинг аниқ вақтини билиш керак;

– ўйинингизни яхшилашга ёрдам берадиган танқидни тўғри қабул қилинг.

Стол ўйинининг синовдан ўтказилиш жараёнини кузатувчилари (экспертлар) сифатида дўстларингизни, ўқитувчиларни, оналарни ва бошқаларни жалб қилишга бўлади.

Хар бир иштирокчини бир неча эксперт кузатади

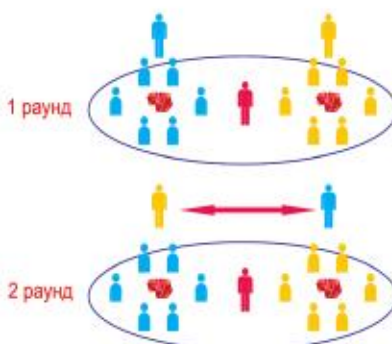

Синов вақтида ўйинчиларнинг ва кузатувчиларнинг жойлашиши

§ 18. ИШЛАР НАМОЙИШИ



Афиша



Кўпчилик учун стол ўйинларини намоёиш қилишни қандай ташкил қилишга бўлади?

Стол ўйинларини намоёиш қилишнинг қизиқарли усулларидан бири фестиваль ҳисобланади.

Фестиваль – бу ўз ғояларини намоёиш этиш, бажарилган ишларнинг баҳосини билиш, бошқа қатнашувчиларнинг ғоялари билан танишиш имконидир.

Фестивални ташкил этиш кутилган натижага олиб келиши учун пухталиқ билан тайёргарлик кўриш керак, унда:

- унинг мақсади ва вазифаларини аниқланади;
- ўтказиладиган ўринни танланади;
- ўтказишнинг аниқ режасини тузилади;
- қатнашувчилар ва тадбирнинг иш тартиби аниқланади;
- ахборий қўллаб-қувватлаш воқиталари ташкил этилади.



1. Фестивални ташкил этиш бўйича мажбуриятларни тақсимланг (дизайнерлар, бошловчилар, пиар-мутахассислар, сценарийчилар, овоз режиссерлари, модераторлар, геймусталари, фотосуратчилар, журналистлар ва бошқалар).

2. Фестивалнинг номини, эмблемасини, афишасини, декорацияси, қатнашувчилар учун сертификатларни ўйлаштиринг.

Фестиваль унга келувчи ва қатнашувчилар ёши ва қизиқишларига қарамасдан ўзига муносиб ўйин топа оладиган жой бўлиши жоиз.

Фестиваль давомида турнирлар, стол ўйинларининг савдо-ярмаркасини ўтказишга бўлади.



Стол ўйинини кўпчиликла тақдим этинг (танлов бўйича).

1. Тадбирни ўтказиш учун ўрин танланг.

2. Реклама ташкил этинг.

3. Қатнашувчилар ва томошабинлар учун таклифномалар тайёрланг.

4. Ташкилий-техник воситалар ҳақида ўйланинг (музиқа, интерфаол ускуна ва бошқалар).



Мактаб сайтида ва ижтимоий тармоқларда ўтказилган тадбир бўйича таассуротларингиз билан бўлишинг.



1. Ишингизнинг натижасидан мамнунмисиз?

2. Сиз учун нима қийин бўлди?

3. Синовга қатнашувчиларнинг фикрлари ва изоҳларини ҳисобга олиб, буюмнинг сифати ва эстетик кўринишини яхшилаш учун қандай ўзгаришлар киритишни хоҳлар эдингиз?



Фестиваль ўтказиш

У Й МАДАНИЯТИ

Бўлимни ўзлаштириш натижасида:

- ўсимликшуносликдаги илмий янгиликлар ва услублар билан танишасиз;
- ўсимликшуносликда илм-фаннинг ролини ўрганасиз, қишлоқ хўжалигининг ривожланишида қўлланилган илмий услубларни муҳокама қиласиз, таққослайсиз ва баҳолайсиз;
- электр ускуналари ва маиший техниканинг эксплуатацион (фойдаланиш), эргономик (қулайлик) ва эстетик сифатларини мустақил равишда таққослайсиз ва баҳолайсиз;
- электр ускуналари ва маиший техникани мустақил равишда баҳолаш ва танлашни ўрганасиз;
- турмушдаги таъмирлаш ишлари учун замонавий материалларни, ускуналар ва асбобларни танлашни ва улардан фойдаланишни ўрганасиз;
- таъмирлаш ишларидаги нуқсонларни хавфсизлик техникаси қоидаларига риоя қилган ҳолда бартараф этишни ўрганасиз.



Таъмирлаш қуроллари

§ 19. АГРОТЕХНОЛОГИЯ- НИНГ РИВОЖЛАНИШИДА ИЛМ-ФАННИНГ РОЛИ (МУСТАҚИЛ ТАДҚИҚОТ)

Қишлоқ хўжалиги Ауылшаруашылығы Сельское хозяйство Agriculture



Гидропон тизимида
помидор етиштириш



Агропанелда ўсимлик етиштириш



Қишлоқ хўжалиги экин-ларининг ҳосилдорлигини оширишга ёрдам берадиган шароитларни атанг.

Илмий билим ва дунё сирларини тушуниш одамзотга муҳим иқтисодий, ижтимоий ва экологик муаммоларнинг ечимини топиш имконини беради.

Илм-фан атроф-муҳит ҳақида ғамхўрлик қилиш билан биргаликда агротехнологиянинг барқарор ривожланишини таъминлашда муҳим роль ўйнайди.

Агротехнология – экологик хавфсизлик ва иқтисодий самардорликни ҳисобга олган ҳолда қишлоқ хўжалиги ўсимликларининг ҳосилдорлиги ва сифатини бошқариш бўйича технологик операциялар мажмуи.



Турли ахборот манбаларидан фойдаланиб, мамлакатимизда ва чет элларда фойдаланиладиган агротехнологияларни атанг.

Деҳқончиликдаги замонавий тизимлар ўсимликларнинг ўсиши ва ривожланиши учун қулай шароитлар билан таъминлайди. Вақт ўтган сари технологиялар оддий ва самарали, озиқ-овқат маҳсулотлари эса сифатлироқ ва фойдалироқ бўлиб бормоқда.

Олимлар экин ўсимликларини етиштиришнинг турли усулларини ўйлаб топишди (*аквапоника, гидрорпоника ва ҳоказо*).

Агропанелларни кашф этиш тўғрисида ноқулай иқлим шароитида очиқ тупроқда экологик тоза сабзавот етиштириш муаммоси ечилди.

Мевали ва сабзавот экинларидан юқори ва сифатли ҳосил олиш учун катта ҳажмдаги сув захирасини талаб этилади.

Томчилаб суғориш – сувни оздан томчилатиб бериш ва сув билан бирга ўсимлик учун зарур бўлган барча моддалар бевосита томирга етказиладиган суғориш усули.



Томчилаб суғориш



Аквапоника қурилмаси



«Қозоғистондаги агротехнологияни ривожлантиришда илм-фаннинг роли» мавзусида тадқиқот ўтказинг.

1. Қишлоқ хўжалиги маҳсулотларини етиштириш ва ўсимлик-шуносликни ривожлантиришда маҳаллий шароитларнинг аҳамиятини баҳоланг.

2. Ахборот-коммуникатив технологияларни фойдаланиб, олинган маълумотларни расмийлаштиринг.



1. Сизнинг минтақангизда қишлоқ хўжалигининг қандай соҳалари ривожланган? Нима сабабдан?

2. Минтақангизда қандай агротехнологиялар қўлланилади?

3. Ўсимликшунослик билан боғлиқ бўлган қандай касбларни биласиз?



Фитопирамида

§ 20. ЭЛЕКТР АСБОБЛАРИНИ ВА МАИШИЙ ТЕХНИКАНИ ТАНЛАШ ВА БАҶОЛАШ

Маиший техника
Турмустық техника
Бытовая техника
Household appliances



Музлатгич



Идиш ювиш машинаси



Сизнинг фикрингизча, уйда электр асбобларининг қайсиси кўпроқ зарур? Нима сабабдан?

Ҳозирги замонда одам ҳаётини электр асбобларисиз тасаввур қилиш мумкин эмас.

Электр асбоби – бу электр токи ёрдамида ҳаракатга келтириладиган ва маълум бир вазифани бажарадиган техник қурилма.

Кундалик турмушда қўлланиладиган, уй ишини енгиллатиш учун мўлжалланган ва инсон ҳаётида қулайлик яратишга ёрдам берадиган электр асбоблари *маиший техника* ҳисобланади.



«Электр асбоблари: фойдалими ёки зиёнли?» мавзусида мунозара ўтказинг.

Ҳар бир электр асбобининг техник паспорти бўлади. Унда кучланиши, қуввати, стандарт тартиб рақами, чиқарилган йили, ишлаб чиқарувчининг номи; фойдаланиш қоидалари кўрсатилган қўлланма, сақлаш хусусиятлари, бўлиши мумкин бўлган носозликлар ва уларни бартараф этиш сабаблари, кафолатли мажбуриятлар кўрсатилади.

Электр асбобининг ҳизмат қилиш муддати ундан фойдаланиш қоидаларига риоя қилишга боғлиқ.

Электр асбобларини танлаш ва баҳолаш катта аҳамиятга эга.

Электр асбобларига ва маиший техникага қўйиладиган талаблар:

- фойдаланиш муддати;
- эстетик хусусиятлари;
- экологик хусусиятлари;
- хавфсизлиги;
- қувват истеъмоли.



Маиший техника рекламасини тадқиқ этинг. Уларда кўрсатилган техник маълумотларни аниқланг ва таққосланг.



Сув иситгич



1. Битта электр асбобини танланг.
2. Унинг ишлатилиши, эргономик ва эстетик сифатларини ўрганинг ва баҳоланг.
3. Турли хил ишлаб чиқарувчилар томонидан тақдим этилган электр асбобларининг тавсифини таққосланг.
4. Тавсифлар бўйича энг мақбул нусхасини танланг.
5. Иш натижасини жадвал кўринишида беринг.

| Электр асбобининг тавсифи | Ишлаб чиқарувчи (маркаси) | | |
|---------------------------|---------------------------|--|--|
| | | | |
| | | | |
| | | | |



1. Ҳозирги замонда маиший техникасиз ҳаёт кечириш мумкинми? Нега?

2. Электр асбобларини ва маиший техникани танлашда нималарга эътибор бериш керак?

3. Уйингиздаги маиший техникани замонавийлаштиришни хоҳлармидингиз? Бунинг учун нима қилар эдингиз?



Салқинлатгич

§ 21. ХОНАЛАРНИ ТАЪМИР- ЛАШГА МЎЛЖАЛЛАНГАН ЗАМОНАВИЙ МАТЕРИАЛ- ЛАР, АСБОБ-УСКУНАЛАР ВА ИШ ҚУРОЛЛАРИ (АМАЛИЙ ИШЛАР)

Хонани таъмирлаш Бөлмені жөндеу Ремонт комнаты Room repair



Деворга мўлжалланган
пўкак қоплама



Гипс-винилли панель



Хонани таъмирлаш ишларининг қандай турларини биласиз? Уларнинг хусусиятлари нимада?

Таъмирлаш ишлари ўзининг ҳажми ва турларига қараб *косметик* (жорий) ва *капитал* (тўлиқ) таъмирга бўлинади. Косметик таъмирга деворларни, шифтни бўяш, гулқоғоз алмаштириш ва шу сингарилар киради. Сантехникани алмаштириш, девор, шифтни текислаш ва бошқалар капитал таъмирга киради.

Янги технологиялар ва замонавий қурилиш материаллари хонани таъмирлаш жараёнини сезиларли даражада жадаллаштиради.



Каталог ва интернет-ресурслардан фойдаланиб, қурилиш молларининг ассортиментини ўрганинг.

Сизнинг фикрингизча, қандай материал ва иш қуроллари замонавий саналади?

Танлаган вақтда материалларнинг экологик томондан фойдали бўлишига эътибор бериш лозим: лой ғишт ва сопол буюмлар, гипсдан ишланган материаллар, органик асосдаги линолиум, қоғоз ёки пенобетон асосидаги иситгич, табиий бўёқлардан фойдаланиб, дераза ва эшиклар ёғочдан бўлгани маъқул.

Бундай қурилиш материалларининг одамга салбий таъсири бўлмайди, уларни тайёрлашда атрофмуҳит ифлосланмайди.



Тасвирларни кўриб чиқинг ва уларнинг орасидаги экологик тоза материалларни аниқланг.

Таъмирлаш ишларининг ишончилиги ва қулайлиги материалларни фойдаланиш сифати ва бинонинг функционал вазифасини ҳисобга олган ҳолда тўғри танлашга боғлиқ.



Материалларни синаб кўринг. Ошхонани таъмирлашга тўғри келадиганларини танлаб олинг. Ўз танловингизни асослаб беринг.

Ахборотни синфдошларингиз билан ўртоқлашинг.

Замонавий асбоб-ускуналар ҳар қандай ишни янада сифатлироқ бажаришга ёрдам беради. Масалан, қувватли электрбурагични бурама михни қотириш билан бир қаторда парма, қурилиш миксери сифатида фойдаланишга бўлади. Нақш ўйиш, тешик бурғулаш, бурама михни бураш, уриб-бураб тешиш учун қўлланиладиган электр пармаси кенг тарқалган.



Хонани таъмирлаш ишларида қўлланиладиган иш қуроллари ва асбоб-ускуналарни атанг.



Эгилувчан гишт



Экологик панеллар

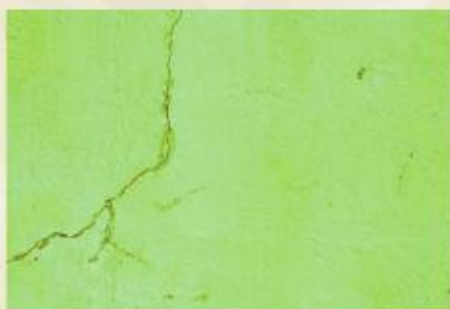

Турмушдаги таъмирлаш ишларидаги нуқсонлар

Кичкина таъмирлаш иши бинонинг умумий интерьерига киришмасдан ва кенг кўламли ишларни бошламасдан нуқсонларни эрта босқичда бартараф этиш ва безаш материалларига янада зарар келтиришдан сақлаш имконини беради.

Шунингдек бу оддий таъмирлашга кетадиган ҳаражатни сезиларли даражада камайтиради, чунки уни амалга ошириш учун кўп миқдордаги материал ва асбоб-ускуналар талаб этилмайди. Кўпинча муаммони аввалги таъмирлаш ишларидан қолган, қўлда бор иш қуроллари ва материалларнинг имкониятларидан фойдаланиб, бартараф этишга бўлади.



1. Турмушдаги таъмирлаш ишларини бажаришда йўл қўйилган нуқсонларнинг тасвирини кўриб чиқинг.

2. Уларни бартараф қилишнинг оқилона усулларини таклиф этинг.

3. Сизга қандай материал, иш қуроллари ва асбоб-ускуналар керак бўлади?

Таъмирлашда йўл қўйилган нуқсонларни бартараф қилиш бўйича тавсиялар:

1. Кошин тоштахталарини бир оз вақт сувга солиб қўйилса, кесиш вақтида шикастланмайди.

2. Гулқоғоз текис ёпишмай қолса, елимни оқ вараққа юпқа қилиб суртиб олиб, очила бошлаган жойининг ички томонидан юргизиб чиқиш керак. Кейин гулқоғозни деворга ёпиштириб туриб ички томонида ҳаво қолмаслиги учун устидан қурғоқ латта билан ишқалаб суртиш керак.

3. Полдаги тешикни ямаган вақтда шикастланган жойига линолеум солиб, сўнг ўткир пичоқ билан иккала қаватни (бузилган ва янгисини) кесиб олса, ямоқ тушгани билинмайди. Кейин эскисини олиб ташлаб, ямоқни елимлаш керак.

4. Девордаги кичкина ёриқни таъмирлаш учун, аввал унинг ички томонини чанг ва ифлосдан тозалаб, кейин оддий шприц ёрдамида ёриққа грунтовка қуйиш керак.

ХТ

Амалий ишни бажаришдан аввал хавфсизлик техникаси қоидаларини такрорланг.



1. Синфингизда қандай таъмирлаш ишларини ўтказиш зарур?

2. Таъмирлаш учун сиз қандай замонавий материалларни қўлланасиз? Танловингизни асосланг.

3. Сизга қандай иш қуроллари ва асбоб-ускуналар керак бўлади?

4. Қуроллар билан хавфсиз ишлаш тўғрисида эслатма тайёрланг.

5. Зарурий таъмирлаш ишларини бажаринг (танлов бўйича).



1. Дарсда қандай янги ахборот олдингиз? Қандай кўникмалар эгалладингиз?

2. Бу билим ва кўникмалар келажакда сизга ўз фойдасини берадими?

3. Таъмирлаш ишлари билан боғлиқ бўлган қандай касбларни биласиз?



Турмушдаги таъмирлаш ишларидаги нуқсонлар

САНИТАРИЯ-ГИГИЕНА ТАЛАБЛАРИ

1. Иш бошлаш олдидан қўлни совун билан яхшилаб ювиш керак.
2. Ёруғлик манбаи чап ёки олдинги томонда бўлиши керак.
3. Қулай ва ишончлилиқ учун иш асбоблари ва мосламаларини текис ва тоза жойга жойлаштириш зарур.
4. Иш қуроллари ва асбоб-ускуналарни махсус мўлжалланган жойда сақланг. Иш қуроллари ва асбоб-ускуналарни бир-бирининг устига, ўринсиз тахлаб ташлашга бўлмайди.
5. Иш вақтида танаффус қилиш лозим.

ХАВФСИЗЛИК ТЕХНИКАСИ ҚОИДАЛАРИ

• *Ўқувчиларнинг устахонадаги одоб-ахлоқ қоидалари*

1. Махсус кийимда ишланг. Махсус кийимнинг (четлари) учлари, боғичлари чиқиб, осилиб турмаслиги лозим. Сочларингизни бош кийим остига йиғинг.
2. Фақат ўқитувчи берган вазифани бажаринг, ишларнинг белгиланган кетма-кетлигига риоя қилинг. Гавдангизнинг ишчи ҳолати тўғри эканлигига эътибор беринг.
3. Фақат тузилиши сизга маълум бўлган асбоблардан фойдаланинг.
4. Фақат бутун иш қуроллари билан ишланг. Иш қуролларини иш жойида фойдаланиш учун қулай қилиб жойлаштиринг.
5. Иш вақтида гаплашманг ва бошқа нарсага чалғиманг.
6. Иш жойингизни тоза ва озода тутинг. Асбоб-ускуналар, иш қуроллари ва материалларга эҳтиёткорона муносабатда бўлинг.
7. Дарс сўнгида иш жойини тартибга келтиринг, буюм ва иш қуролларини ўқитувчига топширинг.

• *Ҳалокатли вазиятларда хавфсизлик талаблари*

1. Иш қуроллари носоз ва ўтмас бўлган ҳолда ишни тўхтатиш ва бу тўғрисида ўқитувчига хабар бериш зарур.
2. Жароҳат олганда тез ўқитувчига хабар бериш керак.

• Мозаика билан ишлаганда

ишни бошлашдан аввал:

1. Ўз иш жойингизни тайёрланг, у ерда фақат зарурий иш қуроллари бўлсин.
2. Фойдаланиладиган иш қуроллари ва уларнинг дастасининг бутунлигини текширинг.

иш вақтида:

1. Сопол плиткани болға ёрдамида синдириг. Майда синиқлари ҳар томонга учмаслиги учун уни қалин матога ўраб олинг.
2. Ойна кескичдан фойдаланганда фақат мукамал силлиқ ва қаттиқ юзада ишланг.

иш тугагандан сўнг:

1. Иш жойини йиғиштиринг.
2. Махсус кийимни ечинг ва қўлингизни совун билан ювинг.

• Чарм билан ишлаганда

ишни бошлашдан аввал:

1. Иш ўрнингизни фақат керак бўладиган асбобларни жойлаштириб, тайёрлаб олинг.
2. Ҳамма асбоб ва мосламаларнинг ишга яроқлигига ишонч ҳосил қилинг.

иш вақтида:

1. Игналарни иш жойида қолдирманг.
2. Ипни қайчи билан қирқинг.
3. Қайчиларни эҳтиёткорлик билан фойдаланинг, учларини ёпиқ холатда тутиб, бир-бирингизгизга дастасини олдинга қилиб узатинг.

иш тугагандан сўнг:

1. Иш қуролларининг тўлиқ эканлигини текширинг ва иш жойини тартибга келтиринг.
2. Махсус кийимни ечинг ва қўлингизни яхшилаб ювинг.

• Ёғочга қўл асбоблари билан ишлов беришда

ишни бошлашдан аввал:

1. Керакли қурол-аслаҳаларнинг тўлиқ бор эканлигини текширинг.

2. Иш қуролларининг хавфсиз ҳолатда (бузилмаган, шикастланмаган) эканлигига ишонч ҳосил қилинг. Уларнинг дастаси ёрилмаган бўлиши ва асосга маҳкам ёпишиб туриши керак.

3. Ишни фақат яроқли, яхши созланган ва чархланган иш қуроли билан бажаринг.

иш вақтида:

1. Ишлов бериладиган материални исканжага маҳкам қотиринг.

2. Доимо ўрнатилган тиргак ва тагига тўшаладиган мосламалардан фойдаланинг.

3. Топшириқни бажариш вақтида иш қуролига зиён келтирсангиз ёки синдириб қўйсангиз ишни тўхтатинг.

4. Материалларга ишлов бериш ва уларни бириктириш жараёнида зарбали, кесиш асбоб-ускуналари, елим билан ишлашда алоҳида эҳтиёткорликка амал қилинг.

5. Материални арралашда камалакли дастарра тасмасининг таранглик даражасини кузатиб турунг.

иш тугагандан сўнг:

1. Иш жойини тозаланг.

2. Махсус кийимни ечинг ва қўлингизни совун билан ювинг.

• Ёғочга механик ишлов бериш вақтида

ишни бошлашдан аввал:

1. Махсус кийим ва иш пойафзалини кийинг (махсус кийим танага мос туриши ва унинг осилиб турган учлари бўлмаслиги керак).

2. Дастгоҳнинг ҳимоя мосламалари бор эканлигини текширинг.

3. Ерга улаш симининг ишончлигини текширинг, ток ўтказувчи кабель, симларни ва уларнинг изоляциясини кўриб чиқинг.

4. Дастгоҳни ёқиш тугмачасининг бутунлигини, ишга қўшиш ва тўхта-тиш қурилмаларининг ишончлилигини текширинг.

5. Кесиш асбобларининг юзасини синчиклаб кўриб чиқинг, унда ўйилган ёки дарз кетган жойлари йўқлигини, асбоб дастага ёки тутқичга маҳкам ўрнатилганлигини, сифатли чархланганлигини текширинг.

6. Танаворнинг ишчи валга мустаҳкам қотирилганлигини текширинг.

7. Дастгоҳда ишлаш хавфсизлигини таъминлайдиган турли мосламаларнинг (ҳимоя экрани) борлигини текширинг.

8. Салт юриш режимида дастгоҳнинг ишлашини текширинг.

9. Шахсий ҳимоя воситаларининг борлигини текширинг.

иш вақтида:

1. Дастгоҳда ишлашни вал айланишининг муқаррар тезлиги ўрнатилгандан сўнг бошланг.
2. Танаворга ишлов беришни равон, узлуксиз ва силтовларсиз ҳаракатлар билан амалга оширинг.
3. Дастгоҳнинг олдида қисмлар, шохчалар ва шу сингарилар нарсалар учиб чиққанда жароҳат олмайдигандай туриш лозим.
4. Қўлингизни ва иш қуролларини айланаётган валдан узоқроқда ушланг.
5. Ҳар бир қисмни йўниш ёки фрезерлашнинг охирида махсус турткичдан фойдаланинг.
6. Кўзлар жароҳатланишининг олдини олиш мақсадида ҳимоя кўзойнаги ёки экранидан фойдаланинг.
7. Дастгоҳ ишлаб турган вақтда уни қириндидан тозаламанг, шунингдек дастгоҳнинг айланиб турган қисмларини қўл билан ёки қўл остидаги воситалар билан тўхтатишга бўлмади.
8. Дастгоҳни ўчирмасдан туриб бошқа иш билан шуғулланиш, гаплашиш, дастгоҳнинг олдидан кетиб қолиш тақиқланади.
9. Иш жараёнида қўлланилган иш қуроллари, мосламалар, танаворларни столда ёки дастгоҳнинг станинасида қолдириш ман этилади.

иш тугагандан сўнг:

1. Дастгоҳни ўчиргандан сўнг уни махсус чўтка ёки маҳаллий сўргич ёрдамида пайраҳа ва қолдиқлардан яхшилаб тозаланг.
2. Қолдиқларни қўл билан қоқиб ташлаш ёки сиқилган ҳаво билан пуфлаш ман этилади.
3. Қолдиқларни темир қутига жойлаштиринг, қути тўлгандан кейин уни ўртоғингиз билан устахонанинг сиртига чиқариб қўйинг.
4. Қисмларни, иш қуролларини ва мосламаларни ўрнига олиб қўйинг; дастгоҳнинг кўринмайдиган жойларида майда иш қуроллари қолиб кетмаганлигини текширинг.
5. Дастгоҳни кейинги фойдаланишга тайёрлаб қўйинг (тасмаларнинг таранглигини кучайтиринг, кесиш қуролининг қотирилганини текширинг, подшипник ва бошқа ишқаланадиган қисмларни мойланг ва ҳакоза).

• **Электр асбоблари билан ишлашда**

ишни бошлашдан аввал:

1. Ҳамма қисмларнинг ишончли маҳкамланганлигини ва зарур эҳтиёт қисмларининг борлиги текширинг. Асбобга қараб ҳимоя қопламаларининг, токка уловчи симининг, вилкасининг бутунлиги ва ишга яроқлигини текширинг.

2. Асбобни ишга қўшгандан сўнг носозлик пайқалса, дарҳол уни ўчириб ва бу ҳақда ўқитувчига хабар беринг.

3. Асбобнинг ишлашини ва уни ишга қўшиш ботирмасини бўш айла-нишда (ортиқ куч солмасдан) текширинг.

4. Асбобдан техник тавсифномасига мувофиқ фойдаланинг, электр сақлагичи ушбу асбобдан фойдаланиш бўйича йўриқномаларда кўрсатилганга мос бўлиши шарт.

иш вақтида:

1. Иш вақтида ҳушёр бўлинг, гаплашманг, чалғиманг ва ўзгаларни чал-гитманг.

2. Фақат хавфсиз амалга ошириш шартлари сизга маълум ишни ба-жаринг.

3. Дастасида изоляция қопламаси бор қуролдан ёки ва диэлектрик қўлқопдан фойдаланинг.

4. Ишлаб турган асбобни узатманг ёки ўзингизга олманг.

5. Токка уловчи симининг таранг тортилиб, чалкашиб, ўралиб қолма-ганлигига, шунингдек нам ёки мой юзаларга тегмаганлигига эътибор беринг.

6. Агар асбобдан фойдаланиш вақтида куюк ҳиди, одатдагидан ўзгача шовқин ёки тебраниш пайқалса, ёки ишга қўшиш ботирмаси нотўғри ишласа дарҳол ишни тўхтатинг ва бу ҳақда ўқитувчига хабар беринг.

7. Ишлаб турган асбобни қаровсиз қолдирманг.

иш тугагандан сўнг:

1. Ишни тугатгандан сўнг ҳамма асбобларни ўчиринг.

2. Асбоблар электр токидан ажратилганлигига ишонч ҳосил қилинг.

3. Иш ўрнингизни тартибга келтиринг.

• Турмушдаги таъмирлаш ишларида

ишни бошлашдан аввал:

1. Таъмирлаш ишларини бажариш учун фойдаланиладиган ҳамма асбоблар ва мосламаларнинг ишга яроқлигига ишонч ҳосил қилинг.
2. Асбоб ва мосламалардан фақат бевосита қўлланиш мақсадига мувофиқ фойдаланинг.
3. Ҳар қандай ишни бажарганда махсус кийим, нафас олиш ва кўриш аъзоларини ҳимоя қилиш воситаларини кийинг.
4. Хавфсиз ишлаш учун иш ўрнингизни пухталиқ билан тайёрланг, ортиқча нарсаларни олиб ташланг, ёруғликнинг етарлилига ишонч ҳосил қилинг.

иш вақтида:

1. Иш ўрнингизни тоза ва саранжом ушланг.
2. Материаллардан эҳтиёткорлик билан ва йўриқномасига мувофиқ фойдаланинг.
3. Таъмирлаш материалларини иссиқлик манбаларидан узоқда ва фақат иш учун етарли миқдоридоғина сақланг.
4. Тез тутайдиган материалларни йиғиштирмасдан, дуч келген жойга тўплаб ташламанг.
5. Пайқалган барча носозликлар ва вужудга келган хавфлилик тўғрисида дарҳол ўқитувчига хабар беринг.
6. Тўкилган лак-бўёқ материалларини дарҳол қуруқ, сингдирувчан латта билан тозалаб олинг. Катта миқдорда тўкилган материаллар устига қуруқ қум сепинг. Булғанган латталарни, чиқиндиларни вақтинча сақлаш учун ажратилган махсус жойга чиқариб қўйинг.
7. Бўёқ ишларини дераза ойналари очиладиган ёки сунъий шамоллатиладиган хоналарда бажаринг.
8. Юзаларни зангдан, эски бўёқлардан тозалаганда ҳамда силлиқлаш пайтида респиратордан фойдаланинг.

иш тугагандан сўнг:

1. Иш ўрнингизни тартибга келтиринг.
2. Фойдаланилган асбоблар ва иш қуролларини тозалаб, уларни ўз ўрнига олиб қўйинг.

ЛУҒАТ

Манзарали-амалий санъат

Бадиий безатиш – тайёр буюмни кўрғазмада намойиш этиш учун безатишга оид бадиий ечим.

Интернет-аукцион – товарлар, санъат асарлари ва шу сингари бошқа объектларни олдиндан ўрнатилган қоида асосида Интернет орқали кўпчиликка сотиш.

Модератор – Интернет ёки ижтимоий тармоқдаги форум ёки суҳбат бошқарувчиси.

Мозаика – материали (тош, смальта, сопол плитка ва ҳоказо) бўйича бир хил ёки турли хил ушоқ парчалардан маълум асосга териб ясалган тасвир ёки нақш.

Мозаикали панно – мозаика техникасида ишланган, маълум бир маънога эга бўлган расм ёки нақш ҳосил қилувчи ва бадиий ёки амалий вазифани бажарувчи асар.

Мозаикани тескари териш усули – асосга мозаикани ўнг тарафини пастга қаратиб териш усули.

Мозаикани тўғри териш усули – асосга мозаикани ўнг тарафини тепага қаратиб териш усули.

Мозаикачи (кошинкор) – мозаика техникасида ишлайдиган расм сом ёки манзарали-амалий санъат устаси.

Санъатшунос – санъат назарияси бўйича мутахассис.

Смальта – металл оксидлари билан шишанинг бир турдаги хира қоришмасининг бўлаклари туридаги, мозаикали панно ясашга мўлжалланган анъанавий материал.

Тессер – мозаика тузишда ишлатиладиган (сопол, тош ёки шиша) кичкина парчалари.

Фотосуратчи – фотосурат бўйича мутахассис.

Шаблон (андаза) – ўйиқлари бор пластина, унинг контури бўйича чизмалар ёки бирон-бир буюм ясалади.

Дизайн ва технология

Акрил – шаклларга қуйиш усули билан қисмлар тайёрлашда қўлланиладиган пластмассанинг бир тури.

Буюмни пардозлаш – буюмнинг кўринишини яхшилаш ва ташқи таъсирдан ҳимоя қилиш мақсадида унга сўнгги ишлов бериш.

Винил плёнкаи – бир томонида манзарали безаги, бир томонида елим қатлами бор плёнка.

Газлама – тўқима ёки ўрилган иплардан ишланган материал.

График рессом – реклама (афишалар, буклетлар) ва полиграфия (журналлар, каталоглар, китоблар) маҳсулоталарини ишлаб чиқиш бўйича мутахассис.

Дурадгор – ёғочга ишлов бериш ва ундан буюм ясаш бўйича мутахассис, ишчи.

Ёғоч – дарахт поясидан арралаш орқали олинadиган табиий материал.

Ёғоч устаси – ёғочга оддий ишлов бериш, ёғоч бинолар қуриш билан шуғулланadиган ишчи.

Журналист – ҳар хил мавзуда мақола ва шунга ўхшаш асарлар тайёрлаш билан шуғулланadиган адабий ходим.

Лойиҳалаш ҳужжатлари – буюмнинг таркиби ва тузилиши кўрсатилган, уни лойиҳалаш, тайёрлаш, назорат қилиш, ишлатиш, таъмирлаш ва фойдаланишга мансуб маълумотлар бор график ёки матнли ҳужжатлар.

Маиший буюмлар – кундалик ҳаётда, уй ичини безатишда қўлланадиган турли асбоб-анжомлар, жиҳоз, меҳнат қуроллари.

Материалларга ишлов бериш – буюмларга бадиий қиймат ва истеъмолчилик хусусиятларини бериш мақсадида материалларга турли ишлов бериш воситалари, усуллари ва услубларининг йиғиндиси.

Менеджер – ташкилий ва бошқарув фаолияти билан шуғулланadиган мутахассис.

Моделлаштириш ва кулолчиликка мўлжалланган пластик – иситиш натижасида ўз шаклини енгил ўзгартирадиган, совутилганда қаттиқ, эгилувчан ва мустаҳкам бўладиган сунъий бирикма.

Моҳият (концепция) – нарсани тушуниш ва талқин этишнинг ўзаро боғланган ва биттаси бошқасидан келиб чиқадиган усулларининг тизими.

Овоз режиссери – радио, фильм, телекўрсатувларнинг овоз безагига масъул мутахассис.

Пенопласт – қотиб қолган кўпик кўринишидаги енгил пластмасса.

Пластмасса – сунъий материал; ишлаб чиқариш жараёнида эгилувчан бўлиб, тайёр кўринишда мустаҳкам бўлади.

Полимер лой – ҳавода қотиб қоладиган, лепкага (кулолчиликка) мўлжалланган сунъий материал.

Рейсмус дастгоҳи – арраланган материалларни, танаворларни ёки қисмларни керакли қалинлигини олиш учун рандалашга мўлжалланган дастгоҳ.

Стол ўйини – стол устига ёки ўйинчиларнинг қўлига сиғадиган миқдордаги ўйин элементлари қўлланиладиган ўйин.

Сценарийчи – кинофильм, телесерил, мультфильм, спектакль, компьютер ўйини ва шу сингари асарларнинг сценарийини ёзувчи муаллиф.

Фетр – табиий жун ёки унинг ўрнини босувчи сунъий материалдан зич босилган наматсимон мато.

Эгар чоки – чарм тикишда қўлланиладиган энг мустаҳкам чоклардан бири.

Ўйин майдони – белгилар туширилган, ўйин ўтказиладиган текис жой. Стол ўйинларида у махсус тахта ёки қалин картондан махсус ишлаб чиқарилган бўлиши мумкин.

Ўйинни синовдан ўтказиш – хатолар ва камчиликларни аниқлаш мақсадида ўйинни текшириш жараёни.

Ўймакор наққош – ўймакорлик бўйича уста; ўймакорлик билан шуғулланадиган rassом.

Ҳунарманд – касбий ҳунармандчилик билан шуғулланадиган одам.

Ўй маданияти

Агроинженер – қишлоқ хўжалиги соҳасида янги тизимларни ва асбоб-ускуналарни ишлаб чиқиш ва амалга ошириш бўйича мутахассис.

Агроном – қишлоқ хўжалигига оид кенг қамровли билимларга эга, ҳосилни етиштириш ва йиғиш бўйича мутахассис.

Агротехнология – экологик хавфсизлик ва иқтисодий самарадорликни ҳисобга олган ҳолда қишлоқ хўжалиги ўсимликларининг ҳосилдорлиги ва маҳсулот сифатини оширишга мўлжалланган технологик операциялар мажмуи.

Агропанель – об-ҳаво совуқ бўладиган минтақаларда иссиқлик ва намликни ёқтирадиган сабзавот ва гул экинларини ўстиришга мўлжалланган шаффоф пластикдан ишланган буюм.

Аквапоника – чучук сувда яшовчи жониворларнинг чиқинди маҳсулотларини ўсимликлар учун озикланиш ўртаси сифатида фойдаланишга қаратилган қишлоқ хўжалигининг юқори технологиялик усули.

Гидропоника – ўсимликларни тупроқсиз ўстириш усули. Ўсимлик илдиз тизими махсус эритмалар орқали минерал моддаларга тўйинган нам ҳавода бўлади.

Гипсли винил панеллар – гипсли картон юзасига юпқа плёнка қоплаш усули билан тайёрланган безак материали.

Кўпикли бетон – ғовак тузулушга эга бетон.

Микробиолог – вируслар, бактериялар, бир хужайралилар сингари микроорганизмларни ўрганувчи илмий мутахассис.

Пўкак қоплама – пўкак дарахт пўстидан тайёрланган, бинони безатишга мўлжалланган экологик материал.

Селекционер – ўсимликларнинг янги навларини ёки жониворларнинг янги зотларини яратиш билан шуғулланадиган мутахассис.





























Томчилаб суғориш – ўлчаб томизғич мослама ёрдамида сувни озгина миқдорда бевосита ўсимлик илдизига етказиб, суғориш усули.

Фойдаланиш қоидалари – маҳсулотнинг тузилишидаги хусусиятлари, унинг таркибий қисмлари, ҳаракатланиш тамойили ва фойдаланиш вақтидаги хавфсизлик талаблари, таъмирлаш ва хизмат кўрсатишга боғлиқ бўлган маълумотлар берилган ва товарларга илова қилинадиган норматив-техник сифатдаги тавсиялар.

Қайишқоқ тош – эластик (шишасимон) асосга босилган табиий қумтошнинг қирқими. Биноларга безак беришда қўлланилади.

ИЛОВА

Қозоқ нақшининг асосий турлари

| Ҳайвонот | Ўсимлик | Коинот | Геометрик |
|---|---|---|--|
|  |  |  |  |
| кўчқор мугуз | дарахт | доира | найзадор |
|  |  |  |  |
| кўш мугуз | япроқ | бурама | илонизи |
|  |  |  |  |
| эгри мугуз | уч япроқ | тўрт қулоқ | тўрт эҳром |
|  |  |  |  |
| ғоз бўйин | ўткизма | шафақ | хасса |
|  |  |  |  |
| туя товон | чийралма | юлдуз | қармоқ |
|  |  |  |  |
| ўркач | гул | ҳилол | туморча |
|  |  |  |  |
| ўргимчак | лола | битмас | тўлқин |

Фойдаланилган адабиётлар рўйхати

1. Белл Р. Энциклопедия настольных игр народов мира / пер. с англ. Л. А. Игоревский. – М.: Центрполиграф, 2001.
2. Жолдасбекова С., Изтилеуова А., Ыскак А. и др. Народные ремесла: учебное пособие. – Астана: Фолиант, 2013.
3. Маргулан А. Х. Казахское народное прикладное искусство. – Алма-Ата: Өнер. – Т. I, 1986.
4. Миллз Т. Искусство мозаики. Энциклопедия / пер. с англ. Ю. В. Устиновой. – М.: Арт-родник, 2007.
5. Муканов М. С. Казахские домашние художественные ремесла. – Алма-Ата: Казахстан, 1979.
6. Тохтабаева Ш. Ж. Шедевры Великой степи: [Монография]. – Алматы: Дайк-Пресс, 2008.
7. Негізгі орта білім беру деңгейінің 5–9-сыныптарына арналған «Көркем еңбек» пәнінен жаңартылған мазмұндағы үлгілік оқу бағдарламасы. – Астана: Ы. Алтынсарин атындағы Ұлттық білім академиясы, 2016.

Қўшимча адабиётлар

1. Андреева Е. А. Художественная работа по дереву. – М.: Рипол Классик, 2007.
2. Асанова С., Птицина А. История казахской национальной одежды и прикладного искусства. – Астана: Фолиант, 2008.
3. Барышникова Т. Школа ремонта. – М.: «Э», 2016.
4. Ералин К., Халмуратов Ж. Мастера искусств Казахстана. – Алматы, 1997.
5. Лидин А. Справочник столяра. – Ростов н/Д.: Феникс; СПб.: Северо-Запад, 2007.
6. Маркевич А. Изобретение настольных игр. – М.: Издательские решения, 2016.
7. Омирбекова М. Ш. Традиционная культура казахов: учебное пособие для занятий по труду и изобразительному искусству. – Алматы: Алматыкітап, 2004.
8. Шилкова Е. А. Мозаика. – М.: Рипол-классик, 2011.
9. Шкляева С., Муратаев К. История искусств Казахстана. – Алматы: Өнер, 2011.