

Р. Ш. Алимсаева, И. А. Развенкова, О. С. Лосенко, Е. Е. Велькер

# БАДИЙ МЕҲНАТ

Умумтаълим мактабларининг  
6-синф ўқувчилари учун

## ДАРСЛИК

(қизлар учун нусха)

Қозоғистон Республикаси Таълим ва фан министрлиги тавсия этган



КОКШЕТАУ

УЎТ 373.167.1  
КБТ 85.12я73  
Б14

**Алимсаева Р. Ш. ва бошқалар.**

**Б14 Бадий меҳнат:** умумтаълим мактабларининг 6-синф ўқувчилари учун дарслик (қизлар учун нусха) / Р. Ш. Алимсаева, И. А. Развенкова, О. С. Лосенко, Е. Е. Велькер. – Кокшетау: Келешек-2030, 2018. – 112 б.

ISBN 978-601-317-353-5

Дарсликнинг электрон нусхаси: <http://keleshek-2030.kz/books/ht6duz.php>

УЎТ 373.167.1  
КБТ 85.12я73

## ШАРТЛИ БЕЛГИЛАР

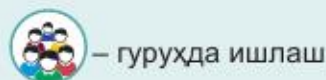
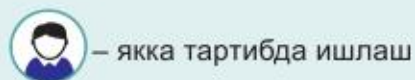
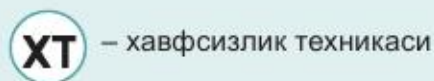

ISBN 978-601-317-353-5

© «Келешек-2030» ЖЧШ, 2018

## МУНДАРИЖА

<b>Муққадима</b> .....	5
<b>Визуал санъат</b> .....	6
§ 1. Портрет жанри. Портрет турлари.....	6
§ 2. Қozoғистонлик рассомлар ижодидаги портретлар.....	8
§ 3. Чизиқли портрет .....	12
§ 4. Графика. Бажариш техникаси .....	14
§ 5. Ноанъанавий усулларда портрет солиш (сим билан ясалган портрет).....	16
§ 6. Портретдаги ранг. Бажариш техникаси .....	18
§ 7. Замонавий портрет .....	22
§ 8. Фотосанъат. Фотокамера билан тажриба .....	24
§ 9. Анимация. Ҳаракатланувчан элементлар (пластилинли анимация, сояли театр, бармоқли ва таёқчали кўғирчоқлар).....	26
§ 10. Сценарий ёзиш. Қаҳрамонлар ва декорацияларни тайёрлаш .....	30
§ 11. Бадиий гоёларни амалга ошириш. Овоз бериш .....	32
<b>Манзарали-амалий санъат</b> .....	34
§ 12. Тўқиш хунари. Илгак билан тўқиш. Тўқиш усуллари ва техникалари.....	34
§ 13. Буюм эскизини ишлаб чиқиш. Материаллар ва асбобларни танлаш .....	36
§ 14. Илгак билан турли буюмлар (сочиқ, сумка, уяли телефон ғилофи) тўқиш.....	38
§ 15. Тўқиш симлари. Унинг турлари. Тўқиш усуллари ва техникалари.....	42
§ 16. Тўқиш симлари билан турли хил буюмларни тўқиш (шарф, рўмол, таглик, уяли телефон ғилофи).....	44
<b>Дизайн ва технология</b> .....	48
§ 17. Тикувчилик материалларидан буюм тайёрлаш (муаллифлик кўғирчоқ, ривожлантирувчи ўйинчоқ). Гоёлар устида ишлаш. Эскиз.....	48
§ 18. Ҳар хил фактурали ва рангли газламаларни тадқиқот қилиш.....	50
§ 19. Материаллар, асбоб ва ускуналарни танлаш ҳамда тайёрлаш .....	52

§ 20. Буюм яратиш. Қисмларини бичиш .....	56
§ 21. Алоҳида қисмларини қайта ишлаш .....	60
§ 22. Қисмларни бириктириш ва буюмни пардозлаш .....	62
§ 23. Тикиб тайёрланадиган уй буюмлари дизайни (фартук, ошхона анжомлари). Ғоялар ишлаб чиқиш. Эскиз тайёрлаш .....	64
§ 24. Материал танлаш ва тайёрлаш. Ишни бажариш тартиби .....	66
§ 25. Буюмни тайёрлаш. Қисмларини бичиш .....	68
§ 26. Алоҳида қисмларга ишлов бериш .....	72
§ 27. Қисмларни бирлаштириш. Буюмни пардозлаш .....	76
§ 28. Буюмни безатиш.....	78
<b>Овқатланиш маданияти</b> .....	80
§ 29. Қозоқ ва турли халқлар маданиятида, умумий овқатланиш ўринларида ва дастурхон атрофидаги одоб-ахлоқ қоидалари .	80
§ 30. Яриммахсулотлардан таомлар тайёрлаш технологияси ...	84
§ 31. Таомларни тез тайёрлаш технологияси .....	86
§ 32. Десерт тайёрлаш технологияси .....	88
<b>Уй-жой маданияти</b> .....	90
§ 33. Гигиена қоидалари. Хонани нам ва қуруқ тозалаш .....	90
§ 34. Кийим ва пойафзал парвариши. Уларни сақлаш .....	92
§ 35. Манзарали-гулли ўсимликларнинг турлари. Гулчиликдаги баҳорги ишлар .....	94
<b>Санитария-гигиена талаблари</b> .....	96
<b>Хавфсизлик техникаси қоидалари</b> .....	96
<b>Луғат</b> .....	100
<b>Иллюстрациялар рўйхати</b> .....	104
<b>Касблар луғати</b> .....	105
<b>Галерея</b> .....	106
<b>Фойдаланилган адабиётлар рўйхати</b> .....	110
<b>Қўшимча адабиётлар рўйхати</b> .....	111

## МУҚАДДИМА

### Қадрли олтинчи синф қизлари!

Ушбу ўқув йилида ҳам сиз бадий меҳнат дарсларида визуал ва манзарали-амалий санъат билан танишишда давом этасиз. Сиз кийим-кечакларни ҳамда оёқ кийимларни сақлашни, яриммахсулотлардан таом ҳозирлашни, тўқиш симлари ва илгаклар ёрдамида турли хил буюмлар тўқишни ўрганасиз. Дастлабки муаллифлик қўғирчоғингизни яратасиз, таом ва десертларни тез тайёрлаш технологияси, манзарали-гулли ўсимликлар билан танишасиз. Кенг тарқалган гулли ўсимликларни экиш, кўпайтириш ва парвариш қилиш усуллари ҳақида билиб оласиз.

Ўқув йили мобайнида сиз ўз ишингизни муваффақиятли ташкиллаштиришни, ўзлаштирилган билим ва кўникмаларни амалда қўлланиб, улардан самарали фойдаланишни, ўз ишингиз билан таништириш ва меҳнатингиз натижасини баҳолашни; учрайдиган қийинчиликларнинг олдини олиш ва уни бартараф қилиш йўлларини топишни ўрганасиз.

Тажрибали устозлар кўмагида ижодий ғояларни амалга ошириб, ўз қўлларингиз билан ошхона учун тикувчилик буюмларини тайёрлайдиган бўласиз. Ижодий ишлар кўрғазмасини ташкиллаштириб, ўз ишингизга ҳамда синфдошларингиз ишига баҳо берасиз ва ютуқлар қувончини ҳис қиласиз. Дарс жараёнида бажарган ишларингизни ўз яқинларингизга, синфдошларингизга совға сифатида тақдим этиб, уйингизни ва мактабни безатиш учун фойдалана оласиз.

Дарслик билан ишлашда сизга шартли белгилар йўналиш бериб боради. Турли топшириқларни бажариш борасида сизга таққослаш, таҳлил қилиш, хулоса чиқариш, ўз нуқтаи назарингизни исботлаш кўникмаларидан фойдаланиш керак бўлади. Бу сиздан доимий диққат эътиборни талаб этади. Берилган материални пухта ўзлаштириш, билим даражангизни кенгайтириш учун сиз қўшимча адабиётлар ва Интернет имкониятларидан фойдаланган ҳолда мустақил равишда ишлашингиз лозим.

Сиз ушбу ўқув йилида келажак ҳаётда фойдали бўладиган янги билим, маҳорат ва кўникмаларни эгаллайсиз, деб ишонамиз! Биз сизга омад тилаймиз!

*Муаллифлар*

## ВИЗУАЛ САЊАТ

### § 1. ПОРТРЕТ ЖАНРИ. ПОРТРЕТ ТУРЛАРИ

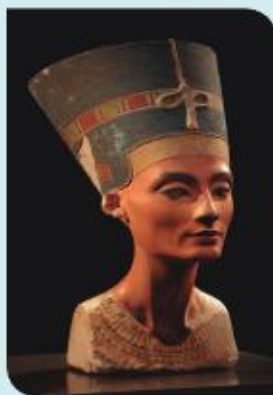

1. Репродукцияларни диққат билан кузатиб чиқинг. Уларнинг ўхшашлиги нимада?
2. Асарларнинг бир-биридан фарқи нимада?
3. Сиз қандай ўйлайсиз, портретлар тасвирий санъатнинг қандай турларида бажарилади?



Портрет – ҳайкалтарошлик, графика ва рангтасвирнинг жанрларидан бири. Бу – бир киши ёки кишилар гуруҳининг тасвири. «Портрет» французча («portrait») сўз бўлиб, «айнан, ўзгартирмай тасвирлаш» деган маънони билдиради.

Рассомнинг ўз-ўзини тасвирлаши автопортрет деб аталади.

Портретда рассом аниқ бир шахснинг фақат ташқи ўхшашлигини эмас, балки ўз қаҳрамонининг ички дунёсини, унинг кайфиятини, феъл-атворини ҳам очиб кўрсатишга ҳаракат қилади. Мусаввир одамни, унинг ҳаёти, кечинмаларини тасвирлаш орқали ўзининг унга бўлган муносабатини ифодалайди. Томошабин портретда тасвирланган даврнинг турмуши, урф-одатлари ҳақида маълумот олиш имкониятига эга бўлади.

Портрет композицияси (*кўкраккача, белгача, бўйи баробар*), қаҳрамонларнинг сони бўйича (*жуфтли, гуруҳли* ва бошқа), шакли (*овал, тўғри тўртбурчакли* ва бошқа) ва ҳоказолар бўйича турларга таснифланади.

### Мазмуни бўйича портрет турлари

Тантанали



Инсоннинг жамиятда тутган ўрнини тасвирлайди

Камерали



Кисининг руҳий ҳолати, унинг ҳис-туйғулари, кайфиятини тасвирлайди



Портрет қадимий тарихга эга. Қадимги Мисрда портретдаги тасвирдан улуғворлик, сабр-тоқатлиликни англаш мумкин, бошқа ҳар қандай белгилар олиб ташланган. Портретлар ёғоч тахтачаларга ёки холстларга чизилган. Қадимги Римда эса, аксинча, расмда юзнинг тузилишига асосий эътибор қаратганлар – юздаги ҳар бир қатламлар, чизиқлар, чандиқлар кисининг ҳаёт йўлини акс эттиришга хизмат қилган.

1. Портрет бизга нималар ҳақида сўзлаши мумкин?
2. Буюк портретнавис-рассомлардан кимларни биласиз? Уларнинг асарлари ҳақида айтиб беринг.



## § 2. ҚОЗОҒИСТОНЛИК РАССОМЛАР ИЖОДИДАГИ ПОРТРЕТЛАР

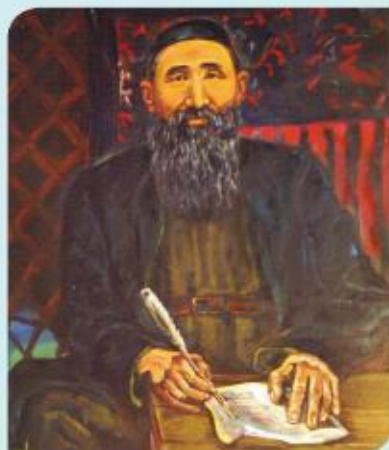

1. Қозоғистонлик портретнавис-рассомларнинг картиналаридан репродукцияларни кўриб чиқинг.
2. Портретларда тасвирланган шахсларни танидингизми? Улар ҳақида нима айтиб бера оласиз?
3. Рассомлар портретларда тасвирланган шахсларнинг сиймосини бера олганми?



Қозоғистон тасвирий санъат усталари ўз ижодида халқ қаҳрамонлари, ёзувчилар, атоқли шахслар, шунингдек оддий одамлар ва ишчиларнинг образи ва олижаноб сиймосини яратишган.



Портрет жанри бўйича қозоғистонлик мўйқалам усталари: Н. Хлудов, А. Қастеев, А. Ғалимбаева, Г. Исмаилова, Е. Сидоркин, С. Айтбаев, Ш. Сариев, А. Сидиханов, А. Жусипов, М. Кенбаев, Т. Тоғизбаев, Қ. Телжанов, Т. Абуов, У. Ажиев, О. Кужеленко ва бошқалар. Рассомлар ижодий илҳомни халқнинг иродаси, тафаккури ва ҳис-туйғусини акс эттирувчи маънавий гўзал инсонлар тимсолларидан олганлар.



А. Қастеев буюк портретнавис-рассом эди. Рассом А. Иманов, Кенесари Қасимов, Ч. Валиханов, Биржан сал каби тарихий шахсларнинг портретларини яратган.

Машҳур картиналардан бири устидаги иши ҳақида рассомнинг қизи Г. Қастеева шундай ҳикоя қилади:

– Отам, Амангелди Имановнинг портретини чишишга узоқ тайёргарлик кўрди, унинг яқинлари ва аскарлари билан суҳбатлашди. У картинани тугатганда қўзғолон бошчисини яхши танийдиган инсонлар портретнинг Имановга айнан ўхшашлигига ҳайрон қолибдилар.

Портрет устида изланиб, рассом қаҳрамон образи ва Қозоғистон табиати уйғунлашган катта бир картина яратди. Табиат манзараси холис фон, фаолият ўрни сифатида эмас, балки асарнинг юзага келиш жараёнидаги асосий ғоя ва ҳис-туйғуларнинг бадиий ифодасига айланган. Она табиат қўйнида гавдалантирилган одам тимсоли ўзига хос рамзий маъно кашф этган.



А. Қастеев  
«А. Имановнинг  
портрети»



Т. Тоғизбаев  
«Толе би»

Таниқли шахслар сиймосининг галереясини яратган иқтидорли портретнавислардан бири Т. Тоғизбаевдир.

Рассом М. Утемисов, Абай, Толе би, Айтеке би, Қазибек би ва бошқа шахсларнинг портретларини чизган.

Т. Тоғизбаев ўзининг жаҳон бадиий маданиятининг тараққиёти ва ютуқларига алоқадор миллий, тарихий, маданий ва маънавий меросга бўлган ихлоси билан ажралиб турган.



Г. Исмаилова  
«Автопортрет»

Г. Исмаилованинг ижодини Қозоғистоннинг тасвирий санъати тарихидаги ёрқин саҳифа деб ҳисоблаш мумкин. Унинг қизиқш доирасига рангтасвир, театр, кинематография ҳамда мусиқа киради.

Рассом асарларидаги асосий қаҳрамонлар уни ўзига хос такрорланмас жиҳатлари билан ўзига жалб қилган бадиий ижодга мансуб, театр ва кино санъатининг таниқли намояндалари бўлиб ҳисобланади.

У. Ажиев портретларида ишчилар, қишлоқ меҳнаткашлари, олимлар ва оддий замондошлари тасвирланган.

У. Ажиевнинг аквареллари (сувбўёқ асарлари) – Қозоғистон рангтасвиридаги бетакрор ҳодиса. Улар ҳис-туйғуга тўла ва романтик, шу билан бирга, таассуротлар оламининг ёрқинлиги ва ҳаққоний сезги билан уйғунлашиб кетган. Уларнинг барчаси инсонга муҳаббат, унинг хулқ-атвориغا бўлган эътибор билан дунёга келган.



У. Ажиев  
«Автопортрет»



Ш. Сариев  
«Қиз Жибек»

Ш. Сариевнинг рангтасвир ишларини қозоқ халқининг тасвирий санъатидаги ягона ва такрорланмас асарлар дейиш мумкин.

Ижодида миллий услублар (стиллар) қондасини яратиш Ш. Сариев асарларининг асосини ташкил этади. Унинг портретлари шиддатли табиати, ифодали ва таъсирли тили, эркинлиги ва рангтасвир ёрқинлигининг буюк ғоясига тўлиқ бўйсунуши билан ажралиб туради.



Т. Абуов

«Икки марта Совет Иттифоқи қаҳрамони Т. Бигелдиновнинг портрети»

Т. Абуов ўзи портретини чизаётган инсонларга алоҳида эътибор ва чуқур ҳурмат билан муносабатда бўлган. Унинг портретлари композициясининг соддалиги, миллий колорит, ранглар ечимининг сокинлиги билан ажралиб туради. Т. Абуовнинг қаҳрамонлари ўзи яхши танийдиган («Ж. Шарденоннинг портрети», «С. Нусипованинг портрети», «Она портрети») ёки кучли иродаси билан рассомни ўзига жалб этган инсонлардир («А. Молдагулованинг портрети», «Икки марта Совет Иттифоқи қаҳрамони Т. Бигелдиновнинг портрети»).

Қозоғистоннинг маданият арбоблари Ш. Қудайбердиев, Абай Қунанбаев, Д. Нурпеисова, Ш. Жиенқулова, М. Мақатаев, К. Азербайёвнинг портретлари рассом Т. Абуов қаламига мансуб.

«Қўбизчи қиз Қ. Намазова», «Қўбизчи қиз Д. Таубекова» ва шу каби бир қатор ишлари Н. Тлендиев раҳбарлигидаги «Ўтрор сози» номли қозоқ халқ чолғу асбоблари оркестрининг мусиқачиларига бағишланган.



1. Ўз худудингиздаги портретнавис-рассомлар ижоди билан танишинг.

2. Улар ўз ишларида асосан кимларни тасвирлашган?
3. Уларнинг ижодида миллий мавзу қандай намоён бўлган?
4. Қозоғистонлик портретнавис-рассомлар ҳақида ахборот ёки компьютерда тақдимот тайёрланг.



1. Қозоғистонлик рассомларнинг ижодини ўрганиш давомида қандай янги билим олдингиз?

2. Портрет яратишда уларга нима илҳом берган деб ўйлайсиз?
3. Қайси рассомнинг ижоди сизга қизиқарлироқ кўринди? Нима учун?
4. Портретнавис-рассомларнинг кўргазмасига бориб кўрган-мисиз? Ўз таассуротларингиз билан ўртоқлашинг.



### § 3. ЧИЗИҚЛИ ПОРТРЕТ



1. Расмларни кўриб чиқинг. Портретлар қандай бажарилган?
2. Рассом ўз ишида қандай материаллардан фойдаланган?



Портретни нисбатини сақлаган ҳолда, чизиқлар кўмаги билан тасвирлаш мумкин. Пропорция (нисбат) – барча қисмларининг мувофиқлиги, ҳар бир бўлақларининг бутун объектга нисбатан мутаносиблиги.

Чизиқли портретни чизишнинг асосий босқичларини қаранг.

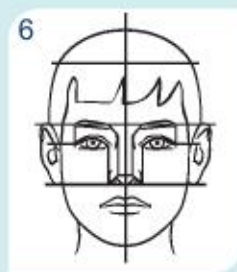
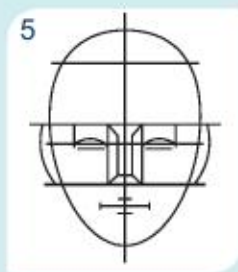
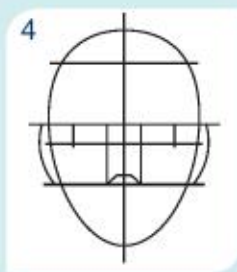
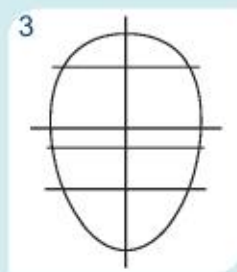
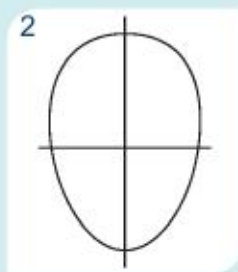
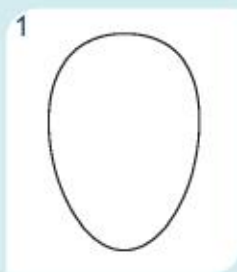

Портретнинг устунликларидан бири – инсоннинг ҳиссий ҳолатини акс эттиришидир (қувонч, қўрқув, жаҳл, ғазаб, қайғу ва ҳоказо). Уни аниқ тасвирлаш учун ҳис-туйғулар одамнинг юзида қандай ифодаланишини тушуниш керак.



1. Иллюстрацияда тасвирланган одамнинг турли кайфиятини аниқланг.

2. Аниқ кўрсатилган кайфиятга боғлиқ бўлган юз қисмларининг ўзгаришини тасвирланг. Тадқиқот натижаларини жадвал асосида ёзинг.

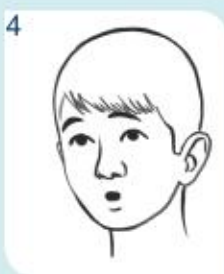

Юзининг мувофиқлигини (пропорциясини) сақлаган ҳолда, синфдош дўстингизнинг портретини чизинг. Портрети солинадиган одамнинг хулқ-атворидаги ўзига хослик ва кайфиятини кўрсатишга ҳаракат қилинг.

1. Тасвирланган одамнинг кайфиятини етказа олдингизми? Унга қандай эришдингиз?

2. Чизган портретингизга қандай ўзгартириш киритар эдингиз? Нима учун?



#### § 4. ГРАФИКА. БАЖАРИШ ТЕХНИКАСИ

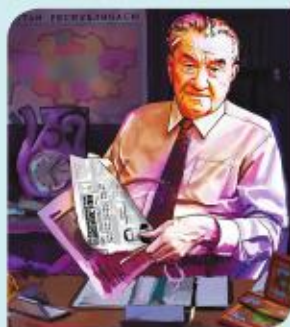

1. Тасвирларни кўриб чиқинг.
2. Бу ишларни портрет жанрига киритиш мумкинми? Нима учун?
3. Рассомлар ўз ишларида қандай материаллардан фойдаланган?

Графика (қаламтасвир) – текисликда тасвирлаш билан боғлиқ тасвирий санъат тури (юнон тилида «ёзаман», «сурат соламан» деган маъноларни билдиради). Графиканинг барча турларининг асоси – расм. Унинг ифодалаш қуроллари: *чизик*, *штрих* ва *доғ*.

Чизик



А. Матисс  
«Автопортрет»

Штрих



Э. Мане  
«Жюль Гийме хонимнинг портрети»

Доғ



М. Врубель  
«Автопортрет»

И. Исабаев, А. Смағулов, Е. Сидоркин, Т. Ордабеков, А. Рахманов ва қозоғистонлик бошқа рассомлар миллий графиканинг ривожланишига улкан ҳиссаларини қўшди.

Илмий-техникавий тараққиёт ютуқлари графиканинг янги турларининг шаклланишига шароит яратади.

*Компьютер графикаси* ҳар хил график редакторлар ёрдами билан сурат чизиш ва уни тузатиш усулларини ўрганади.

Графика материаллари – пастель, сангина, кўмир, қалам, тушь, сиёҳ, соус ва бошқалар.



Графит қалам



Бадий кўмир



Сангина



1. Альбом варағини 4 қисмга бўлинг.
2. Ҳар бир қисмга турли хил график материаллар билан юз қисмларини солинг.
3. График материалларнинг хусусиятларини ҳисобга олган ҳолда, солинган расмларни ўзаро солиштиринг.

1. Қандай график материалларини биласизлар? Уларнинг хусусиятлари қандай?

2. График материал билан ишлаш жараёнида қандай қийинчиликларга дуч келдингиз?

3. Қозоғистонлик графика рассомларининг асарлари билан танишганмисиз? Улар қандай график материаллар билан бажарилган?



## § 5. НОАНЪАНАВИЙ УСУЛЛАРДА ПОРТРЕТ СОЛИШ (СИМ БИЛАН ЯСАЛГАН ПОРТРЕТ)



1. Тасвирларни қараб чиқинг. Улардаги умумийлик нимада?
2. Рассом ўз ишида қандай материаллардан фойдаланган?
3. Сизнингча, берилган портрет солиш техникаси орасида энг мураккаби қайси? Нима учун?



Рассомлар ҳар хил материалларни амалда синаб кўриб, дамланган чой, қақва қаймоғи, эритилган шоколад, тўкилган бўёқ, табиий материаллар мозаикаси, тугмалар ва бошқалардан фойдаланиб, портретлар яратишмоқда.

Александр Колдер – америкалик ҳайкалтарош. Инженерлик билими унга ноёб ҳайкаллар ясаш имкониятини берди.

Унинг мақсади табиат кучлари ва физика қонунлари ёрдами билан ҳаракатланадиган динамик системалар яратиш бўлган эди.



А. Колдер  
Симдан ясалган  
портрет



1. А. Колдер ижодини ўрганиб чиқинг.
2. А. Колдер ишларининг туташ чизиқлар билан солинган расмларга қандай ўхшашлиги бор?



Амалий ишни бажаришдан аввал сим билан ишлаш жараёнидаги хавфсизлик техникаси қоидаларини такрорланг.

ХТ



Симдан портрет ясанг.

1. Эскиз тайёрланг.
2. Керакли материаллар ва қурол-асбобларни танлаб олинг.

1-нусха



2-нусха

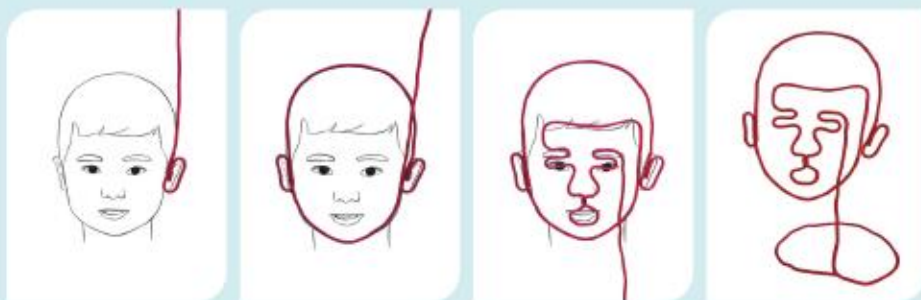

1. Портрет яшаш ҳақида қандай янги маълумот билдингиз?  
Қандай янги нарса ўргандингиз?

2. Ишга киришиш жараёнида қандай қийинчиликка дуч келдингиз?
3. Сим билан расм солиш ёқдими? Нима учун?

## § 6. ПОРТРЕТДАГИ РАНГ. БАЖАРИШ ТЕХНИКАСИ



- 
1. Тасвирларни қараб чиқинг. Уларга хос умумий жиҳатларни топинг.
  2. Рассомлар портретда қандай ранглардан фойдаланган?
  3. Ранг ёрдамида нимани етказишга (беришга) ҳаракат қилган?

Рассом учун одам кўзига кўринадиган рангларнинг идрок қилинишини кузатиш аҳамиятли. Масалан, оқ ранг эрта тонгда сарғиш ҳолатда, кундузи – кўкиш, кечки пайт – қизғиш бўлиб кўринади, ёп-ёруғ пайтда ёғоч бутоқлари орасида яшилга мойил бўлиб ҳам кўриниши мумкин.

Рассом рангдан фақат нарсаларнинг аслини кўрсатиш учунгина эмас, инсон тимсолини очиш жараёнида ёқимли кайфият пайдо қилиш учун ҳам фойдаланади.

Рангдан тўғри фойдаланиш рассомга одамнинг ташқи кўринишини, унинг жамиятда тутган ўрни, қизиқиши, маънавий дунёсини ифода-лашга ёрдам беради. Қўлланилган ранг портретнинг танланган турига боғлиқ бўлади. Агар лирик портрет бўлса, унда бу сокин ёрқин ранглар бўлиши мумкин. Агар диққат-эътиборли, ўйчан бўлса, ранг ечими умуман бошқача бўлади.

Ранг *композиция, фазо, фактура, колорит* билан узвий боғлиқдир.



Ранг уйғунлиги ҳақидаги савол кўпгина олимлар ва рассомларни азалдан қизиқтириб келади. В. М. Шугаев кўк, сариқ, қизил ва яшил – тўртта ранг аниқлаб берадиган ранглар доирасини ишлаб чиқди. В. М. Шугаев уларни асосий ранглар деб атади ва уларнинг орасидаги тўртта чоракка оралиқ рангларни жойлаштирди, улар тўртта гуруҳни ташкил этди: сариқ-қизил, кўк-қизил, кўк-яшил, сариқ-яшил. Шундай қилиб рангларнинг уйғунли бирикмаси назарияси юзага келди.



В. М. Шугаевнинг ранглар доираси

Портретдаги қиёфани яратишда фоннинг ранги, асосан унинг киши юзи, сочлари ёки кийимининг ранги билан ўзаро нисбати катта аҳамиятга эга.

Портретда маълум бир ёруғлик шароитида ранг хусусиятларини ифодалаш жуда муҳим. Бир нарсанинг ёритилган ва соя томонлари нафақат тусининг қониқлиги, балки ранглар бирикмаси ҳамда жилоси, яъни *колорити* билан бир-биридан фарқ қилади.

Колорит иссиқ (агар қизил, сариқ, тўқсариқ рангларга эга бўлса), совуқ (кўк, яшил, бинафша рангларга эга бўлса), оч (ёруғ) ёки тўқ (қоронғи), қониқлик ва ранг кучининг даражаси бўйича эса – ёрқин, вазминли (босиқ), хира (сўлгин) бўлиши мумкин.

1. Портретларни таққосланг. Рассом қандай ранглардан фойдаланган?

2. Ишларнинг колоритини аниқланг. Жавобларингизни исботланг.





Акварель билан портрет солишда бўёқ қатламларини бериш босқичларини ўрганиб чиқинг.

### Акварель портрет. Бўёқ қатламларини бериш босқичлари

1-босқич



Бошнинг тузилиши ва юзнинг шаклини чизиш.

2-босқич



Соя ва тўқ рангли қисмларини ажратиш, оч бўяш.

3-босқич



Кўз, ёноқ ва сочларига ва бошқа деталларига тон бериш.

4-босқич



Оч ва тўқ рангли қисмларини янада ажратиш. Деталлаштириш.

5-босқич



Тўқ қисмларини янада қониқлаштириб бўяш. Кенглик ва кўлам бериш.

6-босқич



Сўнги деталлаштириш. Кўлам ва кенгликни тамомила бериш.

1. Ўз терингизнинг (қўл, юз, бўйин) рангларини тадқиқот қилинг.
2. Уларнинг туси қандай?
3. Уларни қандай ранглар билан беришга бўлади?



1. Рангларни аралаштириб, тажриба ўтказиб кўринг.
2. Ўз терингизнинг рангига мос келадиган рангларни танланг.



Акварель – енгиллик, ҳавойи ва нозик кайфият берадиган рангларга эҳтиёж бўлганда ишлатиладиган, сувда эрийдиган махсус бўёқлардан фойдаланадиган рассомчилик техникаси. Акварель бадиий рангасвир ва графиканинг ўзига хос хусусиятларини бирлаштиради.

Акварель техникаси Хитойда эрамизнинг II асрида қоғоз пайдо бўлгандан бошлаб ривожлана бошлади.

Этнограф олим Ч. Валиханов этюд ва тасвирларни акварель бўёқлари билан солган, унинг портрет ва пейзажлари халқ санъатининг олтин хазинасидан жой олган.

А. Қастеев ҳамда А. Исмаилов қозоқ халқининг тўнгич акварелчи-рассомлари сирасига киради. У. Ажиев, Т. Батанов ва қозоғистонлик бошқа рассомлар ҳам ушбу техникада ижод қилишган.



Н. Крутильников  
«Жамбул»

1. Кимнинг портретини яшашингизни танлаб олинг.
2. Портретнинг чизикли хомаки расмини ясанг.
3. Бу кишининг ички қиёфаси ва характерини очиш учун қандай ранглар уйғунлигидан фойдаланиш кераклигини ўйланг.
4. Портретни акварелда бажаринг.



1. Картинада ранглар қарама-қаршилиги (контраст) нима учун қўлланилади?
2. Колорит деб нимага айтилади?
3. Портретни чизиш вақтида ўзингиз фойдаланган асосий ранглар ҳақида айтинг.



## § 7. ЗАМОНАВИЙ ПОРТРЕТ

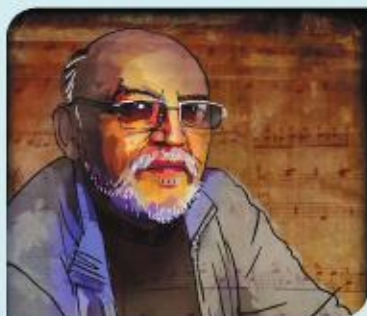

1. Барча тасвирларни портрет дейиш мумкинми? Нима учун?
2. Уларнинг фарқи нимада?



Портрет жанри ўзида янги хусусиятларини мужассам қила туриб, замонавий санъатда ҳам шаклланишда давом этмоқда.

Расм солиш техникалари такомиллашди, янги бадий қуроллар, усуллар ва шакллар пайдо бўлди. Портрет турларидан бири *фотосурат* ҳисобланади.



Бир кишининг рангтасвирдаги портретини ва фотосуратини кўриб чиқинг. Уларнинг ўхшаш ва фарқли жиҳатларини аниқланг.

Портрет – фотосуратдаги мураккаб жанрлардан бири. Фотопортрет – фақат туширилган суратгина эмас, у инсоннинг хусусиятларини ҳам аниқ акс эттириши керак бўлган образ. Фотосурат муаллифи инсоннинг яккалигини ва унинг ҳаяжонли аҳволини таъкидламоқчи бўлади, портретда маълум гояни беришга ҳаракат қилади.

Фото ва компьютер техникасини қўллаш ифодали қиёфаларни яратишга ва уларга ҳар хил график дастурлар ёрдамида ишлов беришга имконият беради.

1. Сизга тавсия этилган фотосуратларни ўрганиб чиқинг.
2. Фотосуратчилар аниқ гоя ёки кайфиятни фотосурат орқали қандай бера олган?



1. Замонавий портрет нима?
2. Фотопортретнинг асосий вазифаси қандай?
3. Қандай замонавий портретнавис-рассомлар ижоди билан танишсиз?



## § 8. ФОТОСАНЪАТ. ФОТОКАМЕРА БИЛАН ТАЖРИБА



1. Тасвирларни кўриб чиқинг. Уларнинг ўхшашлиги нимада?
2. Фотосанъат рангтаъбир ва графикадан нимаси билан фарқ қилади?



Фотосанъат – ёруғ, ранг (ранглар жилоси), формат, композиция, план, ракурс, суратга олиш жараёни сингари тасвирий-ифодалаш қуролларидан фойдаланидиган санъатнинг тури. Фотосурат ёрдамида фоторассом ўзининг ижодий ҳиссиётини тасвирлайди.

Фотосуратнинг яхши ёки ёмон чиққанлигини аниқлаш учун унинг *композиция, ёруғ, ракурс* сингари ифодалаш қуролларини баҳолаш лозим. Фотосурат композицияси сюжетнинг асосий элементи атрофида қурилиши керак.

Ёруғ, ҳажм ва шаклни аниқ кўрсатиши, асосий элементга диққатни жалб қилиши ва қиёфадаги ҳаяжонни очмоғи керак.

Ракурс (суратга олиш нуқтаси) – фотосуратнинг умумий гоёсига мос келиши ва ундаги моделнинг табиатини етказа олиши лозим.



Бир неча фотосуратларни танлаб, аниқланг:

- Суратларда қайси фасл (вақт) тасвирланган?
- Суратлар яхши чиққанми? Уни қандай аниқладингиз?



Фотокамера билан тажриба ўтказинг.

1. Ёруглик манбасини турли тарафдан йўналтириб ва ракурсни ўзгартириб, буюмни бир неча марта суратга олинг.
2. Натижаларни солиштиринг ва хулоса чиқаринг.



Иосиф Будневич – фотосуратчи, фоторассом. Ўз ижодий йўлида у «Қўрмет» ордени, «Қазақстан Республикасының тәуелсиздигине 10 жыл» медали билан тақдирланган. Қозоғистон журналистикасининг тараққиётига қўшган ҳиссаси учун «Алтын самурық» ҳайкалчасига сазовор бўлган.



Арман Женикеев – фотосуратчи, мамлакат миқёсидаги ва чет эллардаги кўргазмалар иштирокчиси. Унинг ижодидаги асосий йўналишлар – портретга тушириш ва реклама.

Фархат Қабдиқайиров – Қозоғистондаги етакчи ва таниқли фотосуратчилардан бири. «ProPhoto Агенсу» фотостудиясини ташкиллаштирган.



1. Чиройли материаллардан фойдаланиб, саҳнавий қиёфа ясанг.
2. Турли кайфиятни ифодалаган ҳолда, уни фотосуратларга туширинг.
3. Чиққан фотосуратларни солиштириб кўринг.
4. Ичидан муваффақиятли чиққанларини танлаб олинг. Танлаганларингизни расмий безатинг.



1. Касбий фотосессияга қатнашганмисиз? Ўз таассуротларингиз билан ўртоқлашинг.

2. Сизнинг фикрингизча, кадрнинг муваффақиятли чиқиши учун нима керак?

3. Ўзингиз яшайдиган жойдаги фотосуратчиларни биласизми? Уларнинг ижоди ҳақида нима биласиз?



§ 9. АНИМАЦИЯ. ҲАРАКАТЛАНУВЧАН ЭЛЕМЕНТЛАР (ПЛАСТИЛИНЛИ АНИМАЦИЯ, СОЯЛИ ТЕАТР, БАРМОҚЛИ ВА ТАЁҚЧАЛИ ҚЎҒИРЧОҚЛАР)

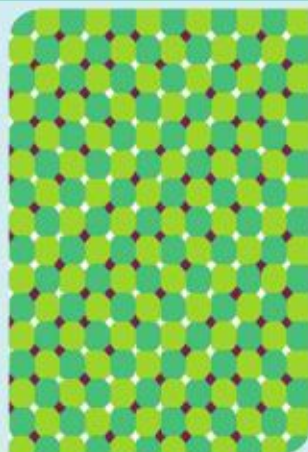

1. Тасвирларни қараб чиқинг.
2. Қандай қилиб ҳаракат иллюзиясини яратиш мумкин?



Қадим замонлардан буён одамлар ўз асарларида ҳақиқий, ҳаётий ҳаракатни кўрсатиш имкониятини орзу қилди, расмларни «жонлантиришга» интилди. Қозоғистон ҳудудидаги қадимий тош суратлар, қадимги Миср ва Юнон санъатида оид бўрттириб ишланган ҳайкаллар, мақбаралар ва фиръавнлар ибодатхоналаридаги нақшлар, гулдонлардаги безак расмлар ҳаракатнинг ёрқин берилишига мисол бўла олади.

### Содда оптик иллюзияларга мисоллар (ҳаракат иллюзиялари)



Тауматроп



Флипбук

#### Тауматроп

1. Тауматроп андазасини қирқиб олинг.
2. Астар томонидан ёпиштиринг (ост ва устини алмаштириб қўйманг).
3. Ён тешиklarини ясаб, резина ёрдамида мустаҳкамланг (ёки айланалар орасига таёқча қўйинг).
4. Тез айлантира бошласангиз, картиналар бир-бирига тутшиб кетади.

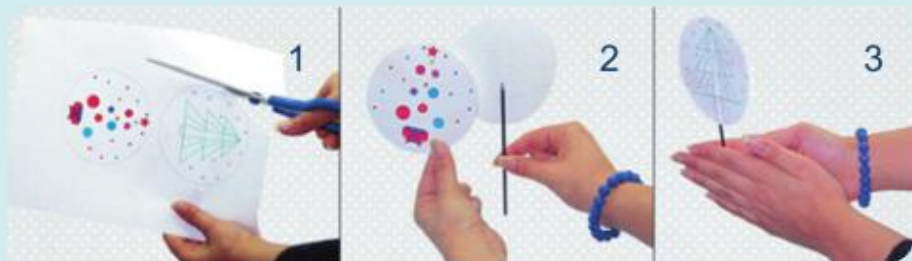

*Анимация* – лотинча «anima» – жон, демак анимация жонлантириш, тирилтириш деган маъноларни билдиради. Анимацияни кўпинча мультипликация деб атайдилар.

Ҳаракатдаги тасвир таассуроти секундига 16 дан ортиқ кадр алмаштириш натижасида юзага келади.



Анимация ҳақидаги дастлабки маълумотлар бизнинг эрамызга қадар I асрда пайдо бўлган.

Қозоғистондаги дастлабки мультипликацион фильм – режиссёр А. Хайдаровнинг «Қалдирғочнинг думи нега айри?» номли мультфильми 1967 йилда Ш. Айманов номли киностудияда туширилган. Ўша вақтдан бошлаб қозоқ халқининг тарихи ва маънавиятини ифода эттирувчи кўплаб миллий мультфильмлар пайдо бўлди.

Мультипликацион фильмларда фақат кичик ёшдаги болаларнигина эмас, балки катта ёшдаги кишиларни ҳам меҳр-мурувватга чақириш гоёси акс эттирилди.

### Ҳаракатланувчан элементларга мисоллар

#### Пластинин анимацияси



Кўғирчоқ шаклларнинг ҳаракатланиши турланган пластинин шаклларни кадрлаб суратга тушириш йўли билан вужудга келади.

#### Силуэт анимацияси («сояли»)



Қаҳрамонларнинг тана қисмлари якка-якка солиниб, қирқиб олинади ва алоҳида-алоҳида сим ёки ип билан ҳаракатга келтирилади.

## Қўғирчоқ анимацияси

Қўғирчоқ тўғридан-тўғри камера олдида ўрнатилиб, кадрма-кадр расмга олинди-ган кўламли анимация тури. Навбатдаги тасвирда ҳаракат иллюзияси пайдо бўлиши учун ҳар бир дақиқада унинг кўришига ўзгаришлар киритиб турилади.



## Қўғирчоқ турлари

Бармоқли қўғирчоқ



Таёқчали қўғирчоқ



Ипли қўғирчоқ



1. Қўғирчоқларнинг тасвирларини кўздан кечиринг.
2. Қўғирчоқлар қандай материаллардан ясалган?
3. Айтингчи, уларни қўғирчоқ ўйнатувчи қандай ҳаракатга келтиради?



1. Сизга қандай қўғирчоқ мультфильм ёқади?
2. Унда қаҳрамонлар ниманинг ёрдамида ва қандай ҳаракатланади?



## § 10. СЦЕНАРИЙ ЁЗИШ. ҚАҲРАМОНЛАР ВА ДЕКОРАЦИЯЛАРНИ ТАЙЁРЛАШ

Қўғирчоқ театри – актёрларнинг ўрнига (ёки актёрлар билан бирга) қўғирчоқлар ҳаракатланадиган театрлаштирилган томошанинг ўзига хос тури.

Қўғирчоқ театридаги томошаларнинг хилма-хиллиги қўғирчоқларнинг ва уларни бошқариш усулининг турлари орқали аниқланади.

### Қўғирчоқ театри турлари

Баланд қўғирчоқлар театри



Паст қўғирчоқлар театри



Ўрта қўғирчоқлар театри



Сояли қўғирчоқлар театри



Ҳар қандай томоша саҳнаси декорациялар билан безатилади. *Декорация* – саҳна ва саҳна элементларининг бадиий манзараси. Чиройли безатилган декорация орқали томошабинларга кўтаринки кайфият бағишлаши билан бирга, саҳнада намойиш этилаётган воқеаларни қизиқарли этади. Қўғирчоқ театридаги асосий декорация – бу *кўчма парда*. Парданинг олд (устки) томонида қўғирчоқлар ҳаракатланиши ва ортида актёр яшириниб турадиган шароитда бўлиши лозим. Пардалар полгача тушадиган ва столгача тушадиган, бир планли, кўп планли бўлиши мумкин.

Бадиий бажарилган декорациялар алоҳида кайфият яратиб, саҳнада рўй бераётган ҳодисаларни ёрқин очиб беради. Декорацияларга қараб томошабин воқеа бўлиб ўтган даврни ва жойни билиб олади.

#### Соғали театр бўйича иш босқичлари

1. Сценарий асосида қаттиқ қора қоғозга қалам билан фигуралар солиш (қаҳрамонларнинг силуэтлари). Экранда улар контрастли ва аниқ кўринади.

2. Қайчи ёрдамида силуэтни қийиб олиш.

3. Қийиб олинган силуэтларни таёқчалар билан бириктириш.

4. Ҳаракатланувчи қисмларини ясаш.

5. Ёритгич манбани танлаш. Бу стол шами, саёҳат фонари ёки ҳар қандай ёритгич чироқ бўлиши мумкин.

1. Қўғирчоқ театрининг исталган бир турини танланг.

2. Қўғирчоқ театри қўйиш учун сценарий ёзинг.

3. Томошангизда қатнашадиган қаҳрамонларни аниқланг.

4. Сценарий ёзишдан бошлаб томошани гуруҳга тақдим қилишга қадар жараёнлардаги хизматларни (режиссёр, манзарачи-рассом, костюмлар бўйича рассом, оператор, овоз режиссёри ва ҳоказо) тақсимлаб олинг.

5. Бир-бирингизнинг сценарийларингиз ҳақида фикр-мулоҳазангизни айтинг. Қўғирчоқ ва декорация учун материаллар танланг.

6. Парда, чипталар ва томоша дастурини тайёрланг.



1. Спектаклга тайёргарлик пайтида нимани эътиборга олиш керак?

2. Қандай қийинчиликларга дуч келдингиз?

3. Ўз ишингизга ва синфдошларингизнинг ишига баҳо беринг. Сизга нима кўпроқ ёқди?



## § 11. БАДИЙ ҒОЯЛАРНИ АМАЛГА ОШИРИШ. ОВОЗ БЕРИШ

Спектакль пайтида ёритгич қандай бўлишини олдиндан режалаш керак. Одатда, ёритгич фақат қўғирчоқлар ва декорацияларгагина туширилади, томошабинлар ўтирган зал эса қоронғи бўлади.

Саҳнада овознинг аҳамияти катта. Актёрлар тўғри, аниқ ва баланд овозда гапиришлари керак. Улар гапирган чоғда томошабинга нисбатан орқаси билан ўгирилиб турмаслиги керак.

Қўғирчоқ театрида овоз ва шовқиннинг аҳамияти – қаҳрамонлар билан баробар. Улар қўғирчоқлар тасвирлаб бера олмагани (туёқлар дупури, япроқнинг шилдираши, сувнинг шовиллаши ва бошқалар) етказиб беришга кўмаклашади.

Қўғирчоқлар иштирокидаги томошаларда мусиқа ҳам катта роль ўйнайди. У спектаклнинг ёрқин чиқишини таъминлаш билан бирга, томошабинларнинг кайфиятига ҳам ижобий таъсир кўрсатади.



Тайёрланган сюжет бўйича спектакль намойиш қилинг.

1. Ролларни тақсимлаб олинг. Томоша олдидан:

– қаҳрамонларнинг характери;

– экранда қаҳрамоннинг характерини қандай бериш мумкинлиги бўйича таҳлил юритинг.

2. Декорацияларни, ёритгични ўрнатинг, саҳна кўринишига мос куй танланг.

3. Ўз саҳна асарингизни видеога тушинг.



1. Бир-бирингизнинг чиқишларингизга изоҳ беринг.

2. Намойиш этилган кўринишларни муҳокама қилинг:

– Сюжетни етказа олдингизми?

– Нимани ўзгартирган ва яхшилаган бўлардингиз?



1. Ўз бадиий ғоянгизни амалга ошира олдингизми?

2. Қандай муаммоларга дуч келдингиз ва уларни қандай ечдингиз?

3. Театр ҳақида қандай янги нарсаларни билиб олдингиз ва бу билимингизнинг келажакда қандай фойдаси бўлади деб ўйлайсиз?





### Тақдимот ўтқазиш

1. Ижодий ишларингизни кўргазмага тайёрланг.
2. Ҳошия танланг, уни турли усул билан материаллар ёрдамида безатинг.
3. Кўргазма ташкиллаштиринг, синфдошларингиз, ўқитувчилар ва ота-оналарингизни таклиф қилинг.

### Ишларни безатиш

Паспарту (фр. «passe partout») – ўртаси тўртбурчак, овал ёки доира шаклида ўйилган, фотосурат, расм ёки гравюра солишга мўлжалланган картон ҳошия.

Паспарту танлаш қоидалари:

- паспарту ранги картинанинг асосий рангидан тўқроқ ёки очроқ, ё бўлмаса картинанинг асосий бўлмаган қандайдир бир рангига мос ҳолда бўлиши керак;
- ҳошия паспарту билан бир хил рангда бўлмаслиги керак;
- ҳаракат тасвирланган картина учун кенгроқ паспарту танланган маъқул;
- квадрат шаклидаги картинага аталган паспартунинг ён ва юқори қисми бир хил, қуйи қисми кенгроқ бўлгани маъқул. Барча томонлари бир хил кенгликда бўлган паспартуни қўлланиш имконияти кўп – унга кўндаланг ёки тик бажарилган картиналарни бемалол жойлаштириш мумкин;
- аксарият паспартулар 6–7 см кенгликда ясалади;
- паспарту кенглиги ҳошия кенглиги билан бир хил бўлмаслиги керак;
- ўзига хос муаллифлик дизайнда ишланган паспартуларни қирқиб олиб, фойдаланиш мумкин.



## МАНЗАРАЛИ-АМАЛИЙ САНЪАТ

### § 12. ТЎҚИШ ҲУНАРИ. ИЛГАК БИЛАН ТЎҚИШ. ТЎҚИШ УСУЛЛАРИ ВА ТЕХНИКАЛАРИ



1. Қандай ўйлайсиз, буюмлар қандай усулда бажарилган?
2. Сизнинг кийимларингизнинг орасида тўқилган кийимлар борми? Улар ҳақида гапириб беринг.



Тўқиш амалий санъатнинг бир тури бўлиб, ниҳоятда завқли ва фойдалидир. Ўз қўлингиз билан тўқилган буюмлар ўзининг нафислиги ва бетакрорлиги билан ажралиб туради. Тўқиш нафақат ҳақиқий санъат билан ҳамоҳанг бўлишга, балки яқка ўзига хос шахсий услубни эгаллашга имкон беради.

Тўқиш техникасини ўрганинг.

1. Тасвирларни кўриб чиқинг ва таққосланг.
2. Тўқиш жараёнида қўл ва ипнинг ҳолатига аҳамият беринг.
3. Кузатишларингиз ҳақида айтиб беринг.



Илгак билан тўқилган тўқима ипларнинг ўзгача тўқилиши, зичлиги ва оз чўзилиши билан ажралиб туради. Илгак билан тўқишнинг асосий элементларига ҳавойи (бўш) ҳалқа (петля), *хонаки ҳалқасиз устунча ва хонаки ҳалқали устунча киради*. Бошқа элементлар – улардан ҳосил бўлади. Ҳавойи ҳалқаларнинг ва устунчаларнинг турли хил бирикмалари тўқима нақшларни ҳосил қилади. Ипнинг қалинлигига ва нақшга мувофиқ келадиган илгак танлаб олинади.

*Ёдда тутинг:* илгак ипнинг йўғонлигидан 2–2,5 мартаба йўғон бўлиши керак.

### Илгак билан тўқишнинг асосий элементларини бажариш техникаси



Биринчи ҳалқани ўтказиш



Ярим устунча

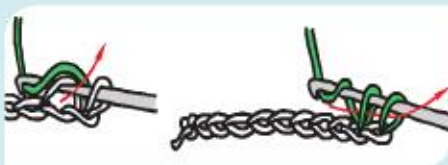

Ҳалқасиз устунча

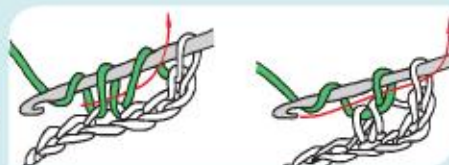

Ҳалқали устунча

1. Тўқиш вақтида илгакни ушлаш усулларини ўрганинг.
2. Илгакда тўқишнинг асосий элементларини турли усуллар билан бажаришни машқ қилинг.
3. Илгак ушлашнинг ўзингизга қулай усулини танланг.



1. Онангиз ёки опангизнинг илгак билан тўқишини кузатганмисиз? Улар қандай нақшларни (гул) тўқишади?
2. Илгак билан тўқишда ипнинг қалинлиги қандай бўлиши керак?

### § 13. БУЮМ ЭСКИЗИНИ ИШЛАБ ЧИҚИШ. МАТЕРИАЛЛАР ВА АСБОБЛАРНИ ТАНЛАШ

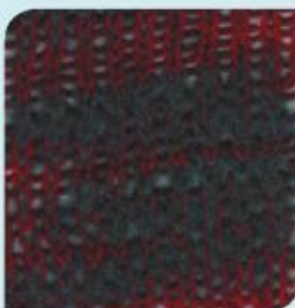

1. Тўқилган буюм намуналарини қараб чиқинг.
2. Сиз қандай ўйлайсиз, бу буюмларни тўқиш учун қандай материаллар ва асбоблар керак бўлади?
3. Тўқилган буюмни тайёрлашни нимадан бошлаш кераклиги ҳақида ўйлаб кўринг.



Кийим тўқиш унинг эскизини бажаришдан – унинг барча қисмлари, чоклари ва элементларини тўлиқ аниқлашдан бошланади. Эскиз буюм тайёр бўлганда қандай кўринишга эга бўлишини тасаввур қилиш ва кўриш имкониятини беради. Агар эскиз бор бўлса, нисбатларни ва бичиғидаги нақшларнинг жойлашувини аниқлаш осонроқ бўлади.



1. Тўқиш учун бир неча буюм танланг.
2. Уларнинг эскизини иш дафтарингизга чизинг.
3. Эскиз бўйича керакли материаллар ва асбобларни (илгак, тўқиш симлари) танланг.

### Тўқиш қуроллари ва мосламалари

Илгак



Тўқиш симлари



Тўқиш симлари ва илгакда тўқишда жунли, ипак, пахта, зигир то-  
лали ва синтетик иплардан фойдаланиш мумкин. Йигирилган ипни  
сотиб олишда унинг йўғонлиги, таранглиги ва буюғининг қониклигига  
эътибор бериш лозим.



Ўзингизда бор бўлган материал (йигирилган иплар) ва қурол-  
лар билан тажриба ўтказинг.

1. Чизилган эскиз бўйича буюм тайёрлашда уларнинг қайси би-  
рини қўллана олишингизни таҳлил қилинг.
2. Ўз танловингизни асослаб беринг.

1. Нима деб ўйлайсиз, бўлажак буюмнинг эскизини чизиш ишни  
осонлаштирадими? Нима сабабдан?

2. Тўқиш учун керакли материал ва иш қуроллари қандай  
қилиб танланади?



**§ 14. ИЛГАК БИЛАН ТУРЛИ БУЮМЛАР  
(СОЧИҚ, СУМКА, УЯЛИ ТЕЛЕФОН ҒИЛОФИ) ТЎҚИШ**



1. Илгак билан тўқилган буюмларни қараб чиқинг.
2. Уйингизда илгак билан тўқилган қандай буюмлар бор?



**Илгак билан тўқишга оид элементларнинг шартли белгилари**

Элемент номи	Шартли белгилар	Элемент номи	Шартли белгилар
Биринчи ҳалқа	○, ○	2, 3, 4 ҳалқали устунча	†, ‡, §
Ярим устунча	┐	Бир илмоқдан чиқарилган бир ҳалқали уч устунча	×
Ҳалқасиз устунча	+ , ×	Бир хил баландликдаги бир ҳалқали уч устунча	△
Бир ҳалқали устунча	, †	Бир илмоқ билан олиниб қўшиб тўқилган бир ҳалқали уч устунча	⊕

## Тўғри тўқиш схемаси ва намунаси

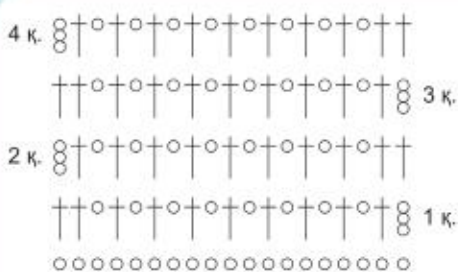

## Айлана бўйлаб тўқиш техникаси



1. Чеварлик журналларидан илгак билан тўқилган нақш схемаларини кўриб чиқинг.

2. Схемаларни таҳлил қилинг, уларнинг ўхшашликлари ва фарқини топинг.



Илгак билан тўқишнинг тарихи нимадан бошланганлиги ҳали-ҳанузгача сир бўлиб қолмоқда. Фақат, санъатнинг бу тури билан қадимда, XI асрдан олдин шуғулланганлиги маълум. Асосан, қишлоқ аҳолиси шуғулланган. Бунинг учун кўй жунидан тайёрланган иплардан фойдаланиб, иссиқ кийимлар: пайпоқ, свитер, қўлқоп ва бошқаларни тўқиганлар. Ҳар бир халқнинг ошкор қилмайдиган сирлари ва усуллари бўлган ва узоқ вақтлар давомида илгак билан тўқиш технологияси ҳеч қаерда қайд этилмаган.

Илгак билан тўқишнинг асосий элементлари бажарилган 10x10 см намуналар тўқинг. Уларни коллекция учун тўпланг.



### Буюмга керак йигирилган ип ҳажмини ҳисоблаш

1. Буюмни тўқимоқчи бўлган нақш асосида  $10 \times 10$  см ўлчамли намуна тўқиб олинг.
2. Намунани ювинг, қуритинг ҳамда майдонини ҳисобланг. Кейин уни ёйиб, намунадаги ипнинг узунлиги ўлчанг.
3. Бичиқ бўйича тахмин қилинаётган буюмнинг майдонини ҳисобланг.
4. Буюм учун зарур бўлган йигирилган ип узунлиги қуйидагига формула асосида аниқланг:

$$\frac{S_{\text{буюм}} (\text{см}^2) \times l_{\text{намуна. ип}} (\text{м})}{S_{\text{намуна}} (\text{см}^2)}$$

**ХТ**

Амалий машғулот олдидан тўқиш симлари билан тўқиш жараёнидаги хавфсизлик техникаси қоидаларини такрорланг.

Мустақил равишда буюм тайёрланг.

1. Тўқимоқчи бўлган буюмингизни ўз хоҳишингизга кўра танлаб олинг ва эскизини чизинг.
2. Илгак билан тўқишингиз учун схема чизинг ёки махсус журналлардан тайёр эскизни танлаб олинг.
3. Бўёқлар гаммаси ва асбобларни ҳисобга олган ҳолда зарур материалларни танланг.
4. Буюм учун керак бўладиган йигирилган ипни ҳисоблаб чикинг.



### Уяли телефон ғилофи

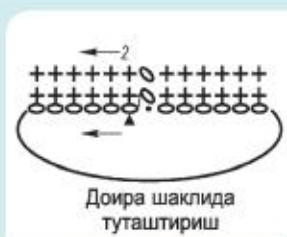

Ғилофнинг тана қисмини тўқиш схемаси



Кўзларини тўқиш схемаси



### Сочиқча

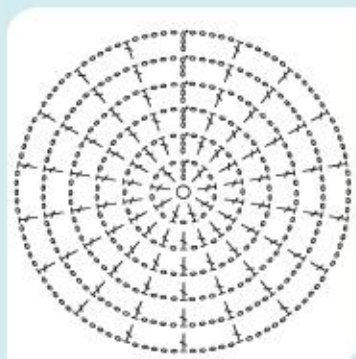

Сочиқчани тўқиш схемаси

### Сумкача



Квадрат бўлагини тўқиш схемаси

Қўлда тўқишга мўлжалланган йигирилган ип, одатда ғалтак, ўрам ёки калава ҳолатида сотилади. Ўрамнинг ёрлиғида ипнинг тартиб рақами, метр ҳисобидаги узунлиги, ипнинг таркиби, тавсия этиладиган бигизнинг тартиб рақами кўрсатилади. Ёрлиқни буюм тўқилиб битгунга қадар сақлаб қўйган маъқул, бу аниқ бир буюмга кетадиган ип кўламини тўғри ҳисоблаб олишга, ип етмай қолган шароитда худди шундай ип турини қўшимча сотиб олишда енгиллик туғдиради.

1. Илгак билан тўқиш учун керак бўлган қандай асосий материаллар ва уларни танлаш қоидаларини биласиз?

2. Иш жараёнида қўллар, ип ва илгакни қандай қилиб ушлаш лозим?



## § 15. ТҰҚИШ СИМЛАРИ. УНИНГ ТУРЛАРИ. ТҰҚИШ УСУЛЛАРИ ВА ТЕХНИКАЛАРИ



1. Тұқиш симлари билан тұқилган буюм намуналарини қараб чиқинг.
2. Уларнинг фарқи нимада? Ұхшаш томонлари-чи?



Тұқишни бошламасдан аввал асбоблар ва материални – тұқиш симлари ва ипни тўғри танлаши керак.

### Тұқиш симларининг турлари

*Материалига кўра:* пўлат, суюк, алюминий, пластмасса, бамбук, эбонит ва бошқалар.

*Шакл ва ўлчамига кўра:* айлана, квадрат, тўғри, айланма, ёрдамчи, пайпоқ тұқиш учун мўлжалланган, қисқа, узун.

*Ёдда тутинг:* тұқиш симлари буюм тұқиладиган ипдан 1,5–2 мартаба йўғон бўлиши керак.

### Тұқиш усуллари ва техникаси

Ҳалқанинг биринчи қаторини тұқиш



Тўқиш симлари билан тўқишнинг асосий элементлари – *ўнг ҳалқа* ва *тескари ҳалқа*.

Уларни аралаш ҳолда фойдаланиб, тўқиш усулларини уйғунлаштирган ҳолда турли нақшлар ҳосил қилиш мумкин. Ҳар бир янги қатор *ҳошия ҳалқаси* билан бошланиб яна шундай тугалланади.

Ҳошия ёки милк – ҳар бир қаторнинг биринчи ва энг охириги ҳалқаси. Улар нақшнинг тасвири ёки белгиларини акс эттирмайди. Биринчи ҳалқа чап қўлдаги бигиздан ўнг қўлдаги бигизга бойламасдан ўтказилади, охириги ҳалқа эса тескари ёки ўнг томони билан (тўқиладиган нақш турига кўра) тўқилади.

Ҳалқанинг охириги қаторини ёпишни ҳар хил усуллар билан бажариш мумкин.



Ўнг ҳалқа

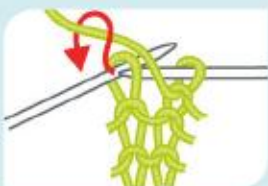

Тескари ҳалқа



Охириги қаторнинг  
ҳалқаларини ёпиш

Амалий иш олдидан тўқиш симлари билан ишлаш пайтидаги хавфсизлик техникаси қоидаларини ўрганиш лозим.

**ХТ**

1. 10 ҳалқани бигизга теринг (8 ишчи + 2 ҳошия ҳалқа).
2. Ўнг ҳалқалар билан 5 см тасма тўқинг.
3. Охириги қатор ҳалқаларини ҳошияланг.



1. Тўқиш симлари қандай бўлади ва уларнинг бир-биридан фарқи нимада?

2. Тўқиш симлари билан тўқиладиган ҳалқаларнинг асосий турларини айтинг.



## § 16. ТЎҚИШ СИМЛАРИ БИЛАН ТУРЛИ ХИЛ БУЮМЛАРНИ ТЎҚИШ (ШАРФ, РЎМОЛ, ТАГЛИК, УЯЛИ ТЕЛЕФОН ҒИЛОФИ)

Ҳалқаларнинг икки турини тўқиб ўргангач, ўзингиз схема қуришингиз мумкин. Бунинг учун ўнг ва тескари ҳалқаларнинг ўзаро комбинациясини ўйлаб топишингиз, шартли белгилар билан схемасини тасвирлашингиз керак. Ўнг ва тескари ҳалқаларнинг тўқиш усулларини галма-гал қўлланиб, турли хил нақшлар солиш мумкин.

### Ҳалқаларнинг шартли белгилари

Элементнинг номи	Шартли белгиси	Элементнинг номи	Шартли белгиси
Ўнг ҳалқа		Ўнг томонга ётиқ икки ўнг ҳалқа	
Тескари ҳалқа		Ҳалқа	
Чап томонга ётиқ икки ўнг ҳалқа		Уч ҳалқа бириккан ҳолда	

Схемадан тўғри фойдаланиш учун уни пастдан юқорига қараб ўқиш керак, бу ҳолда ўнгдан чапга ва чапдан ўнгга (змейка – илон йўли) қараб ҳаракатланиш лозим.

1. Тайёрлашни хоҳлаган буюмингизни танлаб олинг. Унинг эскизини ишлаб чиқинг.
2. Ўз тўқиш схемангизни солинг ёки махсус журналлардан тайёрини танлаб олинг.
3. Бўёқлар гаммаси ва асбобларни ҳисобга олган ҳолда зарур материалларни тайёрланг.
4. Буюмни тўқиш учун ишлатиладиган ипнинг узунлигини ҳисобланг.





2006 йили Буюк Британияда ўтган миллий тўқув ҳафтаси доирасида Юлия Хопсон (Julia Hopson) 10 халқа ва 10 қатордан иборат бўлган пайпоқ намунасини тўқиди. У стандарт ўлчамдан 10 марта кўп бўлган – диаметри 6,5 см, узунлиги 3,5 метр тўқиш симларидан фойдаланган. Дунёдаги энг катта бигиз билан тўқигани учун Юлия Гиннесснинг рекордлар китобига кирди. Бунда ипнинг диаметри 12 мм бўлган.

Амалий иш олдидан илгак ва тўқиш симлари билан ишлаш бўйича хавфсизлик техникаси қоидаларини такрорлаш керак.

**ХТ**

Тўқиш симлари билан тўқишнинг оддий усулларини қўлланиб (ўнг ва тескари ҳалқаларни тўқиш), берилган буюмни (танлов асосида) ёки ўз эскизингиз бўйича буюмни бажаринг.



### Шокилали шарф

1. Тўқиш симига ҳалқаларни тизиб, керакли узунликдаги тўқимани нақш схемасига қараб тўқинг.



Эскиз

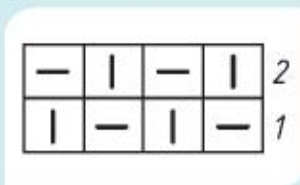

Тўқиш схемаси



Тайёр буюм

2. Ҳар шокилага узунлиги 20–25 см 4 ипни қирқиб олинг. Тугунни иккига буклаб, илмоқдан ўтказинг ва шарфнинг қисқа томониغا мустаҳкамланг (ҳошияланг).



### Қийиқ рўмол

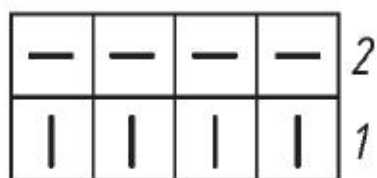

### Иссиқ идишлар учун таглик

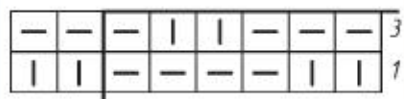
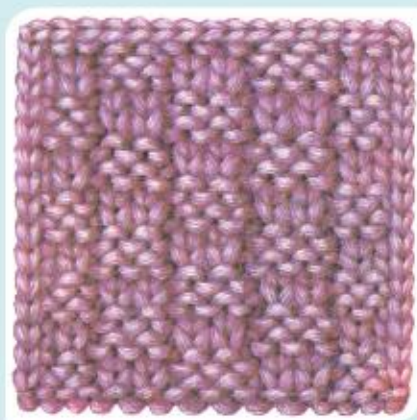

### Уяли телефон ғилофи

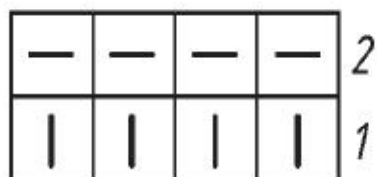



Ярнбомбинг (калава бомбардимончилари) – тўқиш санъатидан туғилган янгича хобби. Бу ҳунар кўча тўқимаси ёки тўқима граффити деб ҳам аталади.

Тўқима билан чиройли безатилган ўриндиқлар, ранг-баранг автобуслар, кўркам кўприклар, кўриниши қайта янгиланган автомашиналар, болалар аргимчоқлари ярнбомбингчилар ижодининг натижасидир.



Ярнбомбинг ҳунарини ўзлаштиришга ҳаракат қилиб кўринг, ушбу ҳунар билан ўз ҳовлингиз, соябоғ, айвон ёки хонангиздаги жиҳозларни безатинг. Ишингиз натижасини суратга олинг, дўстларингиз ва синфдошларингизга кўрсатинг.



1. Дарсда қандай янги нарса ўргандингиз?
2. Тўқиш симлари билан тўқишда ҳалқаларнинг қандай асосий турлари қўлланилади?
3. Буюмни тайёрлашда сизга нима энг мураккаб бўлиб кўринди?
4. Сизга қайси техникада (тўқиш сими ёки илгак) ишлаш ёқди? Нима учун?
5. Сиз мустақил равишда қандай буюмни тўқишни хоҳлардингиз?
6. Буюмларингизни яна қандай материаллар билан безатишга бўлади?



### Ишлар тақдими ва кўргазма ташкиллаштириш

1. Ижодий ишларингизни кўргазмага тайёрланг.
2. Ишларингизга тақриз ёзинг, кўргазма номини (сарлавҳасини) ўйлаб топинг, ҳошиялаб безатинг.
3. Буюмлар бир-бирини тўсиб қўймайдиган қилиб жойлаштиришни режалаштиринг.
4. Барча ишларда зарур маълумотларни (номи, техникаси, материали, иш муаллифи, ёши, синфи) ёзинг. Ёзувлар бир ҳарф тури билан, бир хил рангда, шакл ва ранги бир хил қоғоз варақларида ёзилиши шарт.
5. Ўқитувчилар ва ота-оналар учун таклифномалар тайёрланг.

## ДИЗАЙН ВА ТЕХНОЛОГИЯ

### § 17. ТИКУВЧИЛИК МАТЕРИАЛЛАРИДАН БУЮМ ТАЙЁРЛАШ (МУАЛЛИФЛИК ҚЎҒИРЧОҚ, РИВОЖЛАНТИРУВЧИ ЎЙИНЧОҚ). ҒОЯЛАР УСТИДА ИШЛАШ. ЭСКИЗ



1. Ўйинчоқлар қанақа материаллардан ясалган?
2. Уларнинг барчаси ўйнашга мўлжалланганми?



Замонавий амалий санъатнинг алоҳида йўналишларидан бири – бу муаллифлик қўғирчоқ яратишдир.

Муаллифлик қўғирчоғи бир дона ясалади, сабаби у бетакрор дизайнерлик ғояни, узоқ вақтни ва кўп меҳнатни талаб қиладиган ижод маҳсули.

Юмшоқ қўғирчоқлар кўп ҳолатда иплардан ва матодан синчли (каркас) ёки синчсиз ясалади, бироқ бу тоифадаги ишларнинг энг кенг тарқалгани тўқима ҳайкал техникаси билан ясалган қўғирчоқдир. Бу техника ўйинчоқнинг юз тузилишини худди жонлидай, ҳақиқий одамга хос қиёфада тасвирлаш имконини беради.

Ривожлантирувчи ўйинчоқлар (кубчалар, панно, гиламчалар, китоблар, соатлар, кийимлар тўплами бор қўғирчоқлар ва бошқалар) ўйин мавзуси (сюжети) бўйича хилма-хил шаклларда бажарилади. Улар ушлаганда ёқимли сезиладиган тўлдиргичлар солиб, фактураси бўйича ҳар хил материаллардан тайёрланади. Уларни ишлаб чиқаришда богич, тасма, тугма ва кнопкалардан фойдаланишади.



## Газлама кўғирчоқлар

Чойнакка кийгизил-  
ладиган кўғирчоқ

Кўғирчоқ-  
чўнтак

Кўғирчоқ-  
ёстиқ

Кўғирчоқ-  
сувенир

Кўғирчоқ – тўшакқоп (пижа-  
ма сақлашга мўлжалланган)

Интерьер учун  
кўғирчоқлар

1. Газлама кўғирчоқлар ва ривожлантирувчи ўйинчоқларнинг ассортименти ўрганиб чиқинг.
2. Уларнинг қандай ёш туркумига мўлжалланганини аниқланг.
3. Қандай вазифаларни бажаради?
4. Нима деб ўйлайсиз, ҳозирги кунда уларга талаб борми?
5. Сиз қандай кўғирчоқларни ёки ривожлантирувчи ўйинчоқларни мустақил равишда тикишни хоҳлардингиз? Ўз гоёларингизни синфда муҳокама қилинг.



Муаллифлик кўғирчоқлари ёки ривожлантирувчи ўйинчоқларни ишлаш бўйича ижодий лойиҳани унинг эскизини яратишдан бошлаш лозим. Тўғри ишланган эскиз буюм яратиш жараёнида хатоларга йўл қўйишдан сақлайди.

Эскиз бўлажак буюм ҳақида аниқ кўргазмани тасаввур беради, тикиш учун зарур бўлган материаллар ва фурнитуранинг рўйхатини тузишда ёрдам беради.

Эскиз асосида унинг чизгилари ва андазаларини тайёрлаш энгил бўлади.



Муаллифлик кўғирчоқ ёки ривожлантирувчи ўйинчоқнинг эскизини тайёрланг.

1. Кўғирчоқларни ёки ривожлантирувчи ўйинчоқларни ишлаб чиқаришда қандай талаблар қўйилиши мумкин?
2. Ўзингизда бор бўлган газлама кўғирчоқлар ёки ривожлантирувчи ўйинчоқлар ҳақида гапириб беринг.



## § 18. ҲАР ХИЛ ФАКТУРАЛИ ВА РАНГЛИ ГАЗЛАМАЛАРНИ ТАДҚИҚОТ ҚИЛИШ



1. Газлама намуналарини кўриб чиқинг. Уларнинг қандай хусусиятларини айтиб бера оласиз?
2. Қандай ўйлайсиз, улардан қандай буюмларни тикиш мумкин?
3. Қўғирчоқ тикиш учун уларнинг қайси биридан фойдаланган бўлардингиз? Нима учун?



Тўқимачилик маҳсулотларининг замонавий ассортиментини нафақат таркиби, балки фактураси ва ранги билан фарқ қиладиган матолар ташкил этади.

*Тўқимачилик материалларининг фактураси* – бу материал юзасининг тузилиши ва одам кўзига кўринадиган ўзига хос хусусиятлари.

Фактура силлиқ, нақшли-силлиқ, дағал, нақшли-дағал, қавариқ, юмшоқ, қаттиқ, хира, ялтироқ, шаффоф, пахмоқ, наматсимон ва бошқа хил бўлиши мумкин.

Дағал ва қавариқ газламалар буюмнинг кўриш кўлами ва салмоқлигини орттиради, силлиқ фактурали газламалар эса енгиллик таъсирини беради ва буюмни ихчам кўрсатади.

Матонинг фактураси унинг ипларининг ўрилишига ҳам боғлиқ.



Тўқимачилик маҳсулотларининг намуналарини кўриб чиқинг. Уларни солиштиринг. Кузатув натижаларини жадвал турида кўрсатинг.

Номи	Фактураси	Ипларининг ўрилиши	Афзаллиги	Камчилиги

Мато фактураси унинг рангига монанд бўлиши керак. Ёрқин ранглар мато фактурасини таъкидлаб кўрсатади: фактура кўк ва қора фонга нисбатан оқ ва сариқ фонда кўпроқ сезиларли бўлади.

Сони бўйича энг кўп ранг ишлатилган мато тўқимачилик маҳсулоти учун ранг палитрасининг асоси ҳисобланади. Уни ранглари бир неча маротаба такрорланадиган матолар билан тўлдирган афзал. У ёки бу рангларнинг устунлигига боғлиқ ҳолда тўқимачилик маҳсулотининг ранглар жилоси тўқ ёки оч, совуқ ёки илиқ бўлиши мумкин. Ранги бўйича мато танлашда ранглар доираси ёрдам беради.

Ранглар доираси ва ранглар алмашиниши қонунларини билиш туфайли ранг уйғунлигини тўғри тузишга бўлади.

1. Ранглар доирасига суянган ҳолда турли рангдаги ва фактурадаги мато намуналари билан тажриба ўтказинг.

2. Газламалар коллажини тузинг.

3. Ўз ишингизни синфдошларингизнинг ишлари билан таққосланг.

4. Сизга манзур бўлган коллажларни танлаб олинг. Танловингизни асослаб беринг.



Қўғирчоқ учун мато танлаш нусхаларини кўриб чиқинг.

1. Буюмда қандай фактурали матолар қўлланилган? Бундай танловга нима асос бўлди?

2. Ранглар қандай қилиб танланган?

3. Тавсия этилган мато фактуралари ва ранглар уйғунлиги муваффақиятли танланган деб ҳисоблайсизми?

Ўз жавобингизни асосланг.



1. Дарсда қандай янги билим ва кўникмаларга эга бўлдингиз?

2. Кундалик ҳаётда улардан қандай қилиб фойдалана оласиз?



## § 19. МАТЕРИАЛЛАР, АСБОБ ВА УСКУНАЛАРНИ ТАНЛАШ ҲАМДА ТАЙЁРЛАШ



- 
1. Суратларда тасвирланган материаллар ва асбобларни кўздан кечиринг.
  2. Улар нимага мўлжалланган?
  3. Улардан қандай буюмлар яшаш мумкин?

Қўғирчоқ тайёрлашда унинг тана қисми, юзи, кийимлари, сочлари, шунингдек астар ва ичига тиқиш учун мос равишда материал танланади. Қўғирчоқ қисмларини бирлаштиришда қўл ёки машина чокларидан фойдаланиш керак.

## Тўқимачилик мато турлари



Тўқилган



Наматсимон (босилган)



Трикотажли

*Тўқилган* пахта матолари (чит, бўз, сатин, бумазей ва ҳоказо) ўзининг экологик ва гигиениклиги ва аллергия чақиритиши пастлиги ҳамда ёрқин ранглари билан ажралиб туради. Ипак асосан безак, ишлов бериш, аппликацияларда қўлланилади.

*Босилган* матолар (фетр, кигиз ва ҳоказо) билан ишлаш қулай. Унинг четлари тўқилмайди ва қўшимча ишлов беришни талаб этмайди, бу эса ўз навбатида тиқишни енгиллаштиради. Фетрдан майда қисмларни бичиш жуда қулай.

*Трикотажли* мато (флис, вискоза, велюр ва ҳоказо) эластик, кесганда тез тарқатилади ва буралади, ҳар қандай йўналишда чўзилади.

1. Ўзингизда бор тўқимачилик материаллари билан тажриба ўтказинг.

2. Ўз буюмингизни тайёрлашда уларнинг қайсиларидан фойдалана олишингизни таҳлил қилинг (муаллифлик қўғирчоқ, ривожлантирувчи ўйинчоқ).



Тиқиладиган материал сифатида холлофайбер, поролон, синтепон, пахта, синтетик пат, пластик доначалар қўлланилади. Ёрма, қуритилган ўтлар, трикотаждан, мўйнадан қолган бўлакчалар ва шу сингари бошқа материаллардан фойдаланишга бўлади.

Тиқиладиган материал буюмининг ўзига, қўлланилиш турига ва тахмин қилинган сифатига боғлиқ ҳолда танланади.

Сунъий момиқлар (синтепон поролон) енгил ва ҳажмли бўлиб, улардан фойдаланиш ва тозалаш осон.

1. Ўз буюмингиз учун газлама ва ичига тиқиш учун материал танлаб олинг.
2. Танловингизни асослаб беринг.



1. Нима деб ўйлайсиз, буюм тайёрлаш учун сизга қандай иш қуроллари ва асбоб-ускуналар керак бўлади? Нима учун?
2. Қандай ишлаш усулларини ва уларга қўйиладиган талабларни биласиз?

Тўғри танланган игна қўлда ва машинада ишлаганда қулай ва сифатли тикишга имкон беради. Игна маълум бир талабларга мувофиқ бўлиши шарт. Игна қанчалик ингичка бўлса, унинг учи ҳам шунчалик ўткир бўлади ва газламага осонлик билан ўтади.



Машина игнасининг тутқичида унинг диаметри кўрсатилади.

### Газлама турига боғлиқ қўл ва машина игналарини танлаш

Газлама турлари	Пахта толали ипнинг тартиб рақами	Қўл игнасининг тартиб рақами	Машина игнасининг тартиб рақами
Юпқа газламалар	100–80	1	75
Ич кийимлик ва енгил кўйлаклик газламалар	80–60	2, 3	90
Енгил жун газламалар, сунъий ипақдан тўқилган оғир матолар ва ҳоказо	60–40	4, 5, 6, 7	100
Қалин жун матолар	40–30	8, 9, 10	110
Қалин, қоп ва шунга ўхшаш буюмлар тикиладиган матолар	30–10	11, 12	120

Амалий иш олдидан тикув машинасида ишлаш жараёнидаги хавфсизлик техникаси қоидаларини такрорлаб ёдга тушириш зарур.

**ХТ**



### **Машинада тикиладиган чоклар. Устки ва пастки ипнинг таранглигини созлаш**

1. Машина игнасини игнаушлагичга ўрнатинг.
2. Ғалтакка ипни ўранг.
3. Устки ва пастки ипни ўтказинг.
4. Газлама қийқимини икки буклаб, машинани ишлатиб кўринг.
5. Тикилган чокни текшириб кўриш. Чокнинг сифатсиз чиқиши, яъни тикишдаги нуқсоннинг келиб чиқиш сабабини аниқланг. Эҳтиёжга кўра ипнинг таранглигини ростланг.
6. Намуналарни иш дафтарига елимланг, ўз хулосангизни ёзинг.

Қадимдан кўғирчоқ ишлаб чиқариш касби юнон маданиятига тегишли. Қадимги Юностонда уларни лой ва мумдан ишлашган ҳамда ёрқин ранглар билан бўяшган. Байрамлар учун махсус фил суягидан кўғирчоқлар ясалган. Бундай кўғирчоқлар жуда қиммат бўлиб, кўпчилик унга қўл етказа олмаган.



Уйингиздаги юмшоқ ўйинчоқларни эътибор билан кўриб чикинг. Уларни тикиш ва безатиш учун қандай чоклардан фойдаланилган?

1. Дарсда сиз учун қандай янгиликлар бўлди?
2. Иш давомида қандай қийинчиликлар юзага келди? Билимингизда камчиликларни ҳис қилдингизми?
3. Келажакда шу йўналишда қандай билим зарур бўлади?



## § 20. БУЮМ ЯРАТИШ. ҚИСМЛАРИНИ БИЧИШ



1. Суратларни қараб чиқинг. Ҳайвончаларнинг асосий қисмларини (деталларини) айтинг.

2. Ҳайвончалар ясаш учун қандай тайёргарлик ишлари керак бўлади?



### Ҳайвончалар тикиш босқичлари





Тайёрланадиган буюмнинг эскизи тасдиқланиб, материаллар ва иш қуроллари тайёрлангандан сўнг буюм бўлақларининг бичиқлари чизилади. Бичиқ устига калька қоғоз қўйиб, қалам билан айлантриб бостириб олади. Шундан сўнг калькадаги шаклларни қирқиб олиб, уларни қалин қаттиқ қоғозга ёки матога тушириш мумкин. Қаттиқ қоғоздан қирқиб олинган бундай шакллар андаза деб аталади. Андаларни бир неча марта фойдаланиш мумкин.

Бичиш – ўйинчоқ ясаш жараёнидаги энг масъулиятли босқич. Ўйинчоқнинг ташқи кўриниши унинг тўғри бичилишига боғлиқ.



Тасвирларни диққат билан кузатинг, юмшоқ ўйинчоқни бичишда қисмларни тўғри жойлаштириш қоидаларини шакллантиринг (ифодаланг).

1



2

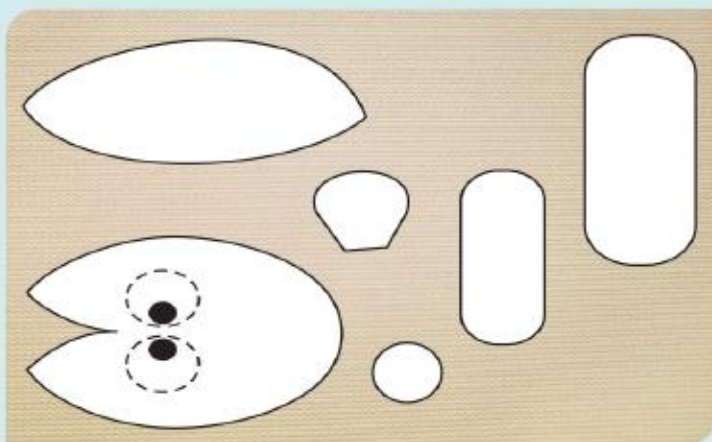



### Қўғирчоқни бичиш бўйича маслаҳатлар

1. Агар ўйинчоқ нозик матонинг тескари (астар) томонидан тикилаётган бўлса, қисмлар ташқи айлана чизиқ бўйича бичилади; агар ўнг томонидан бўлса – контур чизиғи бўйича бичилади.
2. Қисм чок ҳақи қолдириб қирқилади.
3. Қисмлар мўйнадан бичиладиган бўлса, тукига зиён келтирмаслик учун кичкина қайчидан фойдаланган афзал.

**ХТ**

Амалий ишдан олдин тикиш қуроллари билан ишлаш пайтидаги хавфсизлик техникаси қоидаларини такрорлаб, ёдга туширинг.

### Тузилиши бўйича қўғирчоқнинг асосий турлари

#### Яхлит бичилган

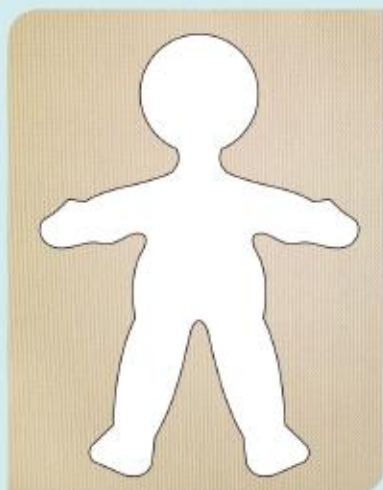

Бундай ўйинчоқда олд ва орқа қисмларини бириктирувчи четда биргина чоки бўлади. Олд ва орқа қисмлари бир хил бўлади.

#### Алоҳида бичилган

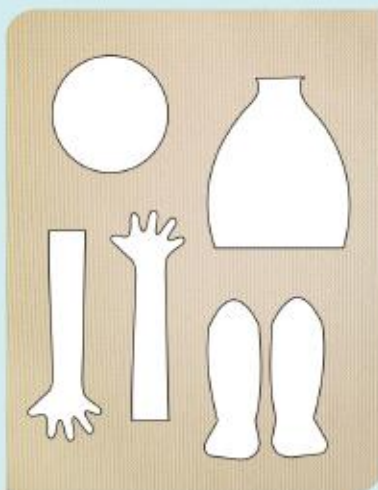

Ҳамма қисмлари алоҳида тайёрланади, сўнгра улар бириктирилиб, тикилади.



1. Буюмнинг (қўғирчоқнинг) бичиғини ишлаб чиқиш:

- эскиз асосида қўғирчоқ қисмларининг ёйилган чизмасини чизинг;
- катаклари 2,5 см квадрат бўлган тўр чизинг;
- тўрға қўғирчоқ қисмларининг чизмасини (бичиғини) кўчиринг;
- чизилган бичиқлар бўйича андазаларни қирқиб олинг.

2. Газламага андазаларни қўйиб, буюм бўлакларини бичиб олиш:

- матонинг ип йўналишини, ўнги ва астарини, расмининг йўналишини аниқлаб олинг;
- матони ўнгини ичига қаратиб, асос ип йўналиши бўйича ярим букланг ва четларини тенглаштириб, тўғноғич санчиб, бекитинг;
- газлама исроф бўлмаслиги учун, унга аввал йирик андаза қисмларни кейин майда андаза қисмларни жойлаштиринг, тўғноғич билан мустаҳкамланг;
- қисмларни бўр билан бостириб чизинг;
- чоклар учун чок ҳақини белгиланг;
- чок ҳақи чизиги бўйлаб буюм қисмларини бичиб (қирқиб) олинг;
- бичилган қисмларнинг сифатини текширинг.



Мато, мўйна қийқиндиларидан ясалган қўғирчоқ тайёрлаш урф-одатлари бизга асрлар қаъридан келган. Қўлда ясалган латта қўғирчоқларнинг юзи бўлмаган. Халқ ривоятларига кўра, юзи бор қўғирчоқ гўё ўз руҳига эга бўлиб, болага зиён келтириши мумкин экан. Шунинг учун юзи йўқ қўғирчоқ тумор бўлиб ҳам ҳисобланган. Қўғирчоқнинг безатилишига қараб эгасининг диди ва маҳоратини баҳолашган.



1. Ўйинчоқ тикиш босқичларини айтинг.
2. Бичиш ва қисмларни қирқиб олиш бўйича маслаҳатлар сизга фойдали бўлдими?
3. Амалий ишни бажаришда нимани уддалай олдингиз, қандай қийинчиликлар бўлди?
4. Ўзингизнинг ва синфдошларингизнинг ишларини баҳоланг.



## § 21. АЛОҲИДА ҚИСМЛАРИНИ ҚАЙТА ИШЛАШ



1. Сизга баҳя, баҳя қатори ва чокларнинг қандай турлари таниш?
2. Улар мато билан қандай иш бажарилганда қўлланилади?
3. Буюмни қайта ишлашда машина ва қўл чокларидан фойдаланишга бўладими?

Қисмлар турли усуллар билан бириктирилади. Энг кўп тарқалгани – ипли бириктириш. Бошқа усулларга нисбатан у кўпроқ ҳар томонлама қўлланилади, чунки барча турдаги материалларни бириктиришга имкон беради. Ипли усулда қисмлар бир, икки ёки ундан кўпроқ иплардан иборат чоклар билан бириктирилади. Ишлаш давомида мато рангига мос келадиган рангли иплардан фойдаланган афзал.

Ўйинчоқнинг алоҳида қисмлари:

- ўнг томони ичига қаратиб букланади;
- кўкланади, яъни иккита қисмни вақтинчалик чок билан бириктирилади;
- тикилади, яъни иккита қисм доимий чоклар билан бириктирилади;
- ортиқча мато қирқиб ташланади;

- қирранинг юмалоқ чизиқлари бўйлаб ўйма нақшлар бажарилади;
- вақтинчалик чоклардан тозаланади;
- ўнг томонига ўгирилади;
- намлаб-иситиб ишлов берилади.

Босилган матоларга нисбатан тўқилган ва трикотаж материалларга кўшимча ишлов бериш талаб этилади.

*Чатиш* – буюмнинг қирқилган жойларидаги ипларни тўкилишдан сақлаш учун тикиш. Қирқилган жойларни илгакли чок билан ёки қиррани йўрмалаш тикув машиналари ёрдамида чатишга бўлади.

Қирқилган жойларига ишлов бериш усули матонинг қалинлиги ва тўкилувчанлигига боғлиқ. У тайёр буюмнинг ташқи кўринишига таъсир қилади.



Қўл ва машинада тикиладиган баҳя, баҳя қатори ва чокларни кўриб чиқинг. Уларни атанг, бажариш усулларини ва қўлланилиш соҳасини кўрсатинг.

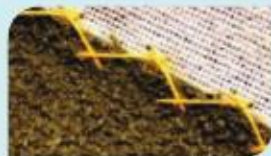

Амалий ишни бошлашдан олдин қўлда тикиш қуроллари билан ишлаш вақтидаги хавфсизлик техникаси қоидаларини такрорланг.

**ХТ**



1. Буюмнинг бичилган қисмларига ишлов беришнинг муносиб усулини танланг. Алоҳида қисмларга ишлов беришни бажаринг.
2. Қисмларни тикиладиган материал билан тўлдиринг.

1. Амалий ишнинг қайси босқичини бажариш сиз учун мураккаб бўлди?

2. Дарсда эгаллаган қайси билим ва кўникмаларингизнинг сизга кўпроқ фойдаси теғди?



## § 22. ҚИСМЛАРНИ БИРИКТИРИШ ВА БУЮМНИ ПАРДОЗЛАШ



1. Суратларни қараб чиқинг. Ўйинчоқларнинг ясалиш техникасини таҳлил қилинг.

2. Улар учун умумий ва фарқли жиҳатлар нималардан иборат?



Буюмни безатиш қўғирчоқ ёки ўйинчоққа алоҳида қиёфа бахш этишга, унинг хусусиятларини таъкидлаб кўрсатишга, «жонлантиришга» имкон беради. Бу нарсага кўзлар, бурун, кийим-кечак, турли безак элементлари ва шу сингари қўшимча қисмларни қўлланиш орқали етишишга бўлади.

Буюмни безатиш учун аппликация, ранг-баранг шиша ва пластик мунчоқлар, зарлар, ярқироқ тугмалар, маржонлар, соч тўғноғичлари, зираклар, занжирлар ва шу каби кўпгина нарсаларни қўлланишга бўлади.

Оғиз, бурун ва кўзларни кашталаб тикишга, фетрдан ёки бошқа қалин матодан қирқиб олиб ёпиштиришга бўлади. Шунингдек усуллардан аралаш фойдаланишга бўлади.



Газлама кўғирчоқлар ёки ўйинчоқларнинг сочлари, ёли, думи жун ва ипак иплар, йигирилган ип, мулине ва шу сингари иплар ёрдамида бажарилади. Бунинг учун тўртбурчак асосга ипларни маҳкам ва бир текисда ўраб чиқиш керак.

Қанча кўп ип ўралса, кокил шунча қалин бўлади. Кейин калавани эҳтиёткорлик билан ўртасидан қирқамиз. Кокил жойлаштириладиган жойни қалам билан белгилаймиз, сўнгра шу жойга уни тикамиз.



Турли ахборот манбаларидан фойдаланиб, газлама кўғирчоқлар ва ривожлантирувчи ўйинчоқларни пардозлаш нусхаларини кўриб чиқинг.

Амалий иш олдидан қўлда тикиш иш қуроллари билан иш-лашдаги хавфсизлик техникаси қоидаларини такрорланг.

**ХТ**



1. Тўқимачилик буюмининг қисмларини йиғишни охирига етказинг.
2. Пардозлашга керак бўлган материаллар, иш қуроллари ва асбоб-ускуналарни танлаб олинг.
3. Пардозлашни бажаринг.

1. Ўз лойиҳангизда пардозлашнинг қандай усулларини қўлландингиз?
2. Ишингизга ўзига хослик бахш эта олдингизми? Ниманинг ёрдамида?



**§ 23. ТИКИБ ТАЙЁРЛАНАДИГАН УЙ БУЮМЛАРИ ДИЗАЙНИ  
(ФАРТУК, ОШХОНА АНЖОМЛАРИ). ҒОЯЛАР ИШЛАБ ЧИҚИШ.  
ЭСКИЗ ТАЙЁРЛАШ**



1. Фотосуратларда қандай хона интеръери кўрсатилган?
2. Уни қандай буюмлар, аксессуарлар орқали аниқладингиз?
3. Интеръерларда тикиб тайёрланган қандай буюмлар бор? Уларни атанг.

Тиқиш асосида ошхонага файз киритадиган ва кундалик эҳтиёж учун зарур кўплаб буюмлар – парда, дастурхон, стул учун қоплама, фартук ва бошқалар тайёрланади. Улар безатишдагина эмас, ошхонадаги фойдали ишларни бажариш вақтида ҳам муҳим аҳамиятга эга.

Бундай тикувчилик буюмлари ёрдамида хонани қулай ва чиройли қилиб безатиш, унга зеб бериш мумкин.





1. Суратларга қаранг.
2. Тикувчилик буюмларидан қайси бирини ўз ошхонангиз интерьерида бўлишини ҳоҳлардингиз? Уларнинг қўлланилишини тушунтиринг.



Ошхонани безатишга мўлжалланган турли хил тикувчилик буюмларининг тайёрланиши оддий ва уларнинг ҳар биттасига ўзига хос алоҳидалик ва ифодалилик мансуб. Ошхонада фойдаланиладиган бу буюмлар – ушлагичлар, иссиқ нарса учун тагликлар, фартуклар, чўнтакли панно, кашполар, шу билан қатор манзарали безак хизматини ҳам бажаради. Ошхонанинг турли жойларида жойлаштирилган бу буюмлар ранги ва безатилиши бўйича бир-бирига мослашиб, қувноқ кайфият яратади ва ошхонанинг ички қиёфасини мукамаллаштиришади.



1. Ўйлаб кўринг, уйга мўлжалланган қандай буюмининг ўз қўлингиз билан тикишни хоҳлар эдингиз?
2. Ушбу буюм тасвирланган турли дизайндаги суратларни танлаб олинг. Уларни кўриб чиқинг.
3. Тайёрланадиган буюмнинг бир неча хомаки чизмасини бажаринг. Ўз ғояларингизни синфдошларингиз билан ўртоқлашинг.



Уйга мўлжалланган ва тикиб тайёрланадиган буюмнинг эскизини тайёрланг (танлов асосида).

1. Уйингизда ошхона учун тикилган қандай буюмлар бор ва уларнинг асосий вазифаси қандай?
2. Сиз қандай ўйлайсиз, ошхонга мўлжалланган тикувчилик буюмларини дизайни нимага боғлиқ?



## § 24. МАТЕРИАЛ ТАНЛАШ ВА ТАЙЁРЛАШ. ИШНИ БАЖАРИШ ТАРТИБИ



1. Газлама намуналарини кўриб чиқинг.
2. Сиз қандай ўйлайсиз, ошхона буюмларини тикишда қандай газламадан фойдаланиш тўғри бўлади? Ўз танловингизни асослаб беринг.



Маҳсулотни тикишдан аввал маълум талабларга жавоб берадиган ва керакли хусусиятларга эга бўлган тўқимачилик материални танлаб олиш зарур.

Бичиш олдида газламанинг сифатини текшириб олиш, намлаб-иситиб ишлов бериш, газламанинг узунлиги ва энини, астари ва ўнгини, асос ипларининг йўналишини ва расмининг тавсифини аниқлаш лозим.

Кийиб ўлчаб кўришни талаб этмайдиган тикув маҳсулотини тайёрлаш жараёни қуйидаги босқичлардан иборат: андаза яшаш, матони бичишга тайёрлаш, буюмни бичиш; қирқимлар ва қисмларга ишлов бериш; қисмларни бириктириш, намлаб-иситиб ишлов бериш.



Дастлабки фартукни қадимги Мисрда эр кишилар кийган, деб ҳисобланади. Орадан вақт ўтиб, у аёллар гардеробининг ажралмас бўлагига айланди. Фартук бутун дунёга таралиб, аёллар кийимини безатиб, турли байрамларда кийилган. Фартуклар хилма-хил рангли, икки томонламали бўлган, чиройли тўр, кашта ва тўқималар билан безатилган.

Кейинчалик, фартук кийимни кир бўлишдан ҳимоя қилиш мақсадида кийила бошлади.

Фартук пахта, зиғир толали ёки жун матодан тикилади.



Уйга мўлжалланган тикувчилик буюмини яшаш учун материал танланг ва уни ишга тайёрланг.

Ошхона буюмларини тайёрлашга мўлжалланган матони танлай туриб, уларнинг амалийлиги ва интерьернинг умумий стилига мос бўлишини ҳисобга олиш зарур.

Пахта ёки зиғир сингари нам тортиши юқори (гигроскопик) табиий газламаларни танлаган маъқул. Синтетик матолардан фойдаланмаслик лозим, чунки улар иссиқда тез куяди.

Тикувчилик буюмининг чизмасини чизиш учун ўлчов олиш лозим.



Жуфт бўлиб, бир-бирингизнинг ўлчовингизни олинг ва уни дафтарингизга ёзинг.

### Ўлчов олиш

Ўлчов номи	Ўлчовнинг белгиланиши	Ўлчов олиш қоидаси	Ўлчовнинг вази-фаси
Кўкракпеч-нинг узунлиги	Ку	Бел чизигидан юқорига қараб керакли узунликкача ўлчанади.	Фартукнинг кўкракпечи узунлигини аниқлаш.
Фартук пастки қисмининг узунлиги	Пку	Бел чизигидан пастга қараб керакли узунликкача ўлчанади.	Фартук пастки қисмининг узунлигини аниқлаш.
Бел ярим айланаси	БЯа	Белнинг энг ингичка жойи бўйлаб ўлчанади.	Белбоғнинг узунлигини аниқлаш.
Бўкса ярим айланаси	БкЯа	Бўкса айланаси бўйлаб горизонтал ўлчанади.	Фартук пастки қисмининг кенглигини аниқлаш.

1. Уй буюмларини тикишга мўлжалланган газлама қандай хусусиятларга эга бўлиши шарт?

2. Нима сабабдан БЯа ва БкЯа ярим ўлчамда ёзилади?



## § 25. БУЮМНИ ТАЙЁРЛАШ. ҚИСМЛАРИНИ БИЧИШ

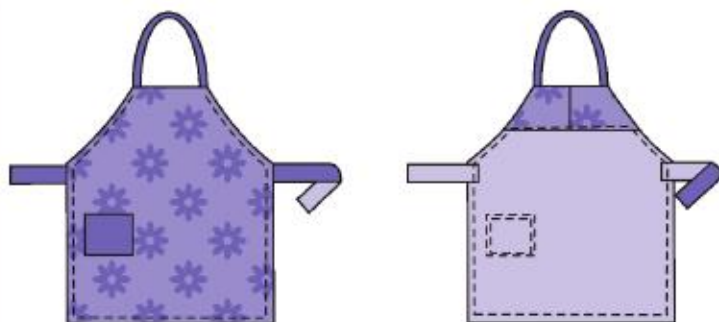

Суратларни кўриб чиқинг. Яхлит бичилган фартук қандай қисмлардан ташкил топади?



### Фартук асосининг чизмасини бажариш

1. Ўнг томон юқоридан Ю нуқтасидан тўғри бурчак чизиш.
2.  $\leftarrow$   $ЮЮ_1 = БкЯа + 6$  см.
3.  $\downarrow$   $ЮП = Ку + Пқу$ .
4.  $Ю_1ЮПП_1$  тўғри тўртбурчак чизиш.
5.  $\downarrow$   $ЮП = Ку$ .
6.  $\leftarrow$   $ЮЮ_2 = 7$  см.
7.  $\leftarrow$   $ББ_2 = 9$  см.
8.  $\downarrow$   $БЧ = 7$  см  $\leftarrow$   $ЧЧ_1 = 7$  см.
9.  $\leftarrow$   $Ч_1Ч_2 = 15$  см.
10.  $\downarrow$   $Ч_1Ч_4 = 15$  см.
11.  $Ч_2Ч_1Ч_4Ч_3$  тўғри тўртбурчак чизиш.
12. Фартук чизмасининг контурини асосий туташ чизиқ билан бостириб чизиш.

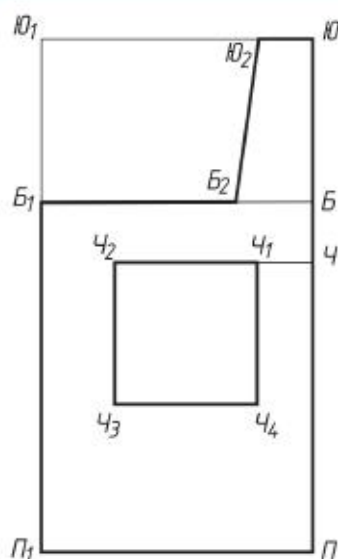

### Белбоғнинг чизмасини бажариш

1.  $\downarrow$   $BB_1 = 5$  см.
2.  $\rightarrow$   $BB_2 = BЯа + 50$  см.
3.  $BB_2B_3B_1$  тўғри тўртбурчак чизиш.

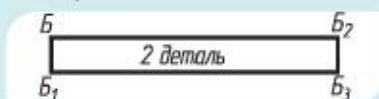

### Елка боғичининг чизмасини бажариш

1.  $\downarrow$   $EE_1 = 5$  см.
2.  $\rightarrow$   $EE_2 = 50$  см.
3.  $EE_2E_3E_1$  тўғри тўртбурчак чизиш.

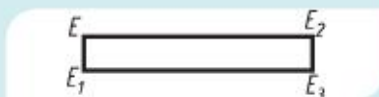

### Фартукни моделлаш

Чизилган чизма асосида ҳар қандай моделдаги фартук тикишга бўлади. Бунинг учун буюм қисмларининг шаклини ўзгартириш ва безак бериш керак. Бу жараён *моделлаш* деб аталади.

Фартук чизигини ўзгартирганда қисмларининг шакли ҳар хил бўлмаслиги керак: агар пастки томони ярим думалоқ, учбурчак ёки тўртбурчак шаклга эга бўлса, демак чўнтаклари ёки кўкракпечи ҳам шундай шаклга эга бўлиши шарт.

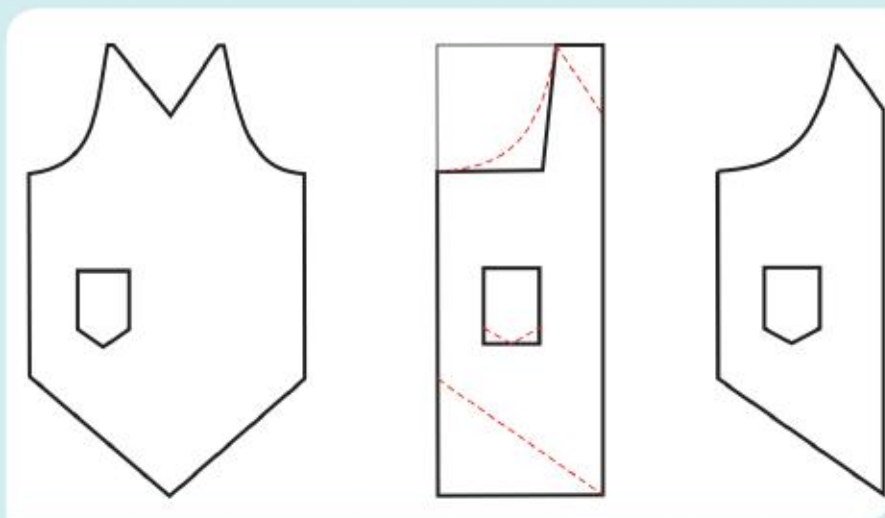

1. Ишлаб чиқилган эскиз асосида фартукни моделлашни бажаринг.

2. Буюмнинг андазасини бичишга тайёрланг. Андазанинг ҳар бир қисмида номини ёзинг, стрелка билан танда ипнинг йўналишини кўрсатинг, ҳар бир қирқимга қолдириладиган чок ҳақининг қийматини сантиметрда қўйиб чиқинг.



### Фартук бичигини газламага жойлаштириш



1

2

1 – матонинг эни 90 см ва ундан кўп; 2 – матонинг эни 80 см

**ХТ**

Амалий ишни бажаришдан аввал мато билан ишлашдаги хавфсизлик техникаси қоидаларини такрорланг.

### Фартук бичигини газламага жойлаштириш

1. Матони танда ипи бўйича ўртасидан, ўнгини ичига қаратиб, иккала милкени бир-бирига тўғри келтириб букланг, тўғнаб қўйинг.
2. Андаза қисмларини матода тақсимлаш нисбати тежамли бўладиган қилиб жойлаштиринг. Тўғнаб қўйинг.
3. Андаза қисмларининг контурини бўр билан айлантриб чизиб чиқинг. Чок ҳақи қолдиринг ва қисмларнинг янги контурини чизинг.
4. Қисмларни чизиқлар бўйича, чок ҳақини ҳисобга олган ҳолда бичинг. Андаза қисмларини йиғиб олинг.
5. Бичилган қисмларнинг сифатини текширинг.

### Бичилган қисмларни ишлов беришга тайёрлаш

1. Тўғри кўклаш чоки билан қисмлар ўртасидаги ва чўнтакнинг тикиладиган чизиги бўйича контур чизиқларни тикиб чиқинг.
2. Контур чизиқларни кўчиринг.



### Яхлит бичилган фартук тикиш тартибини тузинг.

Чўнтакка ишлов бериш

Чўнтакни фартукнинг пастки қисмига бириктириш

Елка боғичини фартук билан бириктириш

Бичиқларни қирқиб олиш

НИИБ

Фартукнинг пастки қисмига ишлов бериш

Белбоғ ва елка боғичига ишлов бериш

Белбоғни фартук билан бириктириш

1. Чизмадан фартукнинг керакли моделининг андазасини қандай усуллар билан олишга бўлади?
2. Андазалар матога қандай тартиб билан жойлаштирилади?



## § 26. АЛОҲИДА ҚИСМЛАРГА ИШЛОВ БЕРИШ



1. Суратларда қандай касб эгалари тасвирланган? Улар нима билан шуғулланишмоқда?

2. Уларнинг ишига тааллуқли ускуна ва мосламаларни айтинг.



### Фартукнинг қисмларига ишлов бериш

#### Ёпиштира чўнтакка ишлов бериш

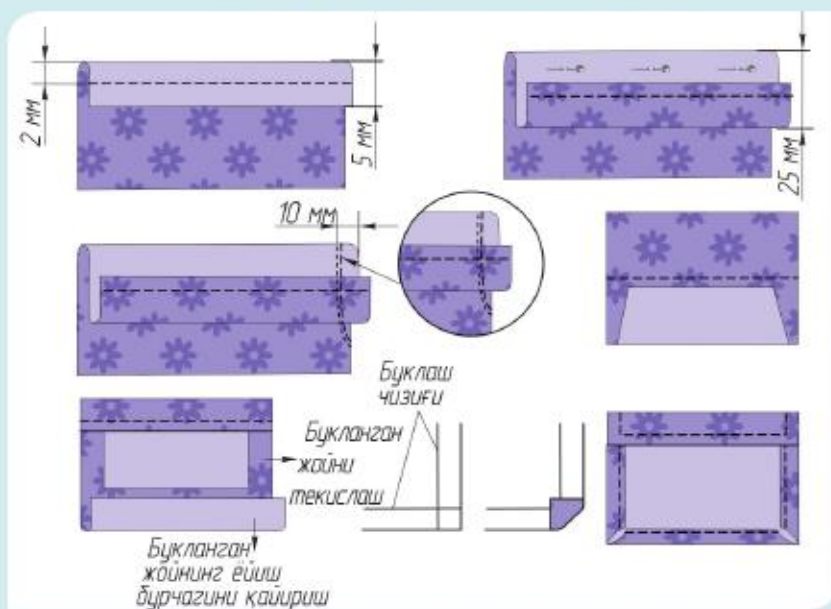



### Фартукнинг белбоғи ва елка боғичига ишлов бериш

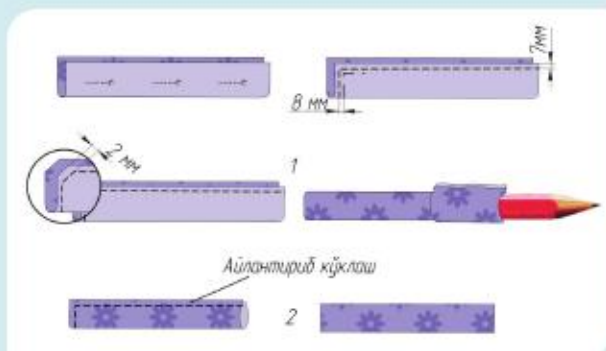

### Фартукнинг икки қаватли кўкракпечига ишлов бериш ва уни елка боғичи билан бирлаштириш

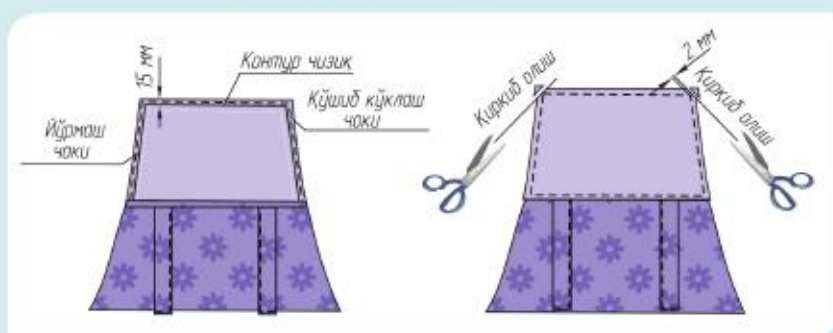

### Кўкракпечнинг ён қирқимларига ишлов бериш

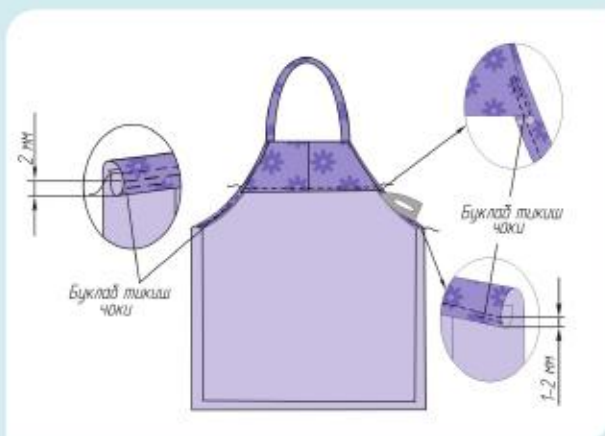

Фартукнинг пастки томонинг ён ва остки қирқимларига  
ишлов бериш

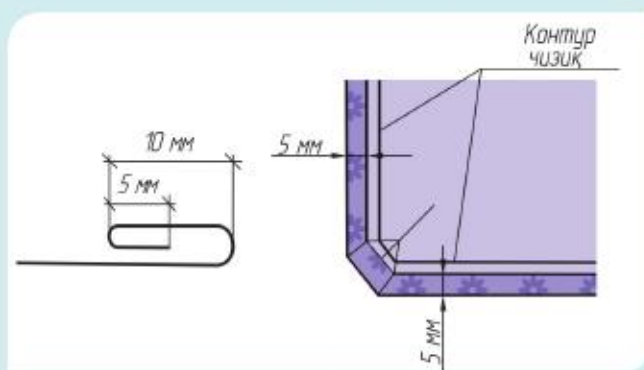
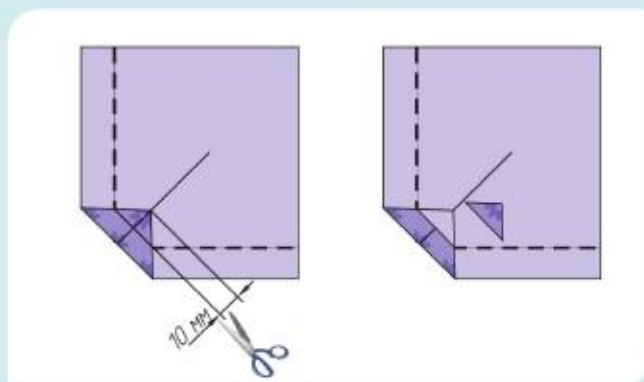

**ХТ**

Амалий иш олдидан тикув машинаси ва қўлда тиқиш қуроллари билан ишлаш бўйича хавфсизлик техникаси қоидаларини такрорланг.

1. Дарсликда берилган йўриқнома бўйича танлаган буюмларингизга ишлов беринг.

2. Тайёрлаган буюмингизнинг сифатини текширинг.



Ҳайкал «Игна, ип ва тугун»

Жаҳондаги модалар пойтахтларидан бири – Миланда игнали ипга ҳайкал қўйилган.

Бу қизиқарли ҳайкал, шаҳарнинг марказида – Кадорн майдонида Сфорцеско қўргонига яқин жойга жойлашган. Композиция икки қисмдан иборат, бири шиаатоладан ясалган ҳар хил рангдаги ип ўтказилган пўлатдан ясалган улкан игна, иккинчиси эса – ер остидан кичкина фавворада чиқиб турган ип тугуни.

Шунингдек, ҳайкал Милан шаҳри транспортининг рамзи ҳисобланади. Ип уч хил ранг – сариқ, яшил, қизилга, метронинг уч хил йўналиши рангига бўялган. Ҳайкал муаллифлари – эр-хотин Клас Ольденбург ва Кузи ван Брюггенлардир.



Турли манбалардан фойдаланган ҳолда ҳар хил тикувчилик асбоб-ускуналари ва мосламаларнинг ҳайкаллари ҳақида ахборотлар топинг. Ноёб ҳайкаллар альбомини ясанг.

1. Фартук қисмларига ишлов беришда қандай қийинчиликларга дуч келдингиз?

2. Иш сифатини янада яхшилаш учун буюмга қандай ўзгариш киритиш мумкин?



## § 27. ҚИСМЛАРНИ БИРЛАШТИРИШ. БУЮМНИ ПАРДОЗЛАШ

### Фартук қисмларини бирлаштириш

#### Буюмга чўнтакни бириктириш



#### Фартукка белбоғни бириктириш





**ХТ**

Амалий иш олдидан тикув машинаси ва қўлда тикиш қуроллари билан ишлаш бўйича хавфсизлик техникаси қоидаларини такрорланг.

1. Фартукнинг қисмларини бирлаштириб тикинг.
2. Вақтинчалик чокларни олиб ташланг.
3. Тайёр буюмнинг аввал астарини кейин ўнгини дазмолланг.
4. Тайёр буюмнинг сифатини текширинг.



#### Тайёр маҳсулотнинг сифати

Буюмнинг ташқи кўриниши танланган моделга мувофиқ, эстетик ва гигиеник талабларига мос келиши лозим.

Тайёр маҳсулот яхши дазмолланган, вақтинчалик чоклар, бўр ва бошқа ортиқча белгилардан тозаланган бўлиши керак.

Чоклар кенглиги уларни бажариш бўйича техник талабларга мос келиши керак.

Мато расмлари буюмнинг барча қисмларида битта йўналишда бўлиши лозим.

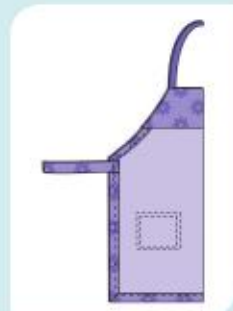

1. Фартук тикишда сиз қандай қийинчиликларга дуч келдингиз?
2. Қандай кўникмаларни эгалладингиз?



## § 28. БУЮМНИ БЕЗАТИШ



1. Суратларни кўриб чиқинг.
2. Улардаги қайси безатиш усуллари сизга таниш?
3. Қандай материаллар ва асбоблардан фойдаланилган?



Безатиш – тайёр буюмнинг ташқи кўриниши асосан унга боғлиқ бўлган муҳим босқич. Безатиш ёрдамида оддий нарсалар эксклюзив буюмга айланади.

Кашталаш, босмалаш, аппликация ёки декупаж ёпиштириш, сутаж ёки тасма тушириш, тўрлаш сингари безатишнинг турли хил усуллари қўллаш туфайли ажойиб бетакрор буюм яратиш мумкин.

Буюмни безатиш амалий ва эстетик жиҳатдан қулай ва унинг умумий гоёси ва вазифаси билан узвий боғлиқ бўлиши лозим.

## Тўқимачилик буюмларини безатиш усуллари

Сутаж тушириш



Аппликация



Декупаж



Кашта



Мережка



Перфорация



**ХТ**

Амалий иш олдидан тикув машинаси ва қўлда тикиш қуроллари билан ишлаш бўйича хавфсизлик техникаси қоидаларини такрорланг.

1. Тайёр буюмни безатишга керак бўладиган материаллар ва иш қуролларини танланг.
2. Тайёр буюмни безанг.



### Ишни таништириш. Кўргазма ташкиллаштириш

1. Тайёр буюмлар кўргазмаси учун керакли асбоб-анжомлар ва жой танланг.
2. Ишни намоиш этиш жараёнида ўз ғояларингизни айтиб, уни амалга ошириш йўлларини тушунтиринг.
3. Буюмни тайёрлаш ва унга ишлов беришнинг барча босқичлари кўрсатилган материалларни (эскиз, график ва технологик хужжатлар) тақдим этинг.
4. Буюмнинг таннархини эълон қилиб, сифатли буюм танлаш ва уни яшашнинг фойдалилиги ҳақида хулоса чиқаринг.
5. Ёрдамчи ташкилий-техник воситаларни ўйлаштиринг (мусиқа, интерактив воситалар ва ҳоказо).



## ОВҚАТЛАНИШ МАДАНИЯТИ

### § 29. ҚОЗОҚ ВА ТУРЛИ ХАЛҚЛАР МАДАНИЯТИДА, УМУМИЙ ОВҚАТЛАНИШ ЎРИНЛАРИДА ВА ДАСТУРХОН АТРОФИДАГИ ОДОБ-АХЛОҚ ҚОИДАЛАРИ



1. Суратларни кўриб чиқинг. Уларда қандай халқларнинг миллий таомлари тасвирланган? Уни қандай аниқладингиз?
2. Этикет ва одоб-ахлоқ сўзлари сизга танишми? Сиз бу тушунчаларга қандай таъриф берар эдингиз?
3. Халқимизнинг (қозоқ, ўзбек) дастурхон атрофидаги одоб-ахлоқ маданияти билан боғлиқ қайси анъаналари сизга маълум?

Дастурхон атрофидаги одоб-ахлоқ маданияти этикет қоидаларини назарда тутати. *Этикет* – бу тартиб, ўзини тутиш одоби, одоб-ахлоқ меъёрлари.



Овқатланиш учун турли анъанавий таомлар билан ясалган стол ёки овқатланиш маросими қозоқ халқида *дастурхон* ёки *дастурхон* боши дейилади. «Дастурхон» сўзи форс тилидан олинган бўлиб, «достур» – тўшама, «хон» – таом деган маънони билдиради.



Қадимий анъаналарга мувофиқ, энг иззатли меҳмон ўтовнинг эшигига қарама-қарши жой – *тўрға* ўтқазилган. Ҳурматли меҳмоннинг ўнг томонига ёши ва ижтимоий мақомига мувофиқ бошқа меҳмонлар жойлашишган, чап томондаги ўринни уй эгаси эгаллаган. Тўрнинг ўнг томони эркакларнинг, чап томони эса аёлларнинг (ошхона) ўрни деб ҳисобланган. Ўтовга кириш жойи остона – «*бўсаға*» деб аталган ва у ерга ҳеч ким ўтирмаган. Ўтов ўртасидаги кичкина жой *ўт боши*, *ўчоқ қоши* деб аталган ва табаррук жой ҳисобланган.

Олов билан боғлиқ бўлган иримга мувофиқ ёниб турган ўчоқни айланиб ўтишга бўлмайди.



Сиз қандай мамлакатларда бўлдингиз? Шу мамлакатлардаги дастурхон атрофидаги одоб-ахлоқ ва овқатланиш маданияти ҳақида гапириб беринг.

Дастурхон расмини чизинг ва унинг атрофига ўз туғишганларингизни одоб-ахлоқ меъёрига мувофиқ жойлаштиринг.



### Турли халқларнинг дастурхон атрофидаги ўзини тутиш алоҳидаликлари

Қозоғистонда одамнинг ёшига алоҳида эътибор берилади. Катталар ҳар доим дастурхон атрофига биринчи бўлиб ўтирадилар. Меҳмонларни кузатаётиб мезбонлар эзгу тилаklarини билдиришади, йўлга таом ва ноз-неъматлар солиб беришади.

Таиландда санчқи билан овқат ейиш кўполлик ҳисобланади. Санчқилардан фақатгина таомни қошиққа солиш учун фойдаланадилар.

Яқин Шарқда, Ҳиндистонда ва Африканинг айрим ҳудудларида овқатни фақат ўнг қўлда ейдилар, чунки чап қўл тоза ҳисобланмас экан.

Португалияда туздон ёки мурчдонни узатишни сўраш одобсизлик саналади. Улар ошпазнинг қўшган зираворларини етарли деб ҳисоблашади.

Турли халқларнинг (танлов асосида) дастурхон атрофидаги одоб-ахлоқ маданиятини таққосланг. Натижаларини жадвал турида беринг.



Меҳмонга боргандаги одоб-ахлоқ маданияти ҳақидаги видеолар томошаланг. «Мақтаб ошхонасидаги одоб-ахлоқ қоидалари» мавзусида постер тайёрланг.

Чиройли безалган дастурхон тановул пайтида эстетик ҳузур бағишлайди, иштаҳани кўтаради, меҳмонларга бўлган эҳтиромни билдиради. Овқатланиш анжомларидан фойдалана олиш маҳорати инсонга ҳар қандай вазиятда ўзини қулай ҳис қилишга имкон беради.

*Дастурхон безаш* – идиш-товоқ ва овқатланиш анжомларини тўғри тақсимлаш, шунингдек дастурхонни ўзгача безаш санъати.

Қайси вақтда, қаерда ва нима сабабдан ёзилишига қараб дастурхоннинг бир неча турлари мавжуд:

- нонушта;
- тушлик;
- кечки овқат;
- қахва ёки чай;
- фуршет, швед, коктейль;
- байрам (банкет), тўй дастурхони.

Дастурхон безашнинг ҳар бир турининг ўзига хос алоҳида идиш-товоқ ва овқатланиш анжомларининг тўпламлари бор. Шунингдек, дастурхон ёзиш ва безатишнинг барча турларига қўйиладиган умумий талаблар мавжуд.

Барча овқатланиш анжомларини тўғри ушлаш керак. Санчқини – чап қўл, пичоқ ва қошиқни ўнг қўл билан ушлайди. Пичоқ ҳеч қачон оғизга олиб борилмайди. Юмшоқ таомлар (котлет, қовурилган тухум) санчқини ёрдамида ейлади. Бундай ҳолатда санчқини ўнг қўлда ушланади. Нон ва нон маҳсулотларини қўл билан кичкина узиб, мевалар – десерт қошиғи билан ейлади. Танаффус вақтида қошиқ ва санчқини ликоп (тарелка) четига суяб, овқатланиб бўлгандан сўнг эса уларни ликоп устига айқаш ёки параллель ҳолатда (сураттагидек) қўйилади. Фойдаланилган анжомларни дастурхоннинг устига қўйишга бўлмайди. Қўл сочиғи (салфетка) ликопнинг ўнг томонига қўйилади.

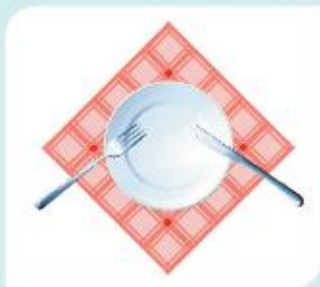



Нонуштага дастурхон безаш схемасини диққат билан ўрганинг. Уйда овқатланиш анжомларини жойлаштиришни машқ қилинг.

- 1 – сариёғ учун пичоқ;
- 2 – нон ва сариёғ учун ликоп;
- 3 – санчқи;
- 4 – ошхона пичоғи;
- 5 – десерт қошиғи;
- 6 – ликоп;
- 7 – газлама сочиқ;
- 8 – сув учун стакан;
- 9 – ликопчали қахва ёки чой пиёласи;
- 10 – чой қошиғи.

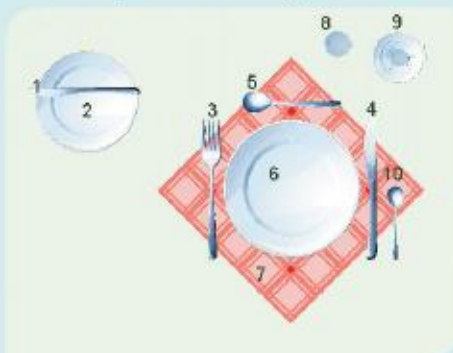

Овқатланиш анжомларини жойлаштириш схемаси

Ҳар қандай дастурхоннинг шартли элементи – газлама ва қоғоз қўл сочиқлари.

Газлама сочиқлар – асосан зиғир ва пахтадан тайёрланади. Таом қабул қилишдан олдин улар буклаб, тиззага ёйилади.

Қоғоз қўл сочиқлари оғиз суртишга мўлжалланган.



Тушлик ёки кечки овқат учун дастурхон безаб, яқинларингизни қувонтиринг. Бу жараёни фотосурат ёки видео кўринишида намоиш этинг.

1. Ушбу мавзуни ўзлаштириш давомида қандай янги билим ўргандингиз?

2. Олган билимингиз қандай ва қаерда керак бўлиши мумкин?



## § 30. ЯРИММАҲСУЛОТЛАРДАН ТАОМЛАР ТАЙЁРЛАШ ТЕХНОЛОГИЯСИ



1. Таомлар тасвирини кўриб чиқинг.
2. Буларнинг қайсиларини тез, қайсиларини секин тайёр бўладиган таомлар қаторига қўшиш мумкин?
3. Уйингизда яриммахсулотлардан қандай таомлар тайёрланди? Уларнинг қандай ўзига хос хусусиятлари бор?

Яриммахсулотлар – озгина ишлов бериш орқали тайёр бўладиган махсулотлар. Кўпгина ҳолларда улар иситиш орқали тайёр бўлади, яъни уларни тайёрлашга 20 минутдан кўп вақт сарфланмайди.

Машҳур яриммаҳсулотлар – варениклар, чучвара, қуймоқ, котлетлар. Бундай маҳсулотлар музлатилган ҳолатда тахминан 180 сутка вақт сақланади. Бу ўринда сақлаш муддати унинг мазалилигига таъсир этмайди.



Бугунги кунда яриммаҳсулотларнинг турли-туман ассортиментлари маълум. Бозорга стандарт талабларига ва истеъмолчиларнинг хоҳишига жавоб бера оладиган юқори сифатли озиқ-овқат маҳсулотлари чиқарилмоқда.

### Яриммаҳсулотларнинг турлари

*Гўшдан тайёрланган:* котлет, тўғралган бифштекс, тефтелилар, фрикаделька, шницели, зрази ва ҳоказо.

*Балиқдан тайёрланган:* балиқ гўшти, балиқ котлетлари, балиқ таёқчалари ва ҳоказо.

*Нон-кулчадан тайёрланган:* уй шароитида пиширишга мўлжалланган турли-туман қиймали пирожкилар, музлатилган пиццалар ва лазаньялар ва ҳоказо.

*Сабзавотлардан тайёрланган:* сабзавот котлетлари, сабзавот дўлмалари (голубци), сабзавот зразлари, крокетлар ва ҳоказо.

Замонавий усуллар орқали музлатилган яриммаҳсулотларнинг хилма-хил турлари маҳсулотнинг дастлабки фойдали хусусиятларини сақлайди. Кундаликдаги таомномага турлича кўриниш беради ва энг асосийси, вақт зиклигида мазали ҳамда фойдали таомларни тез тайёрлашга имкон беради.



«Яриммаҳсулотлардан тайёрланган таомларнинг фойдаси ва зарари» мавзусида мунозара ўтказинг. Ролларни, сўзлаш тартиби ва вақтини олдиндан келишиб олинг.

1. Яриммаҳсулотларнинг афзалликлари ва камчиликларини айтинг.

2. Мавзуни ўрганиш жараёнида олган билимингиз келажакда зарур бўладими?



## § 31. ТАОМЛАРНИ ТЕЗ ТАЙЁРЛАШ ТЕХНОЛОГИЯСИ



1. Тасвирларни кўриб чиқинг. Сизга бу таомлар танишми?
2. Уларнинг ўхшаш ва фарқли жиҳатларини айтинг.



Тез тайёрланадиган таомлар қисқа вақт ичида тайёр бўлади ҳамда уларнинг тайёрланиши жуда оддий усулда амалга оширилади. Таомни тез тайёрлашнинг бир неча усуллари кўрсатиш мумкин:

– таомларни (омлет, пирог, пицца ва ҳоказо) тез тайёрлаш рецептларидан фойдаланиш;

– замонавий ошхона техникаларидан фойдаланиш. Таом тайёрлашда ёрдамчи сифатида ошхона комбайни, мультиварка, микро-тўлқинли пиширгич, нонпиширгич, шарбатсиққич ва ҳоказолар қўлланилади.

Таом рецептларининг оддийлигига қарамай, тайёрланадиган ёгуликлар жуда мазали ва хилма-хил.



Микротўлқинли пиширгичда ёки мультиваркада пишириладиган таомларнинг рецептларини танлаб олинг. Уйингизда тайёрланадиган шундай таомларнинг рецептлари билан ўртоқлашинг.

Товада пицца тайёрлаш технологиясини ўрганиб олинг.



### Товада пицца пишириш

*Хамир учун:* 2 дона тухум, 4 ош қошиқ қаймоқ, 3 ош қошиқ майонез, 9 ош қошиқ бугдой уни.

*Масаллиқлар:* 4 ош қошиқ кетчуп, 1 бош пиёз, 150 г колбаса ёки мол гўшти, 1–2 дона помидор, 150 г пишлоқ, таъбга кўра туз ва мурч.



**ХТ**

Амалий иш олдидан ошпазлик ишлари жараёнидаги хавфсизлик техникаси қоидаларини такрорланг.

1. Тез тайёрладиган таом рецептини танланг.
2. Унга керак бўладиган масаллиқларни аниқланг.
3. Тайёрлаш технологиясини ўрганиб чиқинг.
4. Таом тайёрлаш жараёнида керак бўладиган идишлар ва иш қуролларини аниқланг.
5. Таомни тайёрланг ва уни безатинг ҳамда синфга тақдим қилинг.



1. Тез тайёрладиган таомни пишира олдингизми?
2. Қайси жараёнда қийинчиликка дуч келдингиз?
3. Оилангизда танавул қилинадигин тез пишириладиган таомларни айтинг.



## § 32. ДЕСЕРТ ТАЙЁРЛАШ ТЕХНОЛОГИЯСИ



1. Тасвирларга қаранг. Улар орасида ўзаро қандай ўхшашлик бор?
2. Қандай ўйлайсиз, бу таомларнинг рецепти таркибига қандай масаллиқлар киради?
3. Бу таомлар қачон дастурхонга тортилади?
4. Ушбу таомлар сизларнинг ҳам оилангизда тайёрланадими? Уларни тайёрлаш технологияси қандай?

Десерт – тушки ёки кечки таомдан кейин ёқимли маза-таъм бериш учун мўлжалланган, яқунловчи овқат.

1. Қўшимча ахборот манбаларидан фойдаланган ҳолда миллий десертлар рецептларини танлаб олинг.
2. Дунё бўйлаб виртуал саёҳат қилинг. Турли давлатларнинг қандай десертларни алоҳида ёқтиришини билиб олинг.
3. Қандай давлатларда бўлдингиз ва қандай миллий десертлар ҳақида билдингиз?



Қозоқ халқининг пазандачилиги хилма-хил урф-одатлар, ўйинлар билан бир қаторда, турли-туман воқеалар, байрамлар, кенг миқёсдаги анъаналар ҳамда зиёфатлар билан боғлиқ. Қуда-андачилик, тўй, фарзанднинг дунёга келиши, Наврўз, Қурбон ҳайити каби байрамлар ҳеч қачон ширинликларсиз ўтмаган.

Жент (толқон) – қозоқ халқининг миллий десерти, толқондан (янчилган тариқ донлари) сариеғ ва қанд қўшиб таёрланади. Унинг учун масалликлар танлаш доираси кенгайган шу кунларда уй бекалари майиз, ёнғоқ, шоколад, какао кукуни, творог ва бошқалардан фойдаланишмоқда.



Жент тайёрлаш технологиясини ўрганиб чиқинг.

*Масалликлар:* 350 г толқон, 2 ош қошиқ асал, 180 г қант, 180 г сариеғ, 7 ош қошиқ сут, 1 чой қошиқ какао кукуни, 1,5 чой қошиқ кунжут, майиз, ерёнғоқ – таъбга кўра.



1. Рецептга асосланган ҳолда десерт тайёрлашнинг тартибини тузинг. Уни дафтарингизга ёзинг.
2. Олдиндан тайёрланган маҳсулотлардан десерт тайёрланг.

1. Десерт инсоннинг овқатланишида қандай аҳамиятга эга?
2. Сиз қандай ўйлайсиз, кўпгина десертлар таркибига нима учун мевалар киритилган?



## УЙ-ЖОЙ МАДАНИЯТИ

### § 33. ГИГИЕНА ҚОИДАЛАРИ. ХОНАНИ НАМ ВА ҚУРУҚ ТОЗАЛАШ



1. Фотосуратларни кўриб чиқинг. Суратларда нималарни кўриб турибсиз?

2. Ўз хонангизни қандай қилиб тоза сақлайсиз?



Уй-жойларга қўйиладиган асосий гигиеник талабларига организм учун мақбул бўлган ҳаво оқимининг тезлиги, ҳаво намлиги ва ҳарорат ҳолатини яратиш; қулай ёриқ ва товуш ҳимояси билан таъминлаш; тозаликни сақлаш киради.

Гигиена қоидаларини риоя қилиш одам соғлиғини ва унинг меҳнат қилиш қобилиятини сақлаш учун зарур.

#### Тозалаш турлари

Кундалик (қуруқ)	Хонани шамоллатиш, тўшак-ўринларни йиғиш, иш ўрнини йиғиштириш, буюмларни йиғиш, ахлатни чиқариб ташлаш, хонани чангютгич билан тозалаш, ош-хонани тозалаш.
Ҳафталик (нам)	Гулларга сув қуйиш, чангларни артиш, поли ювиш.
Мавсумий (тўлиқ тозалаш)	Деразаларни, кафелларни, шифтни артиш, жиҳозларни тозалаш ва ҳоказо.

## Хонани тозалашга мўлжалланган асбоб-анжомлар

### Мочалка ва латталар



Нам ва қуруқ тозалашга ҳамда идишларни ювишга мўлжалланган.

### Полювгич ва челак



Пол ювишга мўлжалланган.

### Чўткалар



Ҳар хил юзаларни тозалашга мўлжалланган.

### Чангютгичлар



Чанг ва ифлослардан тозалашга мўлжалланган.

Хонани тозалашнинг бир турини ёзма равишда тавсифланг. Унга постер ясанг ва тақдимот тайёрланг.



Келажақдаги тозалаш асбоб-анжомларининг намунасини ўйлаб топинг ва расмини чизинг.

1. Бинони тозалашга қандай санитария-гигиена талаблари қўйилади?

2. Бинони (уйни, хонани ва ҳоказо) тозалаш жараёнида қандай замонавий техник воситалардан фойдаланасиз?



## § 34. КИЙИМ ВА ПОЙАФЗАЛ ПАРВАРИШИ. УЛАРНИ САҚЛАШ



1. Тасвирларга қаранг. Тасвирлардаги нарсалардан фойдаланиш мақсадини тушунтиринг.

2. Кийим ёрлиғида қандай белгилар бор ва улар нимани билдиради?

### Кийим ва пойафзал парваршининг турлари

Тозалаш  
(қуруқ, кимёвий)

Ювиш (қўл ёки  
машина билан)

Сақлаш

Қуриштиш

Кийимларни тўғри сақлаш уларни узоқ муддат фойдаланишга имкон беради. Кийим ва пойафзалларни мавсумий сақлашдан олдин албатта уларни тозалаш керак. Мана шу мақсадда турли чўткалардан фойдаланиш мумкин. Устки кийимларни кийим илгичга илиб шамоллатиш керак. Кийим илгичнинг ўлчами кийимга мос бўлиши керак. Кийимнинг ҳамма тугмаларини қадаб, белбоғларни боғлаб қўйган маъқул.

Кийимни чангдан асраш учун махсус қоғоз ёки полиэтилен халталарда сақлаган афзал. Тўқима кийимларни чўзилиб кетмаслиги учун кийим илгичга илмаслик лозим. Кийимни ҳавоси қуруқ жойда, шкаф ёки кийим сақланадиган махсус хонада (гардероб) сақлаш зарур. Иложи борича кийим билан бирга ҳидли нарсаларни сақламаган маъқул.

Кийимни тозалаш, ювиш ва дазмоллаш тўғрисидаги ахборотни ундаги ёрликлардан (кийимнинг астарига тикиладиган махсус тасмалар) ўқишга бўлади.

#### Кийим парвариши бўйича белгилар



Ювиш



Қуритиш



Оқартириш



Кимвий тозалаш



Сикиш ва қуритиш



Дазмоллаш

#### Кўйлакни дазмоллаш

1. Кийимдаги ёрликни диққат билан кўриб чиқинг. Газламанинг тури ва керакли ҳарорат режимини аниқланг.
2. Дазмол юзасининг тозалигини текширинг.
3. Дазмоллаш тахтасига кийимни ёйинг.
4. Энг олдин майда қисмларни дазмолланг.



5. Дазмоллаб бўлгач, кийимни илгичга илиб ёки ғижимланмайдиган қилиб тахлаб қўйинг.



Интернет-ресурслардан фойдаланиб, махсус видеолардан дазмоллаш жараёнини кузатинг. Дазмоллашни тўғри бажаришни ўрганинг.

Оёқ кийимлар, яъни пойафзалларни ҳам парваришлаш ва тўғри сақлашга эътибор бериш зарур. Оёқ кийимларни имкон борича қуёш нури тушмайдиган қуруқ жойда сақлаш керак. Ёрқин рангли пойафзалларни қора ранглиларидан иложи борича алоҳида сақлаган маъкул.

1. Устки кийим ва пойафзални парваришлаш учун қандай воситалардан фойдаланасиз?

2. Устки кийим ва пойафзални қандай сақлайсиз?



## § 35. МАНЗАРАЛИ-ГУЛЛИ ЎСИМЛИКЛАРНИНГ ТУРЛАРИ. ГУЛЧИЛИКДАГИ БАҲОРГИ ИШЛАР



1. Суратларни кўриб чиқинг. Сиз қандай гул турларини биласиз?
2. Уйингизда ёки боғингизда қандай гуллар бор?
3. Уларнинг қайсилари бир йиллик, қайсилари кўп йиллик ўсимликлар ҳисобланади?



Баҳор – гулчилар учун масъулиятли фасл. Мана шу паллада тупроқни юмшатиш, ўғитлаш, уруғ экиш, кўчат ўтқазиб сингари ишлар амалга оширилади.

### Гулчиликдаги баҳорги ишлар

Тупроқни гул экиш-  
га тайёрлаш



Ўсимликларнинг эски томирлари, йирик тошлар ва зараркунандаларнинг қуртларидан тоза-лаб, тупроқни ағдар-иш, хаскаш билан текислаш ва юмшатиш лозим.

Ўғитлаш.  
Қўшимча озиқлан-  
тириш



Тупроқнинг тузили-шини яхшилаш ва ҳосилдорликни ошириш учун органик ва минерал ўғитлар солиш тавсия этилади.

Уруғ экиш



Уруғларни экишнинг учта усули мавжуд: қаторлаб (жўякка экиш), уялаб (тўплаб-тўплаб чуқурчага экиш), сепиб (юзага бир текис тақсимлаб) экиш.

### Кўчатлаш (очиқ тупроққа кўчириб ўтқазиш)



Туғунакпиезни



Туғунакни



Тувақдан ниҳолни

Гулзорни камдан-кам, лекин тупроқнинг барча қатламлари намланадиган қилиб, сероб суғориш керак. Тез-тез суғориш зиёнли. Ҳар бир суғоришдан сўнг иккинчи куни ўсимликнинг илдизига ҳаво осон ўтиши учун тупроқни енгил юмшатиш керак.



«Манзарали боғдорчилик ва гулчиликда иш қуролларидан фойдаланишда хавфсизлик техникаси қоидалари» мавзусида плакат ёки постер тайёрланг.

1. Мактаб томорқасида манзарали-гулли ўсимликларнинг уруғларни очиқ тупроққа экишни бажаринг.
2. Дафтарингизга бажарилган ишларнинг турини ва боришини ёзиб боринг.



Кўпгина афсона ва ривоятлар гуллар билан боғлиқ. Лола ҳақидаги ривоятга мувофиқ бахт айнан сариқ лоланинг ғунчасида яширинган бўлиб, унга ҳеч ким етиша олмас экан, чунки у гул ҳеч қачон очилмас экан. Кунлардан бир куни сариқ гулни кичкина бола қўлига олади ва лола ўзи очилади. Боланинг қалби, қувноқ ва бахтли кулгуси ғунчанинг очилишига сабаб бўлади.



1. Бир йиллик гуллар кўп йиллик гуллардан нимаси билан фарқланади?
2. Кўчат экиш ва уни парваришlashда қўлланиладиган қандай иш қуролларини биласиз?



## САНИТАРИЯ-ГИГИЕНА ТАЛАБЛАРИ

1. Иш бошлаш олдидан қўлни совун билан яхшилаб ювиш керак.
2. Иш ўрни яхши ёритилиши лозим. Ёруғлик манбаи чап ёки олдинги томонда бўлиши керак.
3. Қулай ва ишончлилик учун иш асбоблари ва мосламаларини текис ва тоза жойга жойлаштириш зарур.
4. Тўқиш жараёнида ўриндиқнинг орқасига суяниб, тўғри ўтириш лозим. Кўз билан буюм орасидаги масофа 35–40 см дан кам бўлмаслиги шарт.
5. Тикув машинасининг олдида бош ва гавдани сал энгаштириб, тўғри ўтириш керак. Кўз билан буюмнинг орасидаги масофа 30–40 см бўлиши зарур. Тирсақлар – стол юзаси сатҳида бўлиши лозим.
6. Иш давомида танаффус қилиш керак.

## ХАВФСИЗЛИК ТЕХНИКАСИ ҚОИДАЛАРИ

### • *Сим билан ишлашда*

1. Симларни ғалтакга ўралган ҳолда ёки калава шаклида сақланг. Симнинг учи калава (ўрам) ичига қайрилган бўлиши шарт.
2. Симни қирқиш пайтида уни кўзга яқин ушламанг.
3. Симни тўғрилаган пайтда қўлқоп кийиб олинг.
4. Симнинг ўткир учидан жароҳатланишдан сақланинг.
5. Ишнинг сўнгига ўз иш ўрнингизни йиғиштиринг.

### • *Фототехника билан ишлашда*

1. Билим ва малакангиз бўлмаса, камерани қисмларга ажратманг.
2. Объективни қуёшга қаратманг, у орқали қуёшга қараманг.
3. Камерани ҳаддан ташқари нам, иссиқ ёки совуқ жойга қўйманг.
4. Камерани қуёш нури тушадиган жойда қолдирманг.
5. Камерани ёмғир, қум, чанг ва нам ҳаво таъсиридан асранг.
6. Фотоаппаратурани телевизор, музлатгич, микротўлқинли пиширгич ва ҳоказо каби юқори электромагнит майдони манбаларидан узоқроқ қўйинг.
7. Ҳароратнинг тўсатдан ўзгариши вақтида у меъёрга келмагунича, фотоаппаратдан фойдаланманг.
8. Камерани силтаманг, уни тушириб юборманг, агар шундай нохуш ҳол юз берса, уни албатта ишлатиб, текшириб кўринг.



• **Тўқиш симлари ва илгаклардан фойдаланишда**

1. Тўқиш симлари ва илгакларни махсус қутичада сақланг.
2. Занглаган тўқиш симлари ва илгакларни ишлатманг.
3. Қайчини махсус қутичада сақлаш лозим. Тўқиш пайтида қайчининг ҳалқали томонини ўзингизга қаратиб, ёпиқ ҳолда қўйинг.

• **Пазандалик ишларини бажаришда**

ишни бошлашдан олдин:

1. Ошхона жиҳозларининг созлигини, ашё-анжомлар ва унинг белгиларини текшириб чиқинг.
2. Идишларнинг бутунлигини текширинг, сирининг кўчган ёки дарз кетган жойлари бўлса аниқланг.
3. Шамоллатгични ишга қўшинг.

ишлаётган вақтда:

1. Ошхона электр плитасини ёқишдан олдин диэлектрик гилам устида туриб, унинг корпусида ерга уланган электр ҳимоя симининг борлиги ва ишлашини текширинг. Стол устига ўрнатиладиган электр плитасини ёқишдан олдин унинг шнури ва вилкасининг бутунлигини текширинг, плита тагига ёнмайдиган таглик қўйинг. Очиқ спиралли электр плитасидан фойдаланиш таъқиқланади.
2. Сабзавотларни эҳтиёткорлик билан тозаланг. Картошка тозалаш учун тарновли, балиқ тозалашга кураксимон пичоқни ишлатинг.
3. Нон, гастроном маҳсулотлари, сабзавотлар ва бошқа маҳсулотларни яхши чархланган ўткир пичоқ билан махсус тахтача устида, кесиш усулларига амал қилган ҳолда кесинг: чап қўлингиз бармоқлари букилган ва улар пичоқдан маълум масофада бўлиши лозим. Хом ва қайнатилган сабзавотлар, гўшт, балиқ ва бошқа маҳсулотларни кесиш учун алоҳида-алоҳида тахтачалар ишлатилади.
4. Гўштқиймалагич билан ишлаганда, гўшт ва бошқа маҳсулотларни гўштқиймалагичга махсус турткич билан итариб киргизиш керак.
5. Қўл қирғичлари билан ишлаганда хавфсизлик техникаси қоидаларига риоя қилинг, масаллиқларни маҳкам ушланг, майда қисмларни ишлатманг.
6. Пичоқ ва санчқиларни бир-бирингизга фақат дастасини олдига қаратиб узатинг.

7. Қайнаш вақтида суюқликнинг идишдан тошмаслигига эътибор беринг, унинг қопқоғини сочиқ ёки ушлагич билан олиш лозим.

8. Озиқ-овқат чиқиндиларини вақтинчалик оғзи ёпиладиган ахлатдонда сақлаш лозим.

ишни якунлагандан сўнг:

1. Электр плитасини ўчиринг, ўчиришда шнуридан тортманг.
2. Ошхона анжомларини, иш столини, идишларни яхшилаб ювиб қўйинг.
3. Ахлатлар, чиқиндилар ва қолдиқларни махсус ажратилган жойга олиб чиқиб ташланг.
4. Кийимларни алмаштиринг, шамоллатгични ўчиринг ва қўлингизни тозалаб ювинг.

#### • *Газлама билан ишлашда*

иш вақтида:

1. Игналар ва тўғноғичларни махсус белгиланган жойда сақланг (игна ёстиқча, қутича ва ҳоказо), уларни иш ўрнида қолдирманг.
2. Занглаган игналар ва тўғноғичлардан фойдаланманг.
3. Газламага андазаларни тўғноғичнинг ўткир учи билан ўзингиздан тескари йўналишда қаданг.
4. Қайчиларни махсус жойларда сақланг, учларини ёпиқ ҳолатда тутиб, бир-бирингизга дастасини олдинга қаратиб узатинг.
5. Тикув машинанинг қўзғалувчи қисмларига эгилиб яқинлашманг.
6. Тикув машинада ишлаганда игна қўлни зарарламаслиги учун бармоқларни қисиш тепкисига яқин тутмаслик керак.
7. Ипни қайчи билан кесинг.

ишни якунлагандан сўнг:

1. Тикув машинасини электр тармоғидан ажратиб қўйинг.
2. Иш қуроллари ҳолатини назорат қилинг ва иш ўрнини яхшилаб тозалаб қўйинг.
3. Махсус кийимингизни алмаштиринг ва қўлингизни тозалаб ювиб олинг.

• **Электр дазмол билан ишлашда**

ишни бошлашдан олдин:

1. Дазмолнинг вилкаси ва электр симининг изоляцияси бутунлигини текширинг.
2. Дазмол тагига қўйиладиган иссиққа чидамли махсус таглик, ди-электрик гиламча борлигига аҳамият беринг.

иш вақтида:

1. Электр дазмолни фақат қуруқ қўл билан электр токига уланг ва узинг.
2. Иш вақтидаги қисқа танаффусда электр дазмолни иссиққа чидамли тагликка қўйинг.
3. Қизиб турган дазмолнинг электр шнурига тегмаслигини назорат қилинг.
4. Қўлни куйдириб олмаслик учун қизиб турган дазмолнинг металл қисмига тегманг ва газламани хаддан ташқари намламанг.
5. Электр токига уланган дазмолни назоратсиз қолдирманг.
6. Дазмолнинг нормал ишлашини кузатинг ва иш тугагач, уни вилкасидан ушлаб тортиб, электр токидан ажратиб қўйинг.

ишни якунлагандан сўнг:

1. Электр дазмолни тоқдан ажратинг.
2. Иш ўрнини тартибга келтиринг.
3. Кийимингизни алмаштириб, қўлингизни яхшилаб совунлаб ювинг.

## ВИЗУАЛ САНЪАТ

**Автопортрет** – рангтасвир, ҳайкалтарошлик, графикадаги портрет жанри турларидан бири, рассомнинг ўзини ўзи тасвирлаган асари.

**Анимация** – кино санъати ва унга оид асарларининг (мультифильм), шунингдек технологиялар тури.

**Бухта** – симларни ҳалқа ёки ўрам кўринишида ўзига хос усулда жойлаштириш.

**Графика** – асосий тасвирлаш воситалари сифатида чизиқлар, штрихлар, доғлар ва нуқталардан (ранг қўлланилиши мумкин, лекин рангтасвирдан фарқи бунда у фақат ёрдамчи вазифасини бажаради) фойдаланиладиган тасвирий санъат тури.

**Декорация** – буюм, хона ёки сахнага бадиий безак бериш.

**Колорит** – картинадаги бўёқларнинг ўзаро нисбати, ранглар қониқлиги.

**Пластинли мультипликация** – мультипликациянинг бир тури, пластинли объектларни кадрлар орасидаги оралиқда ўзгартириш орқали ушбу объектларни кадрлаб тушириш йўли билан ясаладиган фильм.

**Портрет** – ҳаётда мавжуд ёки мавжуд бўлган бир ёки бир неча кишининг турли-туман бадиий усуллар (рангтасвир, графика, ҳайкал, фотография) орқали чизилган тасвири.

**Репродукция** – санъат асарларини фотосурат, клише (нусха кўчириш) орқали ёки қўл билан аслини кўчириб чизиш йўли асосида қайта ишлаб кўрсатиш.

**Санъат** – бадиий ижодкорлик, инсоннинг маънавий ҳаётидаги энг муҳим соҳалардан бири; олам тасвирини бадиий тимсоллар билан тасвирлайдиган ижодий фаолият.

**Соялар театри** – катта, ярим шаффоф зангори экран ва ингичка таёқчалар ёрдамида бошқариладиган рангли ясси кўғирчоқлар ёрдамида ташкил қилинадиган визуал санъат тури. Бунда кўғирчоқлар экраннинг орқа томонига суяб қўйилади ҳамда улар соя каби кўринади.

**Сценарий** – хатти-ҳаракатлар, хис-ҳаяжонлар ва луқмалар (реплика) тафсилоти баён этилган, кино ёки телефильм учун мўлжалланган драматик асар, шунингдек, театр томошаси, спектаклнинг қисқа сюжетли схемаси.

**Тасвир фаолиятдаги ноанъанавий усуллар** – тасаввурни, ижодкорликни, ташаббускорликни, яккалик ва ўзига хосликни ривожлантириш учун ниманидир тасвирлаш нуқтаи назаридан одат-

даги анъанавий материалларнинг турли-туман воситалар билан уйғунлаштирилиши ва бир неча техниканинг бирийўла қўлланилиши.

**Тауматроп** – оптик иллюзияга асосланган ўйинчоқ: икки тарафида расм чизилган думалоқ қоғозни ўқи бўйлаб тез айлантирганда ундаги расм бирлашиб кетгандек кўринади.

**Тақдимот** – янгидан пайдо бўлган, вужудга келган маълум бир ижод маҳсулини оммага таништириб, намойиш этиш.

**Тус** – рангдаги нозик фарқ, битта рангнинг ҳар хиллиги; бир рангдан бошқа рангга нозик ўтиш.

**Фактура** – объект юзасининг сифати, ғадир-будурлиги.

**Флипбук** – тез варақлаш жараёнида ҳаракат иллюзиясини ҳосил қиладиган расмлар чизилган кичкина китоб.

**Фон** – расм, картина чизиладиган асос ранг, тус; картинанинг орқа плани.

**Фотосанъат** – фотографиянинг тасвирлаш ва ифодалаш имкониятларидан фойдаланувчи санъат тури.

**Штрих** – ингичка қисқа чизиқ.

**Чизиқли расм** – график қуроллар: контур чизиқлар, штрих, доғлар ҳамда шу воситаларнинг турли-туман уйғунлиги (штрихлар қоришмаси, доғлар, чизиқлар уйғунлиги ва ҳоказо) орқали қўлда бажариладиган тасвир.

**Эксперимент** – ўрганиладиган объектни фаол ўрганиш; уни ўрганувчи бошқара оладиган шараоитда тадқиқ этиш, тажриба ўтказиш, синаб кўриш.

### **МАНЗАРАЛИ-АМАЛИЙ САНЪАТ**

**Буюмнинг схемаси** – буюмнинг таркибий қисмлари ва улар орасидаги боғлиқлик шартли белгилар билан тасвирланган график хужжат.

**Тўқиш** – махсус машина (механик тўқиш) билан ёки содда асбоблар (илгак ва тўқиш симлари, игна, вилка) ёрдамида бир-бири билан илмоқлаб бириктириш ва бир ёки бир неча ипдан илмоқ ясаш орқали мато (ёйма) ёки буюм (кийим ёки интерьер элементлари) тўқиш жараёни; манзарали-амалий санъат тури.

**Тўқиш схемаси** – тўқиш жараёнида қўлланиладиган илмоқлар, уларнинг тартиби, бир-бирига ҳамда бошқа нақш қаторларидаги илмоқларга нисбатан жойлашишининг график тасвири.

### **ДИЗАЙН ВА ТЕХНОЛОГИЯ**

**Андаза** – буюм қисмининг қоғоз, калька, газлама, чарм ёки бошқа материаллардан ясаладиган кўчирмаси.

**Ағдарма чок** – иккита қисмни четини бириктириб, сўнгра тескариси-га ағдариш.

**Бахя** – газламада иплар чатишининг тугалланган жараёни.

**Бахяқатор** – газламада бахяларнинг такрорланадиган қатори.

**Бахялаб ёпиштириш** – бир-бирининг устига қўйилган иккита ёки бир неча қисми бириктириш ёки чокларни пардозлаш бахяқатори билан маҳкамлаш.

**Бахялаб тикиш** – қисмнинг букилган четини тўғри чок билан бириктириш.

**Бичиқ** – тикиладиган буюм қисмларининг ҳақиқий ўлчамдаги чизмаси.

**Бостириб тикиш** – буюм ёки қисм четини безак бахяқатори билан тикиб чиқиш.

**Букиб кўклаш** – қисмнинг букилган четини тўғри бахя билан вақтинча бириктириш.

**Буюмни бичиш** – буюмни тайёрлаш учун газламадан (матодан) унинг алоҳида қисмларини ўлчаб, қирқиб олиш жараёни. Андаза асосида қирқиб олинган бўлақлар – кийим қисмлари деб аталади.

**Газмол (мато) кенлиги** – матонинг бир жиягидан иккинчи жиягига қадар узунлиги.

**Гулжияк** (сутаж) – тўқимачилик буюмларини безаклашга мўлжалланган ипак чилвир.

**Дазмол босиш** – буюмнинг гижимланган жойларини йўқотиш, охириги намлаб-иситиб ишлов беришни амалга ошириш.

**Дазмоллаб текислаш** – чок ҳақини бир томонга ётқизиш ва шу ҳолатда дазмоллаб қотириш.

**Дазмоллаб юқалаш** – чок қалинлигини ёки қисм четини кичрайтириш.

**Декупаж** – бу қоғоздаги тасвирни мато юзасига ёпиштириб, сўнгра лак билан қотириб безатиш усули.

**Дизайн** – лойиҳалашнинг ўзига хос усули бўлиб маҳсулотга асосий қўлланилишидан ташқари физиологик ва психологик қулайлик, юқори функционаллик, тежамкорлик, чиройлилик сифатларини бериш.

**Кўклаш** – бир-бирининг устига қўйилган иккита қисми вақтинча бириктириш.

**Муаллифлик кўғирчоқ** – қўл меҳнати билан бир донагина ясалган кўғирчоқ.

**Намуна-андаза** – чок ҳақи билан олинган андаза.

**Перфорация** – матода турли нақшлар ўйиш йўли билан безатиш усули.

**Сунъий материаллар** – кийим, бош кийим, пойафзал ва ҳоказоларни тайёрлашда қўлланиладиган, табиий материалнинг ўрнини боса оладиган тўқима материаллар.

**Тикувчилик материаллари** – тола, ип ва улардан ясалган буюмлар.

**Технология** – кўзланган натижага етишиш учун усуллар ва асбобларнинг йиғиндиси; кенг маънода – амалий вазифани бажаришда илмий билимни қўллаш.

**Тикувчилик материалларининг фактураси** – газлама юзасининг сифати (текис, дағал ва ҳоказо).

**Чок** – кийим қисмларини бахялар билан улаш, бириктириш жойи.

**Чок кенглиги** – кийим қисмлари кесими четидан чокка қадар масофа.

**Чок ҳақи** – буюм чокини ишлашда кийим қисми бичиғида қўшимча олинадиган ўлчам.

**Қадамқоқ** – фурнитура (тугма, пистон, илгак кабилар), безакларни буюмга доимий бахя билан бириктириш.

**Қўғирчоқ** – мато, қоғоз, ёғоч, чинни (фарфор), пластик ва бошқа материаллардан ясалган одам ёки ҳайвон туридаги буюм.

### ОВҚАТЛАНИШ МАДАНИЯТИ

**Дастурхон (стол) безаш** – столни овқатланиш учун тайёрлаш ва безатиш.

**Десерт** – тушки ва кечки овқатдан кейин ёқимли маза-таъм берувчи, дастурхонга барча ёгуликлардан сўнг қўйиладиган яқунловчи ширин таом.

**Жадал пазандачилик** – пазандалик таомларини тайёрлашнинг жадал усули.

**Овқатланиш маданияти** – таом қабул қилиш вақтида ўзини тўғри тутиш, тўғри ва чиройли овқатланиш.

**Яриммаҳсулот** – дастлабки ишлов берилган, лекин истеъмол қилиш учун тўлиқ ишлов беришни талаб этадиган маҳсулот.

### УЙ-ЖОЙ МАДАНИЯТИ

**Гигиена** – меҳнат ва турмуш тарзининг инсон саломатлигига таъсирини ўрганувчи ҳамда касалликнинг олдини олишга йўналтирилган чораларни, санитария меъёрлари ва қоидаларини ишлаб чиқадиган медицинанинг бир бўлими.

**Гулчилик** – гулларни парваришлаш, иссиқхоналар қуриш ва очиқ тупроқда яшил кўчатларни ўтқозиш каби ўсимликларни манзарали безатиш мақсадида етиштириш ҳамда ўстириш билан шуғулланувчи ўсимликшуносликнинг бир тармоғи.

**Манзарали-гулли ўсимликлар** – интерьер, хиёбонлар ҳамда боғларни безатиш учун ўстириладиган ўсимликлар.

**Уй-жой гигиенаси** – гигиенанинг бир бўлими бўлиб, ўрганиш фани уй-жой шароитлари ва унинг инсон саломатлигига таъсири ҳисобланади.

## ИЛЛЮСТРАЦИЯЛАР РҲЙХАТИ

### ВИЗУАЛ САНЪАТ

1. Абилхан Қастеев «Чўқан Валихановнинг портрети».....	6
2. Леонардо да Винчи «Мона Лиза» («Джоконда»).....	6
3. Нефертити бюсти.....	6
4. Жан Огюст Доминик Энгр «Никколо Паганини портрети» .....	6
5. Луи-Мишель ван Лоо «Франция қироли Людовик XV нинг портрети» .....	6
6. Леонтий Миропольский «М. В. Ломоносовнинг портрети» .....	7
7. Валентин Серов «Мика Морозовнинг портрети».....	7
8. Магауия Аманжолов «Сахро донишмандлари» .....	8
9. Агимсали Дузелханов «Абилай Хон» .....	8
10. Гулфайрус Исмаилова «Оилавий портрет» .....	8
11. Турсин Абуов «Шакарим Қудайбердиев» .....	8
12. Александр Пушкин «Автопортрет» .....	12
13. Архат Жусупов «Абай» .....	12
14. Архат Жусупов «Муқағали Мақатаев».....	12
15. Евгений Сидоркин «Гулбарчин».....	14
16. Евгений Сидоркин «Кўкпар» .....	14
17. Серик Буксиков «Д. Қонаевнинг портрети».....	14
18. Трэвис Шмидт. Симдан ясалган портрет.....	16
19. Джузеппе Арчимбольдо «Император Рудольф II нинг Вертумн қиёфасидаги портрети».....	16
20. Джейн Перкинс «Альберт Эйнштейн портрети» .....	16
21. Нагимбек Нурмухаммедов «А. Қастеевнинг портрети» .....	18
22. Абдуғани Тошбоев «Автопортрет».....	18
23. Баки Урманче «Раққоса Шара Жиенқулованинг портрети».....	18
24. Майса Иқиласова «Иек артқан теңізге...».....	22
25. Амандос Ақанаев «Абадият ҳақида дoston». Фрагмент.....	22
26. Серик Буксиков «А. Б. Ордабаевнинг портрети».....	22



## КАСБЛАР ЛУФАТИ

**Актёр** – театр ва кинода ролларни ижро этувчи саънаткор.

**Аниматор** – мультфильм яратувчи рассом.

**График-рассом** – графика билан шуғулланадиган рассом.

**Дегустатор** – маҳсулотнинг таъми ва ҳиди бўйича сифатини аниқлайдиган мутахассис.

**Декоратор** – сурат, кино тушириш майдончасини, сахнани (тадбир ва анжуманларни) безатувчи, декорациялар тайёрловчи рассом.

**Дизайнер** – дизайн бўйича мутахассис, рассом-конструктор.

**Модельер-конструктор** – кийимлар, пойафзаллар, бош кийимлар ва аксессуарларнинг янги моделларини ишлаб чиқиш бўйича мутахассис.

**Овоз режиссёри** – овоз-товуш материалларини ишлаб чиқарадиган, унинг тайёрланишига раҳбарлик қиладиган ва эфирга узатадиган радио ва телевидениядаги ижодий хизматкор.

**Овоз берувчи актёр** – кино, театр, мультфильмлар ва компьютер ўйинларида репликаларга овоз берувчи актер ёки сухандон.

**Оператор** – кино ёки телевиденияда камерага туширувчи мутахассис.

**Ошпаз** – овқатлар тайёрлаш бўйича мутахассис.

**Портретнавис** – портрет яратувчи рассом.

**Режиссёр** – ижодий хизматкор, бадий ташкилотчи, театр, кино ёки телевизион томошалар ва умуман барча томошавий дастурларнинг раҳбари.

**Саънатшунос** – санъат назарияси бўйича мутахассис.

**Қандолатчи** – ширин, ширали озиқ-овқатлар тайёрлайдиган ошпаз.

**Қўғирчоқчи** – парда ортидан туриб, иплар, таёқчалар, махсус қўлқоплар ёрдамида қўғирчоқларни бошқарадиган қўғирчоқ театрининг артисти.

**Умумий овқатланиш соҳаси технологи** – умумий овқатланиш корхоналарда ошпазлик ва қандолатчилик маҳсулотларини яратиш, ишлаб чиқариш ва сифатини назорат қилиш бўйича мутахассис.

**Тикув ишлаб чиқариши технологи** – тикув маҳсулотларининг сифатини назорат қилувчи, уларнинг янги турларни ва ишлаб чиқариш бўйича технологияларни яратувчи мутахассис.

**Фотосуратчи** – фотосуратга олувчи ва фотосуратлар бўйича мутахассис.

**Манзарали-амалий санъат рассоми** – манзарали-амалий санъат буюмларини (асарларини) тайёрлаш бўйича мутахассис.

**Тикувчи** – тикиш билан шуғулланадиган мутахассис.



Г. Исмаилова  
«Қиз Жибек ролидаги  
К. Байсеитованинг портрети»



Н. Крутильников  
«Балиқчи  
Б. Рахимбаевнинг портрети»



Е. Сидоркин  
«Алпомиш ботир»



Г. Исмаилова  
«Б. Тулегенованинг портрети»

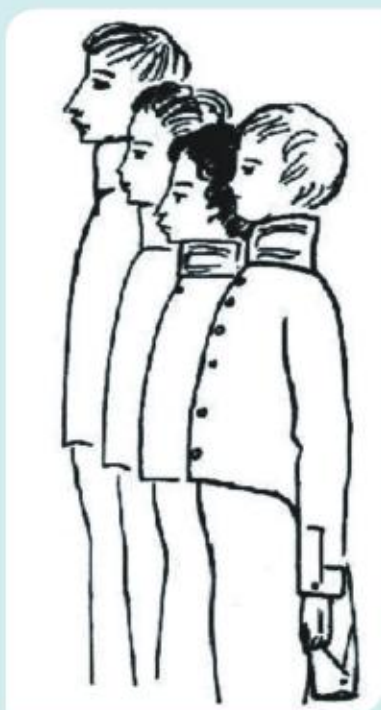

Н. Рушева  
«Лицейчилар»

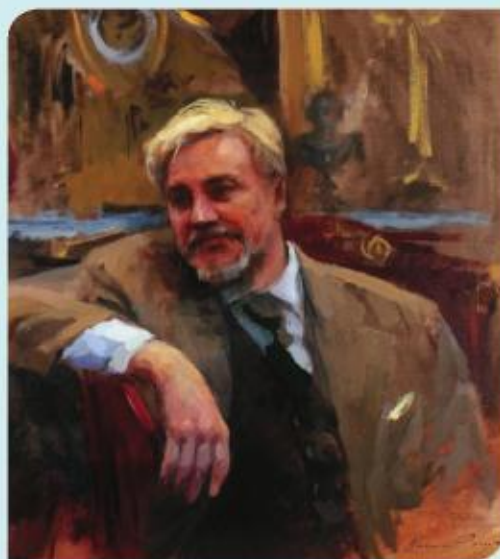

Б. Клементьев  
«В. Васильевнинг портрети»



Н. Рушева  
«Н. Гончарованинг портрети»



Н. Абишев  
«Куй садоси»



О. Ренуар  
«Актриса Ж. Самарининг  
портрети»



Н. Абишев  
«Б. Шукеновнинг  
портрети»



А. Черкасский  
«Жамбул Жабаев ва Дина Нурпеисова»



Т. Ордабеков  
«Буқар жиров»

## ҒОЙДАЛАНИЛҒАН АДАБИЁТЛАР РҰЙХАТИ

1. Адамчик М. В. Все секреты портретной фотографии. – Минск: Харвест, 2010.
2. Асанова Б., Жаксыбергенов А., Данилушкина С. Рисунок и графика: учебник. 2-е изд. – Астана: Фолиант, 2012.
3. Бурганская Т. М. Основы декоративного садоводства: учебное пособие. В 2 ч. Ч.1. Цветоводство. – 2-е изд., испр. – Минск: Выш. шк., 2012.
4. Кайнбаева Ж. С. Куклы в системе культуры: учебное пособие. – Уральск, 2004.
5. Мауленова Г., Амандыкова Д. Технология и техника графики: учебное пособие. – Астана: Фолиант, 2011.
6. Сегізбайұлы К. Қазақы дастарқан. – Алматы: Атамұра, 2011.
7. Негізгі орта білім беру деңгейінің 5–9-сыныптарына арналған «Көркем еңбек» пәнінен жаңартылған мазмұндағы үлгілік оқу бағдарламасы. – Астана: Ы. Алтынсарин атындағы Ұлттық білім академиясы, 2016.
8. Энциклопедия искусства: Терминологический словарь / под общ. ред. Г. К. Шалабаевой. – Алматы: 2010.
9. 100 шедевров искусства Казахстана. Живопись. Скульптура. Графика. – Алматы: Жибек жолы, 2013.

## ҚҰШИМЧА АДАБИЁТЛАР РҰЙХАТИ

1. Войдинова Н. М. Куклы в доме. – М.: Проф. издат., 1998.
2. Войнатовская Е. Г. Авторская текстильная кукла. Мастер-классы и выкройки от Nkale. – СПб.: Питер, 2014.
3. Волшебный клубок. Спицы. 1290 рисунков, узоров и схем для вязания спицами. – М.: АСТ, 2016.
4. Ефремкина М. М. Блюда национальной кухни. – Алма-Ата: Казахстан, 1992.
5. Жеребцова О. Л. Все об этикете и сервировке стола. – М.: Ниола-Пресс, 2008.
6. Зайцева А. А. Сказочные куклы своими руками. – М.: Эксмо, 2013.
7. Зданович Л. И. О вкусной и здоровой пище. – М.: Вече, 2001.
8. Зданович Л. И. Кулинарный словарь. – М.: Вече, 2001.
9. Қазақ халқының ұлттық киімдері. Национальная одежда казахского народа. National clothes of Kazakh people. – Алматы: Алматыкітап, 2007.
10. Левина М. С. 365 кукол со всего света. – М.: Айрис-пресс: Рольф, 2000.
11. Михайлова Т. В. Азбука вязания крючком и спицами. – М.: АСТ, 2016.
12. Национальная кухня казахов. – Алматы, 2005.
13. Никодеми Г. Б. Школа рисунка / пер. Г. Семеновой. – М.: Эксмо, 2009.
14. Розов Г. Как снимать: что может ваша камера? – М.: Астрель, 2012.
15. Стенсволд М. Уроки фотографии: просто и понятно / пер. С. Огурцова. – М.: АСТ: Астрель, 2011.
16. Сотникова Н. А. Вышивка украшающих отделок. – М.: Эксмо, 2008.