

Р. Ш. Алимсаева, И. А. Развенкова, Н. А. Якупова, О. С. Лосенко, Е. Е. Велькер

Бәдидий әмгәк

*Умумий билим беридиган мәктәпниң
5-синип оқуғучилириға беғишланған*

ДӘРИСЛИК

(қизлар үчүн нусха)



Қазақстан Жумһурийити Билим вә пән министрлиги тәвсийә қилған



КӨКЧЕТАВ

УДК 373.167.1(075.3)
ББК 37.279я72
Б 32

Б 32 Бәдий өмгәк: умумий билим беридиган мәктәпниң 5-синип оқуғучилириға бегишланған дәрислик (қизлар үчүн нусха) / Р. Ш. Алимсаева, И. А. Развенкова, Н. А. Якупова, О. С. Лосенко, Е. Е. Велькер. – Көкчетав: Келешек-2030, 2017. – 108 б.

ISBN 978-601-317-259-0

УДК 373.167.1(075.3)
ББК 37.279я72

ISBN 978-601-317-259-0

© «Келешек-2030» ЖЧШ, 2017

ШӘРТЛИК БӘЛГҮЛӘР



КИРИШМӘ

Қиммәтлик оқуғучилар!

Алдыңларда – билим вә йөңилиқларға йол ачидиған йөңи дәрислик. Сәяхәтчи йолға чиққанда өзи билән немә елиши керәк? Әлвәттә, аз нәрсә әмәс. Шундақла, әң авал, һәрхил саһалар бойичә чоңқур билими болуш керәк. Сәяхәтчи өз йөңилишини, қонидиған йөрни қандақ таллашни вә қолайсиз һава райидин қандақ сақлинишни, суни қандақ тепип, қандақ тамақ тәйярлашни вә башқиму нәрсиләрни яхши билиш керәк.

Алдыңлардики китап билән ишләш – уму сәяхәт. Бәдий әмгәк елигә пайдилиқ вә қизик сәяхәт. Силәр уни биринчи синипта башлиған едиңлар, тоққузинчи синипқичә давамлаштурисиләр. Бәдий әмгәктә һүнәр вә ижадийәт, ой вә қол әмгиги, эстетикалиқ тәрбийә вә әқлий өсүш бириккән. Бу әлдә тошунушуп, үгинидиғанлириңларниң һәммиси өмүрдә әсқатиду. Бу пән силәргә нурғун нәрсиләрни чүшинишкә, өзләштүрүшкә, өз алдыңларға орунлашқа ярдәмлишиду.

Силәрдә башланғуч мәктәптә алған билим, әплиниш вә қабилийтиңлар бар. Әнди бар билимиңларни кәңәйтип вә чоңқурлитип, йөңи билимгә қол йәткүзүп, уни толуктурушни давамлаштурисиләр. Униң үчүн йөңилишиңларда қандақ илгириләш керәклигини билишиңлар керәк. Мана бу йәрдә силәргә дәрислик ярдәмлишиду.

Дәрислик чоң қисим – бапларға бөлүнгән. Баплар параграфларға бөлүниду. Һәр параграф йөңилишләргә ярдәмлишидиған шәртлик бөлгүләр тоғрилиқ әхбарат беридиған – фреймлар (1) түридики қисқа бөләкләрдин туриду.

Чүшәндүрүш мәтини, йөңи нәзәрийвий әхбарат йешил-көкүч түрлүк фреймларда (2) берилгән. Уни адәттә дәристә ейтилған вә чүшәндүрүлгәнләрни әскә чүширип, алған билимиңларни пишшиқдап, өйдә оқуйсиләр. Чүшәндүрүш материалиниң муһим йәрлири тоқ қизил рәңдә (3)

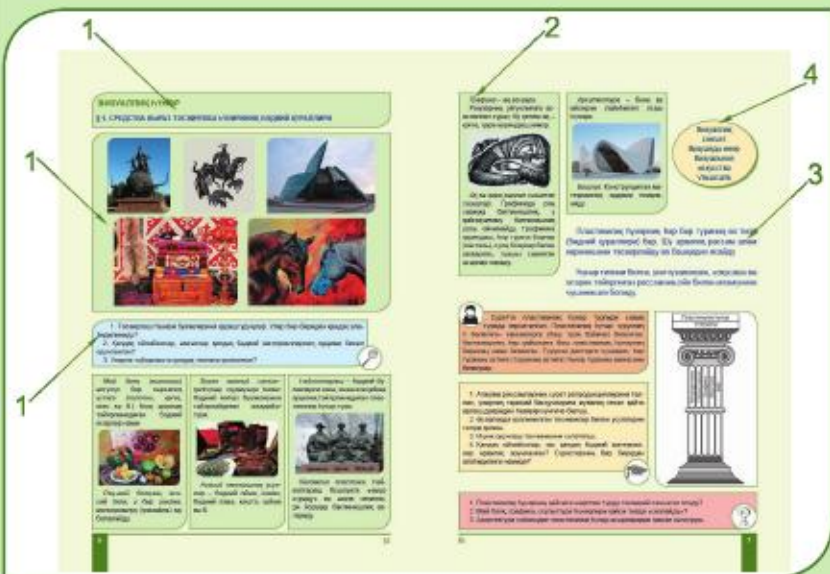

берилгән. Улар қандақ әхбаратқа көңүл бөлүп, немини әстә сақлаш керәклигини ениқлашқа ярдәмлишиду.

Һәр параграфта қениқ сериқ рәңлик созуқ фрейм ичидә (4) берилгән луғәт болиду – униңда мавзуниң асасий сөзлири: қазақ, уйғур, рус вә инглиз тиллирида берилгән. Мәзкүр луғәтниң ярдими арқилиқ рус вә инглиз тиллирида бәдий әмгәк бойичә сөзләрни билидиғанлиғиңларни тәкшүрәләйсиләр, йөңи сөзләрни ядлап өзләштүргән билимиңларни мустәһкәмләйсиләр.

Мәлум бир мавзу бойичә материални қандақ өзләштүргәнлиғиңларни, дәристә ейтилғанларни вә өйдә оқуғанлириңларни қанчилиқ әстә сақлиғанлиғиңларни тәкшүрүшкә соаллар ярдәмлишиду. Улар һәр параграфниң ахирида, қизил рәңлик фреймларда берилгән вә соал бөлгүси қоюлған.

Бәзи бир нәрсиләрни әйнән тәссәвүр қилиш үчүн Интернет қошумчә ярдәм қилиду. Бу қошумчини орнитиш үчүн төвәндики <http://keleshek-2030.kz> сайтиниң «3D модели» бөлүмигә қараңлар. Мошу бөлгү бар болса, силәр мобиллиқ телефон арқилиқ мәзкүр буюмниң үч өлчәмлик моделини алаләйсиләр.



Дәристе вә өйдә өз алдиға яки дәрисликниң ярдими билән алған барлиқ билимиңларни миннәтлик түрдә әмәлиятта пайдилинисиләр. Дәрислик силәргә әмәлий паалийәтниң бирнәччә түрини тәвсийә қилиду.

Шәртлик бәлгүләр арқилиқ өзәңларға немини орунлаш керәклигини: визуаллиқ һүнәр бойичә ижадий ишта хиялға әрик бериш, тикинчилик вә ашпәзлик һүнәрни көрситиш вә башқиларни ениқлалайсиләр.



Мошу вақиттин башлапла өзәңларни тәтқиқатчи, алим ретидә сезисиләр. Мошундақ бәлгүләр билән бәлгүләнгән тапшурмиларни көрсәңлар жиғилған мәлуматларни өз ара селиштуруп, илмий тәһлил қилиш арқилиқ униң нәтижилирини хуласиләләйдиганлиғиңларни көрситишиңлар керәк.

Өз хуласилириңларни тәсвирләп вә һимайә қилиш жәриянида – өз ойлириңларни нәқ вә чүшинишлик жәмләп, уни тиңшиғучиға йәткүзүшни билишиңлар һажәт.



Өзәңларниң нәзәрийивий тәтқиқатлириңлар билән хуласилириңларни эксперимент ретидә тәкшүрүңлар. Бу шәртлик бәлгү экспериментлиқ ишни билдүриду. Барлиқ нәзәрийивий ойдики хуласиләр тәҗрибә йүзидә экспериментлиқ синақтин өткүзүш арқилиқ дәлилләшнәң муһимлиғини билисиләр. Илим адәмгә униң һаятини қизик, қолайлиқ, пайдилиқ қилиш үчүн һажәт. Бизниң һәр күнимиз нурғунлиған турмуштики ушшақ-чүшәк: жуянуш, вақтида тамақлиниш, машина һайдаш, компьютер үгиниш яки ишләш вә башқилардин туриду. Буниң һәммиси адәттики ишлар болғанлиқтин, уларни илим билән бағлинишлиқ дәп ойлимаймиз. Ньютон, Эйнштейн, Ампер, Герц, Попов вә башқа нурғунлиған илимхумар адәмләр болмиғанда, биз электр, радиодолқун, гидродинамика, лазерлиқ диск, дора-дәрмәк тоғрилиқ биләрмидуқ? Шуңлашқа силәрниң дәсләпки илмий қәдәмлириңлар наһайити муһим. Бу тапшурмилар аналитикилиқ вә дәлилләп ойлаш қабилйәтлириңлар билән әпчиллиғиңларни риважландурушқа, ой-пикриңларни билдүрүшкә ярдәмлишиду.



Ишниң башқа түрлиридә учришидиган мәзкүр шәртлик бәлгүләр уларни йәккә яки топ билән орунлаш керәклигигә йол-йоруқ бериду. Тапшурмиларни һәммиңлар топ билән яки чаққан топларға бөлүнүп яки жүп билән орунлалайсиләр.



Заманнивий һаятни компьютерсиз тәсәввур қилиш тәс. Әлвәттә, силәр компьютерда ишләләйсиләр. Бәдий әмгәк дәрислиридә мошу маһарәтлириңларни техиму йетилдүрүсиләр. Бәзи бир тапшурмиларни компьютерда орунлаш керәк. Компьютерда ишләш жәриянида әмгәк гигиенисини сақлаңлар.



Һәрқандақ ишни орунлиғанда бехәтәрлик техникиси қаидилиригә риайә қилған дурус. Әң муһими – уларни булжутмай орунлаш керәк. Бу барлиқ қаидиләрни пухта оқуп вә әстә сақлишиңларниң муһимлиғини әскәртиду. Шуниңдин кейин уларни еғизчә тәк-рарлап, қаидиләрни әстә сақлишиңлар һажәттур.



Һөрмәтлик дослар! Бизниң дәрислигимиз сәяһитиңлар давамида ярдәмлишип, нурғунлиған йеқимлиқ дәқиқиләрни соға қилиду дегән ойдимиз. Китапта оқуш әхбаратлири билән қизик мәлуматлар вә вақиәләр орун алған. Улар шәртлик бәлгү билән бәлгүлән-гән.

Шундақ қилип, сәяһәтлириңлар башланди. Сәпәрлириңлар оңушлуқ болсун!

Муәллипләр

ВИЗУАЛЛИҚ СӘНЪӘТ

§ 1. ТӘСВИРИЙ СӘНЪӘТНИҢ БӘДИИЙ ҚУРАЛЛИРИ



1. Тәсвирий сәнъәт буюмларини қараштуруңлар. Улар бир-бирини қандақ ала-нидилениду?

2. Қандақ ойлайсиләр, әмгәкләр қандақ бәдиий материалларниң ярдими билән орунланған?

3. Уларни тәйярлашта қандақ техника қолланған?



Май бояқ (живопись) – бәлгүлүк бир нәрсиниң үстигә (полотно, қәғәз, яғач в. б.) бояқ арқилиқ тәйярлинидиған бәдиий әсәрләр.



Рәң – май бояқниң асасий тили, у бир рәңлик, монохромлукму (грисайль) болалайду.

Безәк-әмәлий сәнъәт – қолһүнәр турмушқа һажәт бәдиий жиһаз буюмларини тәйярлайдиған ижадийәт түри.



Асасий техникилик усуллар – бәдиий ойма, чәкмә, бәдиий язма, кәштә, қуйма в. б.

Һәйкәлтараһ – бәдиий буюмларни оюш, ясаһ яки қийиш арқилиқ тәйярлинидиған пластикилик һүнәр түри.



Кәләмлик пластика. Һәйкәлтараһ бошлукта «өмүр сүриду» вә шола чекитлири йоруққа бағлинишлиқ өзгириду.

Графика – ақ вә қара рәң-ләрнің уйғунлиғиға асаслан-ған сүрәт, бу қетим ақ – қеғез, қара – қериндаш, көмүр.



Ақ вә қара рәңлик сизилған сизиклар.

Графикада рәң сизикқа бағлинишлиқ, у қийғақчигиму бағлинишлиқ роль ойнимайду. Графикаға қериндаш, һәр түрлүк борлар (пастель), суюқ бояқлар (акварель, гуашь) билән сизилған әсәрлар кириду.

Мемарчилик – бена вә өй-ләрни лайиһиләп ясаш һү-нири.



Бошлуқ. Конструкция вә ма-териалниң ярдимида ениқли-ниду.

Визуаллиқ сәнъәт
Визуалды өнер
Визуальное искусство
Visual arts

Пластикилиқ сәнъәтнің һәрбир түриниң өз тили (бәдийи қураллири) бар. Шу арқилиқ рәссам аләм көрүнүшини тәсвирләйду вә башқидин ясайду.

Һүнәр тилини билсә, уни чүшинишкә, «оқушқа» вә әсәрни тәйярлиған рәссамниң ойи билән әсәр мәзмунини чүшинишкә болиду.



Сүрәттә пластикилиқ сәнъәт түрлири сизма тү-ридә көрситилгән. Пластикилиқ сәнъәт түврүкниң 5 белигигә – *каннелюрге* (бәш түри бойичә) бөлүнгән. Каннелюрниң һәр қайсисиға бәш пластикилиқ сәнъәтнің бириниң нами йезилған. Түврүкни дәптәргә чүширип, һәр түриниң астиға (түврүкниң астиға) сәнъәт түриниң мәнә-сини йезиңлар.

1. Атақлиқ рәссамларниң сүрәт репродукциялирини тал-лап, уларниң тарихий басқучлириға мувапиқ кесип Қайта өрләш дәвридин һазирқи күнгичә бөлүш.
2. Әсәрләрдә қоллинилған техникалар билән усулларни тәтқиқ қилиш.
3. Ишни орунлаш техникисини сүпәтләш.
4. Қандақ ойлайсиләр, иш қандақ бәдийи материаллар арқилиқ орунланған? Сүрәтләрниң бир-биридин алаһиди-лиги немидә?

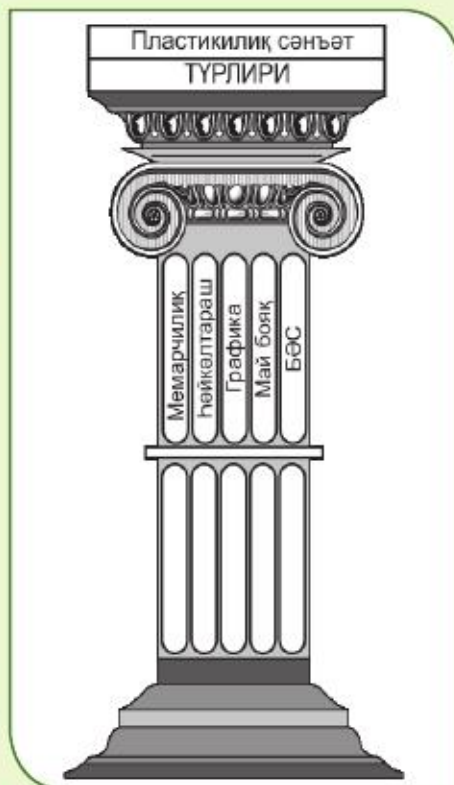

1. Пластикилиқ сәнъәтнің қайсиси шәртлик түрдә тәсвирий сәнъәткә ятиду?
2. Май бояқ, графика, һәйкәлтараш һүнәрлири қайси тилда «сөзләйду»?
3. Мемарчилик саһасидин пластикилиқ сәнъәт әсәрлиридин мисал кәлтүрүңлар.



§ 2. КЛАССИКИЛІК СӘНЪӘТНИҢ ЖӘВҢӘРЛИРИ. ҚАЗАҚСТАНЛИҚ РӘССАМЛАРНИҢ ИЖАДИЙИТИ. ТӘСВИРИЙ СӘНЪӘТНИҢ ТҮРЛИРИ ВӘ ЖАНРЛИРИ

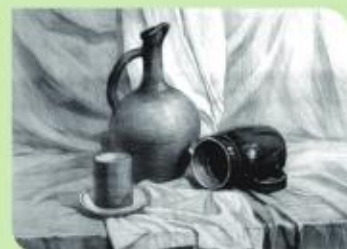
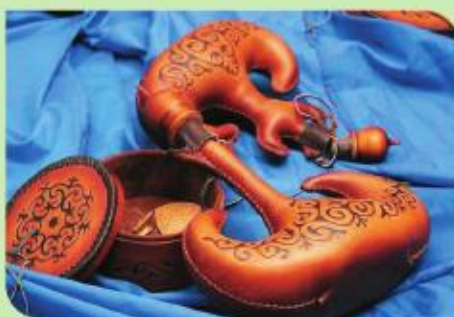

1. Иллюстрацияләрни қараштуруп, топларға бөлүш.
2. Иллюстрацияләрдин немиләрни көрүшкә болиду?
3. Уларниң бир-биридин айримчилиги немиде?



Сәнъәт – һәқиқәт-болмушниң һәрхил шәкилдә көрситидиган ижадий көрүнүши. Адәмниң ижадийлиқ хизмитиниң көплигән шәкиллири – *сәнъәтниң түрлири*. Улар әмәлгә ашуруш усуллири бойичә ажритилиду:

- сөз – *әдәбият*,
- тавуш – *музыка*,
- колористикилиқ вә пластикилиқ материаллар – *тәсвирий сәнъәт*.

Сәнъәтниң май бояқ, графика, һәйкәлтарашлиқ, мемарчилик вә дизайн, хәлиқлик вә безәк-әмәлий сәнъити, көрүнүшлүк вә экранлиқ түрлири визуаллиқ бошлуқтики яки аддий *визуаллиқ сәнъәт* дегән нам билән бириктүрүлгән.



Визуаллиқ (лат. тилида visualis) – көрүнидиған.

Тәсвирий сәнъәт жанрлири

Пейзаж



Тәбиәт

Портрет



Адәм

Турмуш-мәишәт



Адәмләрниң һаяти

Анималистикилиқ



Һайванатлар

Жәң



Һәрбий һәрикәтләр

Натюрморт



Нәрсиләр: гүлләр, явайи куш, ашхана қураллири вә башқилар

Тарихий



Тарихий вақиәләр

Жәвһәр
Жауһар
Шедевр
Masterpiece

Тәбиәтнің чәксизлиги пейзаж жанриниң нурғун түриниң пәйда болушиға тәсир қилди.

Пейзажниң асасий түрлири

Шәһәр



А. Әбжанова «Очуқ күн»

Йеза



Р. Кульбатиров «Көчмәнләр»

Деңиз



С. Романов
Һал «Мин-Арал»

Мемарчилик



Ю. Робер
«Бенакарлик пейзажи»

Пейзаж май бояқ йөккә жанри сүпитидә оттура әсирдә Хитайда VI ә. пәйда болған. Хитайлиқларниң чүшиниги бойичә тәбиәт аләм үлгиси болған. Чәксиз тәбиәттин раһәтлинип олтирип, рәссамлар шақиратмилар, қоршиған әжайип әтрапта адишип қалғандәк жүргән кичик фигурилар бар пейзажларни тәсвирлигән. Туманда, тағниң пейзажлирида шәриқ хәлиқлириниң дуниятонуши көрүнүш тапқан.



Дуния сәнъитиниң даңлиқ әсәрлириниң репродукциялирини қараштуруш. Пейзаж түрлирини селиштуруш.

Бәдий фотосүрәттики пейзаж жанриниң алаһидилигини тәтқиқ қилиш.



Өзәңләр туғулған өлкилириңларға беғишланған пейзажлар көргәзмисини тәйярлаңлар.

Заманвий май бояқтики деңиз мавзусини тәтқиқ қилиш. Бу жанр әсирләр бойи өзгәргәнму?



Адәмнің қоршиған муһитқа болған мунасивити, рәссамға өз дәвриниң адими сүпитидә хас гезәлликни чүшиниши натюрмортта өз көрүнүшини тапиду. Тәсвирий сәнъәттә натюрморт дәп биртуташ композициялик топқа бириктүрүлгән жансиз нәрсиләрни тәсвирләшни атайду. Натюрмортта рәссам нәрсиләрни пәкәт тәсвирләпла – «көчирип» қоймай, шу арқилиқ мәлум бир кәйпиятни, өзигә хас иштияқини көрситишкә тиришиду. Натюрморт аддий нәрсиләрниң сүпәтлик тирикчилигигә қизиқишни үгәткәнликтин униңға диққәт билән тамашә қилиш керәк.

Натюрморт жанрини тәсвирий сәнъәтниң башқа жанрлири билән селиштуруш.



1. Натюрмортниң һәрбир түрини мавзулар бойичә топлаш.
2. Мәктәп гезетигә (мәктәп сайтыға) беғишланған «Натюрморт түрлири» намлиқ мақалә тәйярлаш. Уни талланған үлгиләр билән безәш.



Г. Исмаилова
«Қимиз»

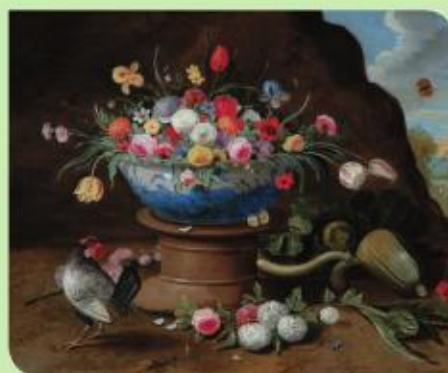

Ян ван Кессель
«Гүл толған севәт билән тоху»



П. Сезанн
«Гүл вә йәл-йемишлар натюрморти»



Т. Абуов
«Киймишек натюрморти»



Натюрморт сәнъитиниң миң жиллиқ тарихи бар. Аддий нәрсиләрниң сүрәтлири қедимий грек мозаикилирида, фрескиларда, гүлсевәтлириде учришатти. Антик заманиниң рәссамлири музыкалик, һәрбий вә турмуш буюмлирини тәсвирлигән. Шуниңға қаримай натюрморт узақ вақит тарихий яки турмуштики композицияниң, интерьерниң бәлиги сүпитидә саналған. Натюрморт өз алдиға бир жанр ретидә XVII әсирдики голландиялик вә фламандиялик рәссамлар әсәрлириде толуқ қелиплишип, гүлләнгән. Натюрморттики нәрсиләр аста-аста зор мәнәларни билдүргән. Мәсилән, саат – һаятниң қаш-кирпикниң арасида екәнлигини, китап, қолязмилар – һаятниң мәни тоғрилиқ оларни билдүргән.

Тәсвирий сәнәтнің әң қедимий жанлириниң бири – *портрет*. Һәр портретнің өзигә хас мәнаси бар, пәқәт уни «оқушни» билиш керәк. Портретнің барлиқ түрлири билән жанлири адәмни ипадиләйду – униң миҗәзини, ички дуниясини, кәйпиятини, психологиясини, дуниятонушини, җәмийәттики орнини, әмгигини – бир сөз билән ейтқанда шәхсниң түрлүк көрүнүсләрдики мәнивий қияпитини көрситиду. Һәрбир яхши портрет – шәхс тоғрилиқ ихчам һекайә.



Г. Исмаилова
«Автопортрет»



Ө. Қастеев
«Абай»



Г. Исмаилова
«Қазақ вальси»



В. Боровиковский
«Лопухина портрети»



А. Матисс
«Аилә портрети»



Һәр түрлүк бәдийи техниклар билән орунланған портретларни қараштуруш. Уларниң композициясигә диққәт қоюш. Рәссам портреттики қәһриманниң сезимини, миҗәзини, кәйпиятини қандақ йәткүзиду?

Җәмийәтлик һаятнің муһим вақиәлири, атақлиқ шәхсләрниң нәқ иш-һәрикәтлири тарихий жанр сурәтлиридә көрүнүш тапқан. Һәқиқий вақиәләргә җан киргүзүп, рәссамлар өз дөвриниң әстетикелиқ көзқаришиға мувапиқ мунасивәтлирини көрситиду.



Туғулған шәһәрлириңларда (йезилириңларда) қандақ ядикарлиқлар бар? Уларниң ичидә, оюңларчә, тарихий жанрға ятидиғанлири тоғрилиқ ейтип бериңлар.

Һәрхил мәнбәләрдин пайдилинип, портрет жанрида ишләйдиған қазақстанлиқ рәссамлар тоғрилиқ мәлумат жиғиш.



Кәһриманлық, әрлик, аброй, күч-қуәт вә башқиму инсаний хасийәтләр май бояқ һүнириниң жәң жанри арқилиқ тәсвирлиниду. Уруш сюжетлиқ әсәрләр асасән курғақ, деңиз жәңлири, һәрбий жүрүшләр көрүнүшлириниң муһим пәйтлирини тәсвирләйду. Улар пәкәт пәхирлинип, әрликнила тәсвирләп қоймай, бәлки урушниң зәрдивини әйнән көрситиду. Рассам сүритидә урушниң әһмийәтлик яки алаһидә пәйтлирини тәсвирләшкә, уруш көрүнүшлири, вақиәлириниң тарихий мәнисини көрситишкә тиришип, жәң жанрини тарихий жанр билән бағлаштуриду. Һәрбий һаят көрүнүшлирини (жүрүш, казарма, лагерьларда) көпинчә турмуш жанри билән бағлаштуриду. Жәң жанри XVI әсирдә қелиплашқини билән жәңләрни сүрәтләрдә тәсвирләш қедимидинла мәлум. Мәсилән, Қедимий Шәриқниң дүшмәнни қиривәткән, шәһәрләрни қоршавалған, һәрбий жүрүшләрни башлиған падиша вә қолбашчиларни тәсвирлигән әсәрлири мәлум.

Қедимий грек йезиғида миф батурлириниң жәңләрдики жасарәтлири күйләнгән. Қедимий Римниң тәнтәнә дәрвазисида бесилған көрүнүшләр – императорларниң жүрүшлири билән ғалибийәтлириниң сүрәтлирини тәсвирлигән. Оттура әсирдики жәңләр гиләм, рәңлик кигиз, китап миниатюриларда тәсвирләнгән. Май бояқ әсәрлиридики жәң жанри патриотизмниң алаһидә роһ, жәңчиләрниң жасарити билән әрлигигә һөрмәт көрситишкә чақириду.



Ф. Рубо
«Бородино һужуми»
(панорамисидин үзүндә)

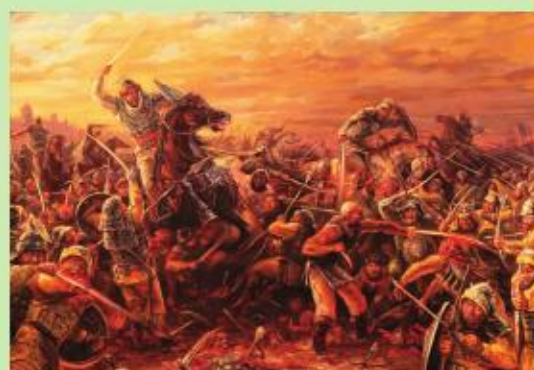

В. Крестников
«Аңырақай һужуми»

1. Мирасғаһлардин, шундақла өзәңларни қоршиған муһиттин (ядикарлиқлар, мемориал тахтилар вә башқилар) жәң жанридики әсәр үлгилирини ениқлап, тәтқиқ қи-лиңлар. Уларниң қандақ алаһидилигигә диққәт бәлдүңлар?

2. Түрлүк әхбарат мәнбәлиридин пайдилинип, қандақ рәс-самлар жәң жанрида ишлигәнлигини ениқлаңлар. Өз бил-гәнлириңлар билән синипдашлириңлар билән бөлүшүңлар.



Рәссам
Суретші
Художник
Artist



Қазақстан Жумһурийитиниң дәләт сәнъәт мирасғаһи – МДҺдики әң чоң мирасғаһ-ларниң бири. Бу йәрдә баһасиз байлиқ жиғилған.

Сәнъәт мирасғаһида 12 зал бар. Уларниң алтисида май бояқ әсәрлири топланған. Бәдий сүрәт чевири Ә. Қастеевниң әсәрлири алаһидә залда орунлаштурулған.

Музей экспозициясини ташқа йезилған петроглиф-нәқишләр, қолһүнәрвәнчилиги, мону-ментлиқ вә ушшақ пластика – палеолит, қола (бронза) вә дәсләпки тәмүр дәвридики ялдами-лар үлгилири қоюлған Қазақстанниң қедимий һүнәр зали ачиду.

Турмуш-мәишәт жанри – адәмләрниң күндилик һаят-тирикчилигиниң көрүнүшлири тәсвирләнгән бәдий әсәрләр. Турмуш-мәишәт жанри әсәрлиридин һәрқандақ заманиң әксини көрүшкә болиду.



Е. Ким
«Тунжа пәрзент»



Ө. Қастеев «Сетип алған келин»



Е. Ким
«Қазақларниң турмуши»



Б. Кустодиев «Мурәббә қайнитиш»



И. Богданов «Һесаплишиш»



Турмуш-мәишәт жанри Франциядә алаһидә орун алған. Ф. Милле, Г. Курбе, О. Домье охшаш рәссамлар өзлириниң сүрәтлиридә аддий хәлиқниң еғир һаятини реал тәсвирләп, уларға болған тиләқдашлигини билдүргән. Бәзи бир сүрәтләрдин өз заманисиға бәргән һәқиқий баһасини көрүшкә болиду.

Ө. Қастеев, М. Кенбаев, С. Мәмбеев, Е. Ким вә башқиму Қазақстан рәссамлири хәлиқниң турмуши билән әмгигини тәсвирлигән. Уларниң әмгәклиридә қазақ хәлқиниң миллий алаһидиликлири ениқ әкис етилгән.

Турмуш-мәишәт жанри әмгәклиридики бир сюжет бойичә сәһбәт қуруш.



Достлириңлар билән яхши көргән рәссамниң сюжети бойичә турмуш жанридики сүрәтни тәсвирләңлар.



Н. Сверчков
«Атның беши»



Н. Хлудов
«Қойлар»



К. Костанди
«Ғазлар»



«Мениң сөйүмлүк жаниварим сәнъәт-ниң һәр түридә» намлиқ компьютерлик презентация тәйярлаш.



1. Бәдий фотосүрәт һүниридики һайванатлар сүритиниң алаһидиликлирини тәтқиқ қилип вә май бояқ анималистикилик тәсвирләр билән селиштуруш.
2. Заманвий май бояқ әсәрлиридики деңиз мавзусини тәтқиқ қилиш. Бу жанр әсирләр бойи өзгиришкә учриғанму?
3. Бу жанрлар фотосүрәттә болуши мүмкинлигини ойлаштуруш.



1. Тәсвирий сәнъәтниң һәр түрлүк жанрлирида орунланған әсәрләрниң көчүрмилирини таллап, өз альбомлириңларға чаплап вә намлирини йезиш.
2. Дәптәргә «Тәсвирий сәнъәтниң жанрлири» кәштисини сизиш. Май бояқ, графика, һәйкәлтараш һүнәрлиридики түрлүк жанрларға мисал кәлтүрүш.
3. Тәсвирий сәнъәтниң жанрлириниң түрлири тоғрилиқ сөһбәт қуруш.

Тәсвирий сәнъәт жанрлири

| № | Жанр нами | Жанрға хас һүнәр түри | Мисаллар |
|--------------------------------|-----------------|--------------------------------|----------|
| 1 | Анималистикилик | Май бояқ, графика, һәйкәлтараш | |
| 2 | Портрет | Май бояқ, графика, һәйкәлтараш | |
| 3 | Пейзаж | Май бояқ, графика, һәйкәлтараш | |
| 4 | Натюрморт | Май бояқ, графика, һәйкәлтараш | |
| <i>Сюжетлиқ-мавзулуқ сүрәт</i> | | | |
| 5 | Тарихий | Май бояқ, графика, һәйкәлтараш | |
| 6 | Жәң | Май бояқ, графика, һәйкәлтараш | |
| 7 | Турмуш | Май бояқ, графика, һәйкәлтараш | |
| 8 | Мифологиялик | Май бояқ, графика, һәйкәлтараш | |

1. «Жанр» уқумиға ениқлима бериңлар. Тәсвирий сәнъәт жанрлириға мисал кәлтүрүңлар.
2. Рәссам-анималистлар кимни тәсвирләйду?
3. Адәмләрниң күндилик һаятини тәсвирләйдигән тәсвирий сәнъәт жанрлири қандақ атилиду?
4. Тарихий жанр дегинимиз немә вә у турмуш жанри билән аһаңдаш болаламду?
5. Тәсвирий сәнъәтниң қандақ түрлири турмуш көрүнүшлирини әкс етәләйду?
6. Бурунқи вә һазирқи замандики рәссамлар салған турмуш жанрида селинған сүрәтләрни селиштуруңлар. Бу жанрға қандақ – реалистик яки фантастикилик усул көпирәк хас?
7. Тәсвирий сәнъәт түрлири бир-биридин қандақ пәриқлиниду?



§ 3. НАТЮРМОРТ СӘНЪИТИ

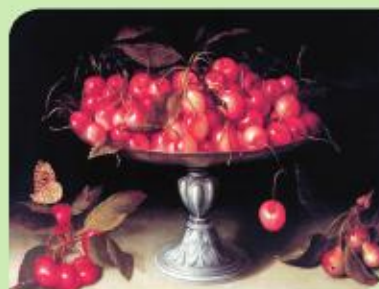
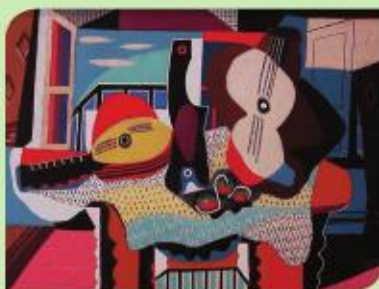

1. Сүрәтләрнің көчүрмилирини қараштуруңлар. Улардики умумийлик немиде?
2. Берилгән ишлар қандақ жанрда орунланған?
3. Бу сүрәтләр қандақ атилиду деп ойлайсиләр?
4. Бу натюрмортларни сизғанда рәссамлар немә ейтқуси кәлгән?
5. Натюрморттики қандақ элементлар бойичә миллийликни ениқлашқа болиду?
6. Миллий элементлар арқилиқ натюрмортниң қайси мәдәнийәткә ятидигәнлигини ениқлаңлар.



Сүрәт, тәсвир
Сурет, бейне
Изображение
Image

Натюрморт – қоршиған муһиттики бир йәргә топланған һәр түрлүк турмуш буюмлири, йәл-йемишләрни, өсүмлүкләрни, таамларни тәсвирләш. Натюрмортта тәсвирләнгән нәрсиләр адәмләр вә улар һаят кәчүргән вақит тоғрилиқ мәлумат бериду.

Натюрморт композициясиниң тәркиви қәғәз бетигә дурус орунлаштурушқа бағлиқ. Көләми йоған нәрсә кичиклителип, кичик нәрсә болса йоғатилғанда көрүнүши билән бириктүрүлүши өзгәрмисә, композиция қурулуминиң дурус болғини. Композицияни тик вә тоғрисиғиму орунлаштурушқа болиду.



Натюрморт композициясини һәрқандақ геометриялик: чәмбәр, квадрат, үчбулуң, тикбулуң, созуқ фигуриниң ичигә селишқа болиду.



Т. Тоғызбаев
«Кизил фондики натюрморт»



Ю. Попов
«Натюрморт»



Т. Тоғызбаев
«Тавуз натюрморти»

1. Чөк сизигиниң көрүш нуқтисиға мувапик натюрмортниң дурус сүритини таллаш.



2. Қайси сүрөттө натюрморт композицияси дурус орунланған?

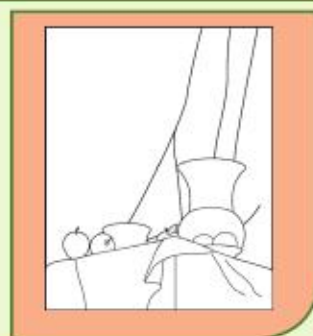

3. Қайси сүрөттө натюрморт көлөми дурус талланған?



1. Формат кәғәздә бирнөччә композицияни қураштуруш вә туташтуруш үчүн 2–3 түрлүк рәңлик геометриялик фигуриларни таллап елиш.

2. Таллап елинған композицияни тәйярланған эскиз сүпитидә ениғирақ қилип селиш.



1. Жанлиқ композиция қураштуридиған фигура, көлөми вә фони һәр түрлүк болған 2–3 нәрсә таллаш.

2. Нәрсиләрниң композициялик топини варақ бетигә орунлаштуруш.

3. Варақта фигуриниң сизиклиқ-конструктивлиқ тәркивини орунлаш.

Есиңларда сақлаңлар: селинған сүрәт саватлиқ қурулған болуши керәк.

1. Дәристә йеңи немә билдиңлар?

2. Тәжрибилик ишни орунлашта қандақ қийинчилик болди?

3. Композиция дегинимиз немә?

4. Қазақстанлиқ натюрмортниң тәсвирлиниш алаһидилиги немидә?



§ 4. МИЛЛИЙ БЕЗӘК НАТЮРМОРТИ



1. Төвсийә қилинған буюмларның сүрәтлерини қараштуруңлар. Шәкли, рәңги вә фактуриси қандақ? Уларның қайсиси силәргә тонуш?

2. Улар қандақ атилиду?
3. Улар немә үчүн керәклигини чүшәндүрүңлар.
4. Улар қандақ материалдин ясалған?



Миллий
Ұлттық
Национальный
National

Төвсийә қилинған буюмлардин натюрморт ясаш үчүн шәкилләрни таллаңлар. Варақ бетидә туташтуруш қайдилери билән нәрсиләрни қуруш конструкцияси бойичә бурун алған билимлириңларни қоллинип, А4 формат қәғәздә таллап елинған формулардин хиялиңларда композицияни қуруңлар.



Қазақ халқиниң миллий турмушқа аит нәрсилеридин қоюлум ясаш үлгиси



Натюрморт түрлери

Реалистик



Сүрәт һәқиқәткә уйгун.

Тәсвирий



Сүрәт стильга қарап сизилиду.

Абстрактлик



Нәрсиләр сизилип тәсвирлиниду.

Безәк натюрморт төвәндикичә әжритилиду:

- нәрсиләр стильлик түрдә (йениклитип) ясилиду;
- бошлуқ (истиқбал) болмайду;
- һәр түрлүк техникада орунлиниши мүмкин (рәхттә – батик; пластилиндин – «пластилиндин ясалған фигура»; қәғәз вә тәбиий материаллардин – йепиштуруш техникиси вә башқилар);
- оюлған нәқиш, рельеф пайдилиниду.

Безәк натюрмортта асасий вәзипә – нәрсиләрни, уларниң фигуриси, рәңгини, түрини стильлаш. Тәсвирлинидиған нәрсиләрниң фигуриси шәртлик вә япилақ болиду.

Стильлаш – бир қатар шәртлик усуллар арқилиқ орунланған нәрсиләрниң тәсвирий бирлишиши.

Безәк натюрмортта көләмини бериш шәрт әмәс, түпнүсхисида йоқ тәсвирий оюлған нәқиш билән рельефларда ипадиләшкә болиду.

Гүл, қача-қомуч, комзәкләрни геометриялик шәкилләр ретидә беришкә болиду. Геометриялик шәкилләргичә түрләндүрүлгән асасий нүсхидин бираз чәтнәп кетиш *абстракция* дәп атилиду.



Рәңни вә ижадий ойни йәткүзидиған бәдий материални таллаш.

Төвсийә қилинған бәдий әхбараттин келәчәктә натюрмортқа 2D форматта бирләштүрүшкә бегишланған 2–3 нәрсини таллап олтирип, өз композициялириңларни ойлаштуруңлар.

Қазақчә безәк натюрмортни әкс әттүрүң:

- нәрсиләрни варақ бетидә ипадиләш;
- фигурини стильлаш;
- тәсвирләрни өзара бир-биригә маслаштуруш;
- тәсвирләрни текстура билән вә безәк нәқишләр билән толтириш.



1. Безәк натюрмортниң реалистик натюрморттин айримчилиғи немидә?
2. Безәк натюрмортниң асасий бәлгүлирини атаң.
3. Стильлаш дегинимиз немә?
4. Стильлашниң қандақ усуллирини билисиләр?



§ 5. ПЕЙЗАЖ. ТӘБИӘТ БИЛӘН УЙҒУНЛИШИШ. ҒАВА ИСТИҚБАЛИ

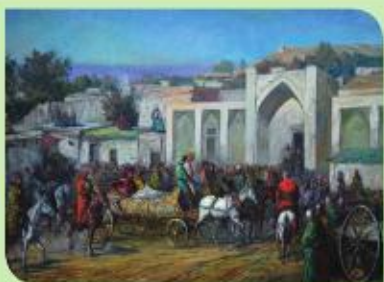

Е. Ким
«Базарға кириш»



Н. Каразин
«Қазақ аилиси йолда»



С. Айтбаев
«Яйлақ»

1. Мону сүрәтләрдә қандақ охшашлықлар бар?
2. Рәссамлар сүрәтләрдә тәбиәтнің қандақ пәйтини ипадилигән? Буни қандақ ениқлидиңлар?
3. Әмгәкнің қандақ материаллардин орунланғанлиғини ениқлаш.
4. Сүрәтнің алдиңқи көрүнүшини тәсвирләшнің алаһидилиги немидә?
5. Рәссамлар артқи тәрәпни қандақ рәңләрниң ярдими билән тәсвирлигән?



Қазақстанның тәбиий өлкелири тоғрилиқ видеофильм көрүп, чүшәнчә (аннотация) йезиш. Қазақстан пейзажиниң қандақ алаһидиликлирини аталайсиләр?

Пейзаж – тәбиәт көрүнүши алаһидиликлирини тәсвирләш жанри. Пейзажни тәсвирләш арқилиқ рәссам тәбиәтни көчүрмәйду, бәлки өз сезимини билдүрүшкә тиришиду. Шундақла пейзаж рәссамниң тәбиәткә болған әстетикилиқ, этикилик көзқаришини, көйпиятини, чүшинигини тәсвирләйду.

Тәбиәтни мейличә һәқиқий тәсвирләш мәхситидә қайта өрләш дәвриниң рәссамлири сизиклиқ вә һава истиқбали қанунлирини ойлап тапқан.

Истиқбал – сүрәттә бошлуқ чоңқурлуғини (йезиктиктә) тәсвирләш усули.

Һава истиқбали һәрқандақ пейзажда болиду.



И. Шишкин «Ерән орманлиғидики ямғур»

Алдиңқи пландики нәрсиләр көләми жәһәттин йоғирип, рәңги алаһидә қениқ болиду.

Оттура пландики нәрсиләрниң көләми бирдин кичикләп, рәңги суслишиду.

Артқи пландики көрүнүш туманлишип, туташ көрүниду.

Сүрәтләрнің көчүрмилирини өзлигидин елиш. Рәссамлар истиқбални (перспективни) қандақ тәсвирләйдиганлиғини қараштуруш.



Һава истиқбалини бериш сизмилири (графика)



Йәрнің аддий сизик истиқбалини сизиш қуралини авайлап бесип, сизикни инчикә сизиш арқилиқ берилиду.



Қоюқлуғи һәр түрлүк тоғра сизиклар арқилиқ бошлуқтин жирақлашқансири сизикларның араси кичиклинип көрүнүши тәсвирлиниду.



Дала бошлуғи жирақлиғансири тик штрих сизиклар араси йеқинлап, егизлиги қисқирап тәсвирлиниду.

Һава истиқбалиниң асасий қайдиси: қандақту бир нишан яки нәрсә байқигучидин қанчилик жирақ болса, уни көрүш рошәнлиги шунчә төвәнләйду.

Уйғунлишиш
Үйләсимдәлик
Гармония
Harmony

Һава истиқбалиниң сизмилиқ сүрити (май бояқ)



Қоңур рәң жирақтин йешил болуп көрүниду, йешил жирақлиғансири очуқ рәңги йоқап, көк яки көкүч рәңгә айлиниду.

1. Тәбиәтнің һәрқандақ көрүнүшини яки бурун алған билимиңларни қоллинип, өз пейзажиңларни тәсвирләңлар.
2. Ижадий ишни орунлашқа беғишланған материал вә техникни өз алдига таллаңлар.
3. Немишкә тәбиәтнің мошу бәлигини таллидиңлар? Пейзаж «һалитини» ипадиләп бериңлар.
4. Бәдий материалларның мүмкинчиликлирини қандақ пайдиландиңлар?
5. Бошлуқни қандақ көрсәттиңлар?



Истиқбал тоғрилиқ алған билимириңларни пайдилинип, һөлдәш техникисида пейзаж яшаш.

1. Пейзажнің қандақ түрлирини билдиңлар? Йәнә немә тоғрилиқ билгүңлар келиду?
2. Һава истиқбалиниң қайдиси қандақ?



§ 6. ИНДУСТРИАЛЛИҚ ПЕЙЗАЖ. ШӘҺӘР ПЕЙЗАЖИ. СИЗИҚЛИҚ ИСТИҚБАЛИ



Ә. Қастеев
«Механизаторлар»



А. Әбжанова
«Ноябрь»



Г. Кайботт «Ямғурлуқ һава райидики Париж кочилири»

1. Көчүрмиләрни қараштуруш.
2. Сүрәттин немә көрдиңлар?
3. Тамашибиндин һәрхил арилиқта орунлашқан бирдәк нишанларниң айримчилиғи немидә?
4. Көрүш булуңи нишанни тәсвирләшкә қандақ тәсир қилиду?



Истиқбал
Перспектива
Перспектива
Perspective

Шәһәр вә индустриаллиқ пейзажлар май бояқ жанри охшаш XVII әсирниң иккинчи йеримида Голландиядә көп таралған еди.

Индустриаллиқ пейзажлар упадиләнгән әмгәкләрдә рәссам завод вә фабрикалар, бекәтләр билән электрстанциялирини салғучилар, ижаткар адәмниң роли билән әһмийитини көрситишкә тиришиду.

Шәһәр пейзажи – жим-жит истираһәт беғидики фонтан, баһардики сәлкин шамал, шәһәр кочилирини зиярәт қилғучилар, имарәтләрниң һәрхиллиғи вә башқилар.

Шәһәр вә индустриаллиқ пейзаж композициялирини түзүш жәриянида сизиқлиқ истиқбалға зор диққәт бөлүш керәк. Сизиқлиқ истиқбалиниң асасий қаидиси: пейзаждики барлиқ параллель сизиқлар бир чекиттә қийилишиду.

Һәр пейзажда оттурисида қийилиш чекити болидиған горизонт сизиқ бар.

Горизонт сизиқ – көзимиз көридиған арилиқта орунлашқан сизиқлар.

Қийилишиш чекити – барлиқ параллель сизиқлар қийилишидиған чекит.

Тоғрисиға сизилған сизиқлар (өйләрниң көрүнүши, деризә сизиқлири, йолниң чети) мошу чекиткә өтүш керәк. Барлиқ тик сизиқлар уттур жуқуриға қаритилған болуш керәк.

Композицияни қуруш бойичә бәлгүлүк бир сүрәтни өз көзқариши бойичә ясайдиған назарәтчи һәрдайим қийилишиш чекитлиригә қариму-қарши орунлишиду, униң көзлири көп вақитта упуқ сизиғи дәржиқсидә болидиғанлиғини әстә тутқан тоғра.

Истиқбал қанунлири:

- нәрсиләр көрүш даирисидики сизиқ жирақлиғансири кичикләйду;
- рәңниң қениқлиғи суслишиду;
- рәңләрниң контрастлиғи аста-аста суслишиду;
- йеқин нәрсиләр очуқ, жирақтики нәрсиләр умумлишип көрүниду;
- жирақлашқан очуқ нәрсиләрниң түри қоюқлишиду, рәңсиз тоқ рәңләр ақириду.

Сизиклик истиқбал сизмиси

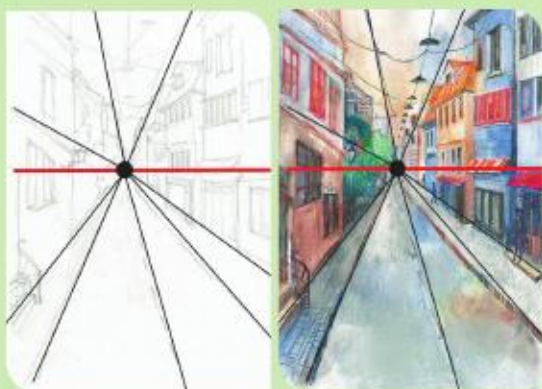

Қизил сизик – горизонт сизиғи, мәркәздики қара чекит – қийилишиш чекити. Сизиклик истиқбалида бирдәк яғач, шамлар, өйләр қатарини тәсвирлигәндә, уларниң һәммиси визуаллик түрдә кичикләп, жираққа, истиқбалиға кетивериду, жирақлиғансири бу нишанларниң арилиғи қисқирайду. Мәсилән, һәрбир келәси шам алидиңқисидин йеқин орунлашқан. Өйләр жирақлиғансири кичикләйду.

Шәһәр пейзажини ясаш рети (сизиклик истиқбали)

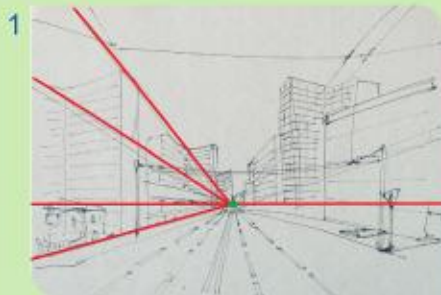

Истиқбални турғузуш



Көләнқиләрни бесиш



Рәңни бөлгүләш



Бөләклирини сизиш



1. Өз шәһириңларниң түрлүк йәрлирини (имарәтни қиридин, коча, йол, мәктәп кешидики тротуарни) фотоға чүшүрүш.
2. Фотосүрәтләрни таллаш, улардики сизиклик истиқбалини ениқлаш.
3. Нишанлар билән (йол, дәрәқләр, өйләр) сизиклик истиқбални ясаш.
4. Өз ишлириңларни тонуштуруш.

1. Индустириаллик пейзажға немә кириду?
2. Рәссамлар шәһәр пейзажида көпирәк немини тәсвирләйду?
3. Сизиклик истиқбалиниң асасий қанунлирини атаңлар.
4. Горизонт сизиғи дегинимиз немә, тамашибинниң көзқаришиға қарап у қандақ өзгириду?
5. Сиз нимә қилишни үгәндиңиз? Сизгә бу үгәнгиниңиз нимә үчүн керәк?



§ 7. ПЛАСТИКИЛИК ШӘКИЛ СӘНЪИТИ. ҺӘЙКЭЛТАРАШ



1. Берилгән сүрәтләргә қараңлар.
2. Буларның охшашлиқлири билән айримчиликлири немидә?
3. Улар қандақ материалдин ясалған.

Һәйкәлтарашлиқ сәнъити – бәдий әсәрләрни оюш, йепиштуруш яки қуюш арқилиқ яслидиған пластикилик сәнъәтнің бир түри. Һәйкәлтарашлиқ сәнъити шундақла пластика, һәйкәлтараш дәпму атайду.

Һәйкәлтарашлиқ – сәнъәтнің кона түрлириниң бири. Дәсләпки әсәрләр миң жил бурун Мисир, Һиндстан, Қошөзән, Грек устилири тәрипиниң ясалған еди.

Һәйкәлни қобул қилиш жәриянида йоруқландуруш билән көрүш чекитини таллап елишнің әһмиיתי наһайити муһим. Қанаптики әсәр билән селиштурғанда һәйкәлни ян-йеқидин қараштурушқа болиду.

Һәйкәл чевәрханида яслиду, материал юмшақ болса, асасий қурал – һәйкәлтарашның коллири. Таш билән иш елип барған чағда һәйкәлтарашқа мәхсус қурал-әсваплар – кәскүч, стеклар, мастихин, болқа керәк болиду.



Һәйкәлтараш
станоги



Стеклар



Илмәкләр



Һәйкәлтараш
циркули

Һәйкәлтарашниң материаллири

Лай, воск, гипс
(қайта ишләшкә әплик материаллар).
Көләми қошуливериду.

Таш, яғач
(қайта ишләшкә қийин материаллар).
Көләми кичикләйду.

Материалиға қарап һәйкәлтарашниң түрлүк техникиси қоллинилиду: йәпиштуруш (плас-тика) – юмшақ материаллардин; чапмақ (чекиш) – таштин; оюш – яғачтин; қуюш – металлдин вә башқилар.

Һәйкәлтарашниң қоллинилишиға аит түрлири

Станоклик



Интерьерға бегишланған көләми бойичә чаққан һәйкәл («станок» сөзидин), уни йеқин арилиқта тамашә қилиш керәк.

Монументлик



Йоған көләмлик һәйкәл коча вә майданларда орунлаштурилиду, жирақ арилиқтин тамашилиниду.

Чаққан көләмлик



Чаққан көләмлик һәйкәл, интерьерни безәшгә бегишланған.

Һәйкәлтараш
Мүсін
Скульптура
Sculpture

Һәйкәл үчүн әң асасий нишан – у адәм. Һәйкәлтараш жанриниң сан жәһәттин азлиғи шуниңдин: гәвдигичә (адәмниң бәлгичә тәсвирлиниши), һәйкәл (адәмниң тени толук тәсвирлиниши), һәйкәлләр топи (бирнәччә һәйкәлниң тәсвирлиниши). Һәйкәлтарашлар һайванатларни (анималистикилик жанр) наһайити аз тәсвирләйду.

Һәйкәлтарашниң қедимий ядикарлиқлири Қазақстан диярида палеолит дәвридә пәйда болған.



Қедимий таш һәйкәлләр арқилиқ бизгә жәңчи, падици, ақсақал, аялларниң қияпәтлири йәткән. Улардин кийим, қурал-ярақ, баш кийим, бәлбағ, аялларниң безәш буюмлири бәләклиридин көрәләймиз. Көплигән һәйкәлләрниң ажралмас буюми – у оң қолидики яки иккила қолидики кубок, яки дүгләк қача. Һәйкәл таш билән қоршалған, адәттә, дуа оқуйдиған йәрдә орнитилған. Таш һәйкәл қоршалған, шәриққә қаритилип орунлаштурулған.

Һәйкәлнің шәклигә аит түрлири

Дүгләк

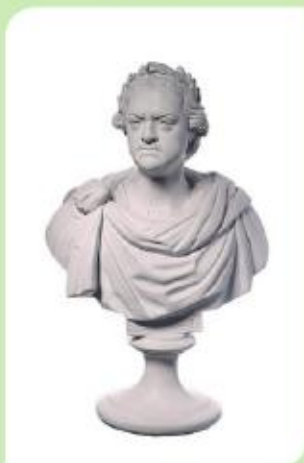

Өркин бошлуқтаги һәйкәл (гәвдилик һәйкәл, статуя), уни айлинип, һәр тәрәптин тамашә қилишқа болиду.

Рельеф



Лай яки таштин ясалған көләмлик сүрәткә охшаш йезиқтики тәсвир.

Барельеф



Өз көләминиң йеримидин төвән чиққан рельеф.

Горельеф



Өз көләминиң йеримидин артуқ чиққан егиз рельеф.

Контррельеф



Чоңқурлитилған рельеф.



Атақлиқ қазақстанлиқ һәйкәлтараһларниң ижадийити тоғрилиқ әхбарат яки компьютерлик қоюлум тәйярлаш (таллаш бойичә).

Рельеф
Бедер
Рельеф
Relief

1. Йәрлик истираһәт беғиға, шәһәр, мәктәп әтрапиға, музей, галереяға зиярәткә, йәрлик рәссамлар билән учришишларға бериш.

2. Өз ойлириңлар, ички сезимлириңлар, алған тәсиратлириңлар билән бөлүшүш. Наһайити қизик пәйтләрни альбомлириңларға йезип яки фотоаппарат арқилиқ сүрәткә чүширивелиш.

3. Мавзуни, ижадий ишқа һажәт материаллар билән қурал-жабдуқларни таллаш. Таллиған лириңларға чүшәнчә бериш. Бәдийий ойлириңларни, идеялириңларни тәшкилатта муһакимә қилиш.

4. Эскизини, схемисини тәйярлап, композициясини ойлаштуруш. Ахирқи нухисини таллаш.

5. Иш бабида бир-бириңларниң әмгәклириңларни муһакимә қилип, муәллимдин мәслиһәт елиш, ейтилған пикирләр бойичә ишлириңларни техиму йетилдүрүш.





1-басқуч



1. Нәрсиниң шәклини тәкшүрүш: өзигә хас алаһидиликлири билән конструкциясини (пропорциялирини, көләмини) ениқлаш.

2. Компоновка қилиш, япилақ йәрдә, йезиқтиктә қуруш.

2-басқуч



3. Нәрсини силиқ дәп тәсәввур қилиш.

4. Жгут билән нәрсиниң контурини егизлиги 5 мм-дин ашмайдиған тикбулуң қилип яшаш.

5. Нәрсиниң ичини толтириш.

3-басқуч



6. Көләмини ениқлаш, шәклини толтириш, нәрсиниң ян контурини дүглитиш.



1. Немини яшашни үгәндиңлар?

2. Қандақ қийинлиқлар учрашти?

3. Һәйкәлтараш ишидики қандақ материалларни «йеник», қандақ материалларни «мурәккәп» дәп ейтишқа болиду?

4. Май бояқ маһири сүрәтләрни ТӘСВИРЛӘЙДУ, график сүрәтни СИЗИДУ, һәйкәлтараш немә қилиду?

5. Шәһәрлириңларда, йезилириңларда қандақ һәйкәл ядикарлиқлири бар? Уларниң қайсиси, силәрниң оюңларчә, оңушлуқ чиққан вә немишкә дәп ойлайсиләр?

6. Хатирисигә ядикарлиқ турғузулған адәмниң өмүр баянини әскә чүшириш. һәйкәлтараш униң әрлигиниң адәмзатқа әһмийитини қандақ қуралларниң ярдими билән көрситиду? Бу адәмниң алаһидилигини қандақ ениқлашқа болиду?

7. Өзәңларниң сөйүмлүк шаир вә язғучилириңлар хатирисигә ядикарлиқ һәйкәл лайиһиләш керәк болди дәйли. Асасий оюңлар немидин ибарәт болиду?

Көргәзмә уюштуруш

1. Ижадий әмгәклириңларни көргәзмигә тәйярлаш. Әмгәк билән тонуштуруш түрини таллаш.

2. Өз әмгәклириңларға аннотация йезиш, уни қандақ аташни ойлаштуруп, рәсмийләштуруш.

3. Көргәзмида ишларни бир-бирини тосап алмайдиғандәк қилип орунлаштуруш.

4. Әмгәкниң мавзуси, техникиси, материали, муәллипи, униң йеши, синипини йезип қоюш. Йезиқлар бир шрифти билән, бир рәңдә, бир форматтики варақта орунлиниши керәк.

5. Орунланған буюм намини елан қилип, уни көрситиш.

6. Мошу ишни орунлашқа түрткә болған сәвәпләрни аташ. Мәхситини, вәзипилирини ениқлаш.

7. Иш мабайнида қоллинилған жабдуқлар, қураллар вә материалларни аташ.

8. Талланған буюмниң модели, алаһидиликлири, әмгәкни орунлаш технологияси тоғрилиқ сөһбәтлишиш, ишниң түри вә жанрини аташ.

9. Талланған нәрсиниң оң вә оңушсиз тәрәплирини көрситиш.

10. Қайта орунлаш мүмкинчилиги болған тәғдирдә сапаси вә эстетикалиқ түрини яхшилаш мәхситидә буюмда немини өзгәртишкә болидиғанлигини атап өтүш.

11. Орунланған ишқа өз алдиға адил баһа бериш.

БЕЗӘК-ӘМӘЛИЙ СӘНЪӘТ

§ 8. ОЙМА-НӘҚИШЛИРНИҢ ТҮРЛИРИ ВӘ ҚИСҚА ТАРИХИ. ҚАЗАҚ ХӘЛҚИНИҢ МИЛЛИЙ ОЙМА-НӘҚИШЛИРИ (ТҮРЛИРИ, СТИЛЬЛАШ ВӘ МОТИВЛИРИ)



1. Безәк-әмәлий сәнъәт әсәрлирини қараштуруңлар. Уларни қандақ алаһидиликләр бириктириду?
2. Буюмлар қандақ техникада орунланған?
3. Қандақ ойлайсиләр, ишлар қандақ материалларниң ярдими билән орунланған?



Безәк-әмәлий сәнъәт – асасән турмушқа беғишланған бәдий буюмларни ясашта ижадийәтниң бир қатар саһалирини өз ичигә алидиған һүнәрниң бир бөлүми.

«Декор» сөзи «безәш, гөзәл түр бериду» дегән мәнани билдүриду. Түрлүк ашхана керәк-ярақлири, жиһаз, рәхт, кийим, үнчә-мажанлар вә башқилар – безәк-әмәлий сәнъәт буюмлири болиду.

Безәк-әмәлий сәнъәтниң өзигә хас алаһидә тәсвирләш тили бар. У қандақту бир өлкиниң (хәлиқниң) йәрлик этникилик вә миллий алаһидиликлири билән зич бағлинишлиқ.

Безәк-әмәлий сәнъәт әсәрлириниң тәснифлиниши

материал бойичә
(металл, керамика, гәзмал,
яғач вә башқилар)

орунлаш техникиси бойичә
(бәдий оюш, нәқиш селиш, кәштә,
қурақ қуруш вә башқилар)

Ойма-нәқиш безәк-әмәлий сәнъәтнің бәдий қураллириниң бири болуп тепиду.

Ойма-нәқиш – системилик түрдә қайтилинип туридиған вә уйғунлишип кәлгән нәқишләр.

Ойма-нәқишләрни тәкшиликтә орунлаштуруш, уларни уйғунлуқ билән өзара бағлаштуруп, биртуташ қураштуруш композицияның туташлиғини көрситиду.

Композиция – ойма-нәқишләрнің қандақту бир нәрсиләрнің бетидә көләмлик вә синхронлуқ, дәллик вә эстетикалиқ дит қаттиқ сақлинип, дәл орунлишиду.

Симметрия



Ойма-нәқишләрнің икки тәрипиниң тәң болуши, шәкилниң (ойма-нәқиш мотивиниң) барлиқ қирлирини бир-бири билән тәң қилип пүкләш.

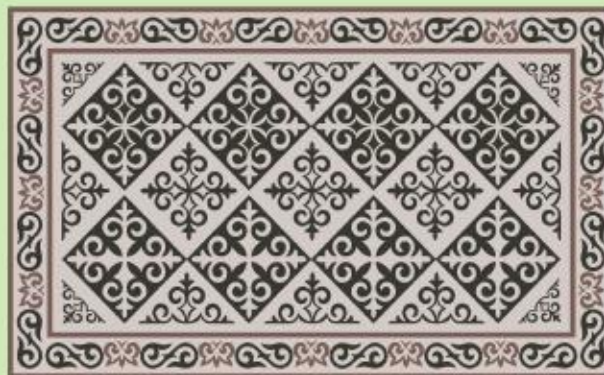

Рәт



Нәқишләрнің бәлгүлүк бир рәт билән алмишиши.

Мотив



Нәқиш элементлириниң уйғунлишип рәт билән орунлиши.

Раппорт



Сүрәтнің (нәқишнің) қайтилинидиған бәлиги (мотиви).

Элемент



Ойма-нәқишнің қураштуридиған бәлиги.

Қазақ хәлқиниң миллий ойма-нәқиш элементлири нурғунлиған нәрсиләрнің жабдуқлирида көң қоллинилған. Қазақстанниң безәк-әмәлий сәнъитидә әнъәнивий түрдә кигиз-текимәтләрдә, аяқ-кийимләрни сақлайдиған халтиларда, қимизға беғишланған торсуқ, булғар бәлбағлар нәқишлинип бәзәлгән.

Безәк-әмәлий сәнъәт
Сәндік-қолданбалы өнер
Декоративно-прикладное
искусство
Arts and crafts



1. Ойма-нәқишләр билән безәлгән нәрсиләрни қараштуруңлар.
2. Миллий ойма-нәқишләрниң қандақ намлирини билесиләр?



Қазақ ойма-нәқишлериниң асасий мотивлири

Зооморфлик



қошқар мұңғуз



қош мұңғуз



қиңғир мұңғуз



ғаз боюн



төгә тапан

Өсүмлүкләрдә



дәрәқ



йопурмақ



үч йопурмақ



өткизмә



гүл

Космогониялик



чәмбәр



әгир



төртқулақ



юлтуз



йерим ай

Геометриялик



қиңғир



төртүшкүл



һасатаяқ



қамақ



тумар



Нәқишнің шәкли вә мәзмунини тәтқиқ қилиңлар.



Ойма-нәқишлик композиция қуруш.

1. Қәғәздин қазақ миллий ойма-нәқишни қийип елиш.
2. Композиция симметриясини сақлап, А3 форматта гиләмни бәлгүләвелиш.
3. Ойма-нәқишлик элементларни варақ бетигә чүшүрүш.



Ойма-нәқиш
Ою-өрнек
Орнамент
Ornament

Қазақ миллий ойма-нәқишлириниң элементлирини орунлаш

«Мүңгүз» оймиси

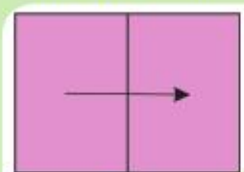

«Төртқулақ» оймиси

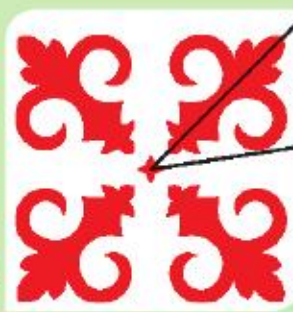
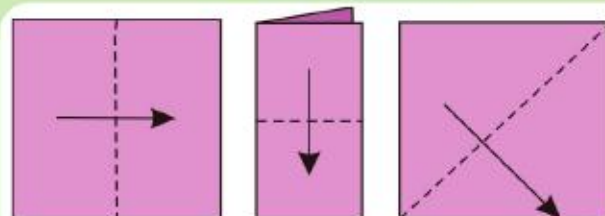

1. Бәзәк-әмәлий сәнәәт тоғрилиқ йеңи немә билдиңлар?
2. Бу билгәнлириңлар келәчәктә һажәт боламду?
3. Ойма-нәқиш саһасида әмгәк қиливатқан устилар билән рәссамларни биләмсиләр?
4. Қазақ ойма-нәқишнің асасий түрлирини атаңлар.
5. Гиләм тоқуш һүнириде вә кийим тикиштә қандақ ойма-нәқиш түрлири қоллинилиду?
6. Хәлиқ ойма-нәқиш асасий тәсвирлиригә немә ятиду?
7. Мотив, ритм дегинимиз немә?



§ 9. БӘДИЙ КӘШТИЛӘШ. КӘШТӘ ТҮРЛИРИ. МАТЕРИАЛЛАР ВӘ ҚУРАЛ-ҮСКҮНИЛӘР БИЛӘН ТОНУШУШ. ЭСКИЗ ОРУНЛАШ

Һим кәштә



Су пәриси



Арилаш кәштә



«Ришелье» кәштиси



Гобелен кәштиси



Ипәк жип билән кәштиләш



1. Бәдий кәштиләш үлгилирини қараштуруңлар.
2. Улар қәйәрдә вә қандақ қоллиниши мүмкин?
3. Буюмларни кәштә билән безәш үчүн қандақ материаллар пайдилинилиду?

Кәштә, кәштиләш
Кесте, кестелеу
Вышивка
Embroidery

Кәштә безәк-әмәлий сәнъәтнің кәң таралған түри. Буниңда нәкиш билән сүрәтләр қол билән яки машинада һәртүрлүк рәхттә, булғарида, кигиздә вә өзгә материалларда зиғир, пахта-рәхт, ипәк, жуң жиплар билән, шундақла бисер, мәрвайит, есил ташлар вә башқилар орунлиниду.

Кәштидики тикишләр икки топқа бөлүниду

Һесаплик (жиплар сани бойичә)

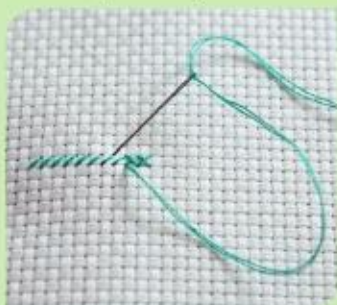

Өркин (өркин схема бойичә)



Кәштиләшкә бегишланган қурал-үскүниләр

Көчүргүч яки миллиметрлик қәғәз



Дәзмал



Жиңнә, жиңнә санчигич, қайча, төңгә



Кәштиләшкә бегишланган материаллар

Ипәк



Зигир



Пахта рәхт материалли



Кәндир



Ғилдиррәхт



Жиплар



Тәйяр буюмни (тутқуч, көрпә, иссиқ нәрсиниң астиға қоюлидиган буюм вә башқилар) бәдий кәштә билән безәшкә бегишланган композиция қураштуруш.

1. Композиция бойичә бурун өзләштүргән билимиңларни қоллинип, кәштиләшкә бегишланган әмгәкниң эскизини селиш.
2. Рәт, симметрия вә асимметрияни сақлап, композиция қуруш. Сизиш қураллири, үлгә вә сүрәтләрни пайдилиниш.
3. Эскиз бойичә һажәт материалларни таллаш (жиплар: ирис, мулине, жуң вә пахта жиплар), қурал-жабдуқларни (жиңнә, қайча, кәштә көргүч, кәштә тоқуш қураллири, оймақ), рәң гаммисини таллаш.

1. Араңларда безәк-әмәлий сәнъәт һүнири билән ким шуғуллиниду?
2. Дәристе кәштә тикишниң қандақ түрлири билән тонуштуңлар?
3. Кәштә тикишниң қандақ қурал-жабдуқлири һажәт?
4. Кәштә тикишкә тәйярлик жәрияни қандақ операциялардин туриду?



§ 10. БәДИЙ КӘШТӘ БИЛӘН БУЮМНИ БЕЗӘШ

Ғим кәштиләш

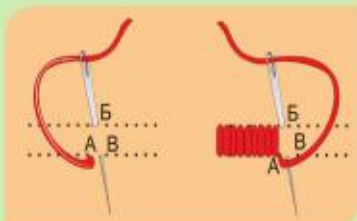

Зәнжир кәштә (жиңнә билән зәнжирләп тикиш)



Басма (бекитилгән илмәк)



«Тизмилик тикиш»

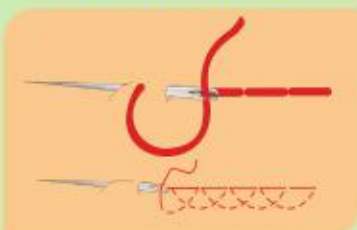

«Жиңнини алға қаритип тикиш»



Илмәклик тикиш

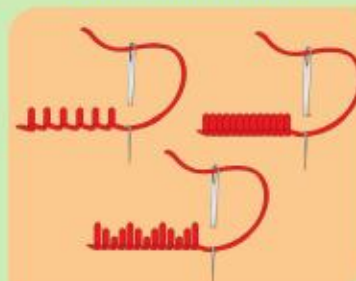

Жиңнә санчиш үлгилирини қараштуруш. Уларни орунлаш технологияси билән тонуш. Қандақ ойлайсиләр, уларни нәдә қоллинишқа болиду?

Безәш
Әшекейлеу, безендіру
Декорирование
Decoration

Кәштиләш – буюмларни жипларниң ярдими билән һәр түрлүк жиңнә санчиш арқилиқ безәш техникиси.



Кәштә тикиш һүнириниң көп әсирлик тарихи бар. Кәштә тикишниң қедимидин келиватқанлиғини археологлар тәрипидин тепилған IX–X әсирләргә аит олжілардин бишликә болиду. Бу алтун жип билән тикилгән ойма-нәқишләр билән безәлгән кийим бөләклири. Қедимидин алтун жип билән турмуш буюмлири, ақсүйәк адәмләрниң кийимлири безәлгән.

Кәштә тикиш һүнириниң әнъәнилири һәрдайим риважлинип турған, XIV–XVII әсирләрдә кәштә тикиш һүнири костюм, турмуш буюмлирини безәштә кәң қоллинилған. Үнчә, есил ташлар билән арилаштуруп алтун вә күмүч жиплар билән қиммәт ипәк вә бәрқут рәхттин тикилгән кийимләрни безигән. Һәрхил рәңлик ипәк вә алтун жиплар билән, шундақла той яғлиқлар, непиз зиғир рәхтидин тикилгән мәйрәмлик көйнәкләр безәлгән еди. Кәштиләр асасән атақлиқ аилә аяллириниң арасида кәң таралған.

Кәштә тикиш һүнири аста-аста жай-жайларда тарашқа башлиди. XVIII әсирдин башлап, у барлиқ хәлиқниң һаятиға сиңип, балағәткә йәткән қизларниң асасий ишлириниң биригә айланди. Кәштә билән турмуш буюмлирини, мәйрәмлик вә күндилик кийим-кечәкләрни, баш кийимләрни вә башқа нәрсиләрни безигән. Буюмлар, адәттә, аддий, әрзән қол материаллиридин орунланған болсиму, бирақ наһайити жуқури бәдий чевәрлик билән тикилгәнлиги билән алаһидилинәтти.

БТ

Әмәлий (лабораториялик) иш пәйтидә қол билән орунлинидиған вә тикиш қураллири билән ишләш жәриянидики бехәтәрлик техникиси қаидилири вә санитарлиқ-гигиенилик тәләпләргә риайә қилиш керәк.

1. Тәйяр эскизни қоллинип олтирип, уни асасқа көчирип селиш (бу тәйяр буюм болуши мүмкин).
2. Тәйяр буюмни безәк тикишләр билән кәштиләш.



Әмәлий ишни орунлаш жәриянида тикишниң һәрқандақ түрини қоллинишқа болиду.

1. Барлиқ қуралларни қандақ йәрдә сақлашқа болиду?
2. Қуралларни қайси қолда тутқан яхши?
3. Рәхт тартилған төңгини қайси қолда тутқан яхши?
4. Тез һерип қалмас үчүн қандақ олтириш керәк?
5. Буюм көздин қандақ арилиқта болуши керәк?



**§ 11. ТОҚУШ (ӨРҮШ) СӘНЪИТИ. ӨРҮШ ТҮРЛИРИ.
МАТЕРИАЛЛАР ВӘ ҚУРАЛ-ҮСКҮНИЛӘР БИЛӘН ТОНУШУШ**

Макраме



Тасмидин өрүш



Бисердин өрүш



Гезиттин ясалған нәйчиләр билән буюм тоқуш



Самандин тоқуш



Өсүмлүк гөзәклиридин (чиг) буюм тоқуш



1. Тоқуш техникиси билән ясалған буюмларни оқуп-үгиниңлар. Уларни орунлаш үчүн қандақ материалларни қоллиниду?
2. Берилгән тоқуш түрлири үчүн қандақ қураллар қоллинилиши мүмкин?

Өрүш (тоқуш)
Өрү (тоқу)
Плетение
Weaving

Өрүш – бу әгилидиған материал тасмилирини (жипларни, өсүмлүк гөллирини, чивиклирини, симни вә башқа) қол билән бириктүрүш усули. Бириктүрүш жәриянида һәрбир тасми қийиқ бурилип новәт билән бирдә үстидин, бирдә астидин өткүзүлиду.

Өрүшни үгиниш үчүн әң алди билән шәртлик бәлгүлирини чүшиниш вә өрүш йолиниң схемисини оқушни билиш шәрт.

Макраме

Қураллар





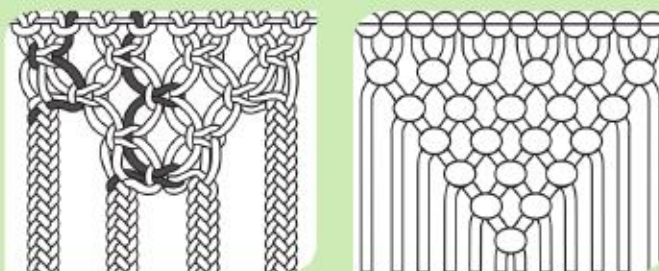







«Шахмат» өрүми

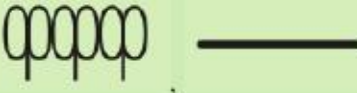

а
ә – өрүш техникиси; ә – схемиси

Шәртлик бәлгүләр

| | | | |
|---|---|--|---|
|  |  |  |  |
| а | ө | б | в |
|  | |  |  |
| г | | ғ | д |
|  |  |  |  |
| е | ж | ж | з |

а – бекитмә (асасий) жип; ө – икки жиптин туридиған икки илмәк ташлаш; б – бир қош төтүр түгүн; в – бириктүрүдиған жиплар; г – икки тәрипи түгүнләнгән тикиш; ғ – түгүнлүк тизма; д – бош жиплар; е – бурулма тизма; ж – рәпстин ясалған түгүн; ж – рәпстин ясалған «брида»; з – «айландуруш»

Плаستيлик ботулкидин тоқуш

1-басқуч



Һажәтлик материаллар билән қурал-үскүниләрни тәйярлаш.

2-басқуч



Ботулкини 1–1,5 см-дин кесивелиш.

3-басқуч



Мустәһкәм қелип (үлги) таллавелиш.

4-басқуч

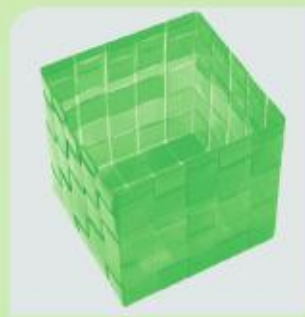

Қелипқа резинкиниң ярдими билән тәйярланған йоллуқ парчиларни тартип, бәкитиш. Шәкилни бәкитиш үчүн буюмни иссиқ һава еқимида (фенниң ярдими билән) тутуш.

Булғаридин өрүш

Қамча – қазақ халқиниң турмушида алаһиде орун алған. У сүйәктин, булғаридин вә яғачтин ясилатти.

Булғари



Қурал-үскүниләр



Пичиш



Қазақ қамчиси



Булғаридин өрүш жәрияни

1-басқуч

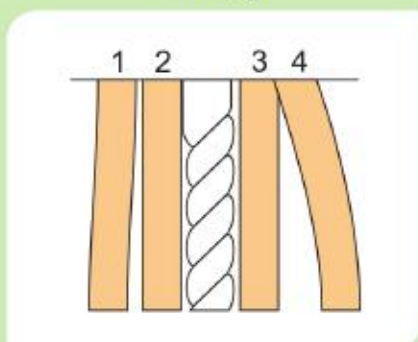

Өрүш үчүн тасмини шәртлик түрдә 1-дин 4-кичә номерлаш.

2-басқуч

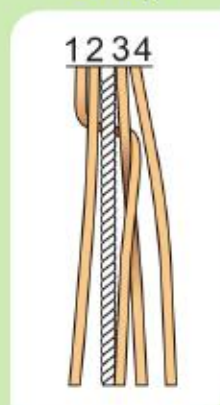

1-тасмини 2 вә 3-тасмиларни орап, 3 вә 4-тасмиларниң арисидин өткүзүп, жуқури тәрипидин 3-тасмиға қошуңлар.

3-басқуч

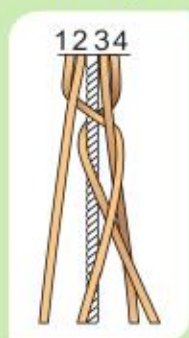

4-тасмини 1 вә 3-тасмиларни орап, 3 вә 2-тасмиларниң арисидин өткүзүп, жуқури тәрипидин 1-тасмиға қошуш.

4-басқуч



Униңдин кейин сол тәрәпниң четидики тасмини икки оң яқтики тасмиларниң арисидин өткүзүп вә чәтки оң яқтики тасмини икки сол тәрәптики тасмиларниң арисидин өткүзүп, схема бойичә өрүш.

Бисерлардин тоқуш

Материаллар билән қурал-үскүниләр



Параллель тоқуш техникиси

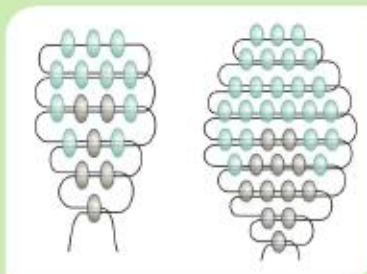

Бисердин тоқулған асма һалқилар



Мурәккәп әмәс өрүшниң синақ үлгилирини орунлаш (таллаш бойичә).

1. Өрүш (тоқуш) техникисиниң түрини мустәқил таллаш.
2. Иш жәриянлирини режіләш.
3. Өрүш схемисиға мувапиқ буюмниң бәлгүлүк бир түригә беғишланған материаллар билән қурал-үскүниләрни тәйярлаш.



Бисерлардин тоқуш тарихи миң жыллардин илгири башланған. Бизниң дәвримизгичә әйнәк кристаллиридин төшүк төшип, түрлүк зебу зенәтләрни яшашни башлиған Мисир униң вәтини болуп санилиду. Пәйда болған ушшақ мончақларни чач таллириға яки воск сиңдүрүлгән инчикә жипларға тизған. Һазирқи вақитта бисерлардин өрүш, тоқуш, тизиш һүнири рәссамларниң чевәрханилирида жанлинип, заманивий модельерлар бисер вә стеклярусни кийим вә аксессуарларни безәш мәхситидә қоллиниду.



1. Өрүш техникиси немигә асасланған?
2. Қандақ буюмларни ясиғанда бу техникени пайдилиналайсиләр?
3. Асасий өрүш болуп санилидиған қол һүнәр түрлирини атаңлар.

§ 12. БУЮМ ӨРҮШ



1. Буюм үлгилирини қараштуруңлар. Буюмлар қандақ материаллардин тәйярланған?
2. Өрүш техникиси бирдәкму?

Буюм
Бұйым
Изделие
Product

Чиғдин өрүш – өрүшниң қедимидин келиватқан түрлириниң бири. Шивақ чиғ – чиғ өсүмлүгиниң (шунинңдин тариған) яки қомучниң талчиқлиридин өрүлгән тоқума. Өрүш һүнири Оттура Азия хәлиқлиридә, жумлидин қазақ хәлқидә қедимидин тариған.



Чиғ тоқуминиң үч түри мәлум: *өрә чиғ* – чиғдин аддий өрүш; *шабақ чиғ* – ғоллири һәрхил рәңлик жуңға орилип, барлиғи силиқ һәрхил рәңлик қурларниң қийилишини тәшкил қилидигән бора тоқума; чиғдин тоқулған япма – кигиз өйниң рәшәткилик тамлири билән япминиң арисиға илинидигән нәқишлик чиғ тоқума.



Рәң – безәк-әмәлий сәнъәттә чоң роль ойнайду. Рәңләрни бир-биригә уйғун кәлтүрүш – қазақ аяллири (чевәрләр) қоллинидигән асасий усул. Қазақ миллий әмәлий һүниридики чевәрләр нурғунлиған әсирләрдин бери қоллинип келиватқан әнъәнәвий рәңләрни пайдилиниду: у рәңләрниң өз нишани бар. Көк – асманниң рәңги; ақ – ақ йолниң, һәқиқәтниң, бәхитниң нишани; сериқ – даналиқниң, адәмгәрчиликниң, муңниң рәңги; йешил – йәрниң гүллиниши, көкләм, яшлиқниң; қара – күч-қувәт, жасарәтниң, шундақла мәхсәтчанлиқ, саламәтликни билдүриду. Биринчи орунда һәрдайим күнниң, хасийәтлик отниң рәңи – қизил рәң турған. Рәңләрниң бир-бири билән мувапиқлиғи, уларниң уйғунлиши колорит дөп атилиду. У қазақ хәлқиниң нәқиш сәнъитидә зор роль атқуриду. Рәңләрниң уйғунлиғи ойма-нәқишниң гезәллигигә тәсирини вә униң композициялик ретини күчәйтиду.

Чиг токуш

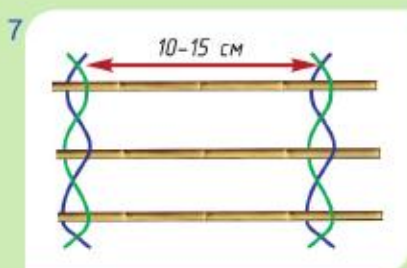
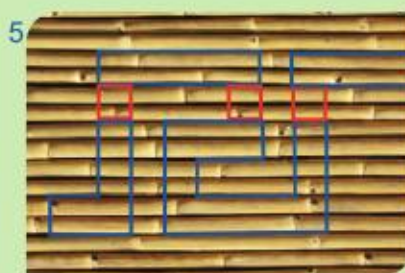
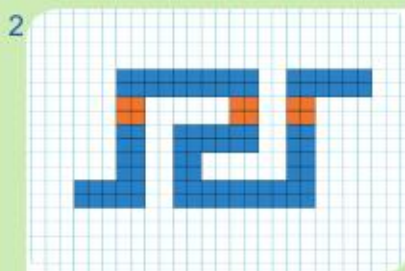
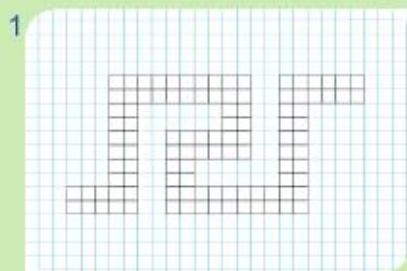

Өрүш техникисидә буюм ясаш (таллаш бойичә).

1. Буюм эскизи билән өрүш схемисини қуруш.
2. Рәңлик гаммаға рияйә қилип, материаллар билән қурал-үскүниләрни мустәқил таллаш.

1. Чиг токуш техникисини немидин туриду?
2. Чиг токуш жәриянида қандақ материал қолландиңлар?
3. Қазақ хәлқиниң қандақ чиг токума түрлирини билесиләр? Улар қәйәрдә пайдилилиду?
4. Қайси әл бисерлардин токушниң вәтини болуп санилиду?
5. Бисердин қандақ буюмларни токушқа болиду?



Көргәзмә уюштуруш

1. Ижадий ишлириңларни көргәзмигә тәйярлаш.
2. Өз әмгәклириңларға чүшәнчә йезиңлар, көргәзминиң намини ойлаштуруш.
3. Әмгәкләрни бир-бирини тосавалмайдиғандәк қилип орунлаштурушни ойлаштуруш.
4. Барлиқ әмгәкләрдә йезиқлирини (нами, техникисини, материални, әмгәк муәллипини, униң йеши, синипини) йезиш. Йезиқлар бир шрифтта, бир рәңдә, бир форматта вә бир рәңлик варақта орунлиниши керәк.

ДИЗАЙН ВӘ ТЕХНОЛОГИЯ (МАТЕРИАЛ-ТОНУШ, МАШИНИЛАР БИЛӘН ҚУРАЛ-ҮСКҮНИЛӘР, ҚАЙТА ИШЛӘШ ТЕХНОЛОГИЯСИ ВӘ ДИЗАЙН)

§ 13. ТОҚУМА МАТЕРИАЛЛИРИНИҢ ТӘСНИФЛИНИШИ ВӘ СҮПӘТЛИМИСИ. МАТЕРИАЛЛАРНИҢ ТҮРЛИРИ ВӘ ХУСУСИЙӘТЛИРИНИ ТӘТҚИҚ ҚИЛИШ

Ипәк



Пахта



Сатин



Өтләс



Поплин



Гобелен



1. Сүрәтләрни қараштуруңлар. Рәхтләрниң түри вә кийим тикиш-тә қоллинилидиған қандақ бәлгүлири бойичә ениқлашқа болиду?
2. Силәр қандақ рәхтләрни билисиләр?
3. Язлик кийимләрни қандақ рәхтләрдин тикиду? Немишкә?
4. Қандақ ойлайсиләр, рәхтләрни неמידин тәйярлайду?



Тоқума
Тоқыма
Текстильный
Textile

Талчиқ – юмшақ жип, тикиш жиплири, рәхтләрни тәйярлашта қоллинилидиған, өсүмлүктин, һайванлардин, минераллиқ яки сүнъий йол билән елинидиған, игирилмигән, инчикә, қаттиқ вә юмшақ жип.



Зигирниң гүллиниши



Талчиқлири

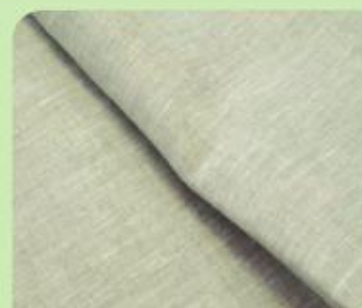

Рәhti



Көндирниң гүллиниши



Талчиқлири



Рәхти

Рәхтни қайта ишләш жәрияниниң схемиси



1. Талчиқниң дәсләп-ки қайта ишлиниши



2. Тазиланған талчиқ



3. Егирилгән, жип-ниң чучисини чи-қириш



4. Егириш



5. Тоқумичилик (жипларни өрүш)

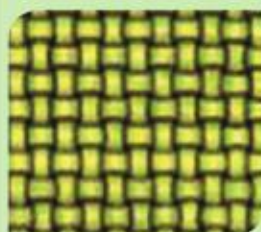

6. Қаттиқ рәхт (қайта ишләнмигән рәхт)



7. Рәхтни қайта ишләш



8. Тәйяр рәхт

Хусусийәт
Қасиет
Свойство
Quality

Тәбиий талчиқлардин тәйярланған рәхтләр экологиялик таза болиду, шуңлашқа адәм саламәтлигигә йеқимлиқ тәсир қилиду.

Пахта вә зиғир рәхтлири бирдәк хусусийәткә егә, пахтидин тәйярланған рәхт юмшақ, қаттиқ пүклишиду вә олтириду, зиғирдин тәйярланған рәхт чиң, пухта болиду. Жуң талчиқлири нәмни яхши сиңириду, күн нуриниң тәсиригә төзүмлүк, униндин тәйярланған рәхт анчә пүкләшмәйду. Тәбиий ипәк нәмни яхши сиңириду тез қуриду, бирақ күн нуридин тез упрайду.

Химиялик талчиқлар шәкилни яхши сақлайду, пүкләшмәйду, өңмәйду, йоруқ, нәм, бактерия вә иссиққа төзүмлүк. Уларни тәбиий талчиқларға қошумчә ретидә пайдилиниду. Бу рәхтниң ташқи қияпиту вә сапасини яхшилашқа мүмкинчилик бериду.

Егирилип қайта ишлинидиған тәбиий вә химиялик талчиқлар *тоқума талчиқлар* дөп атилиду.

Токума талчиқларниң тәснифлиниши

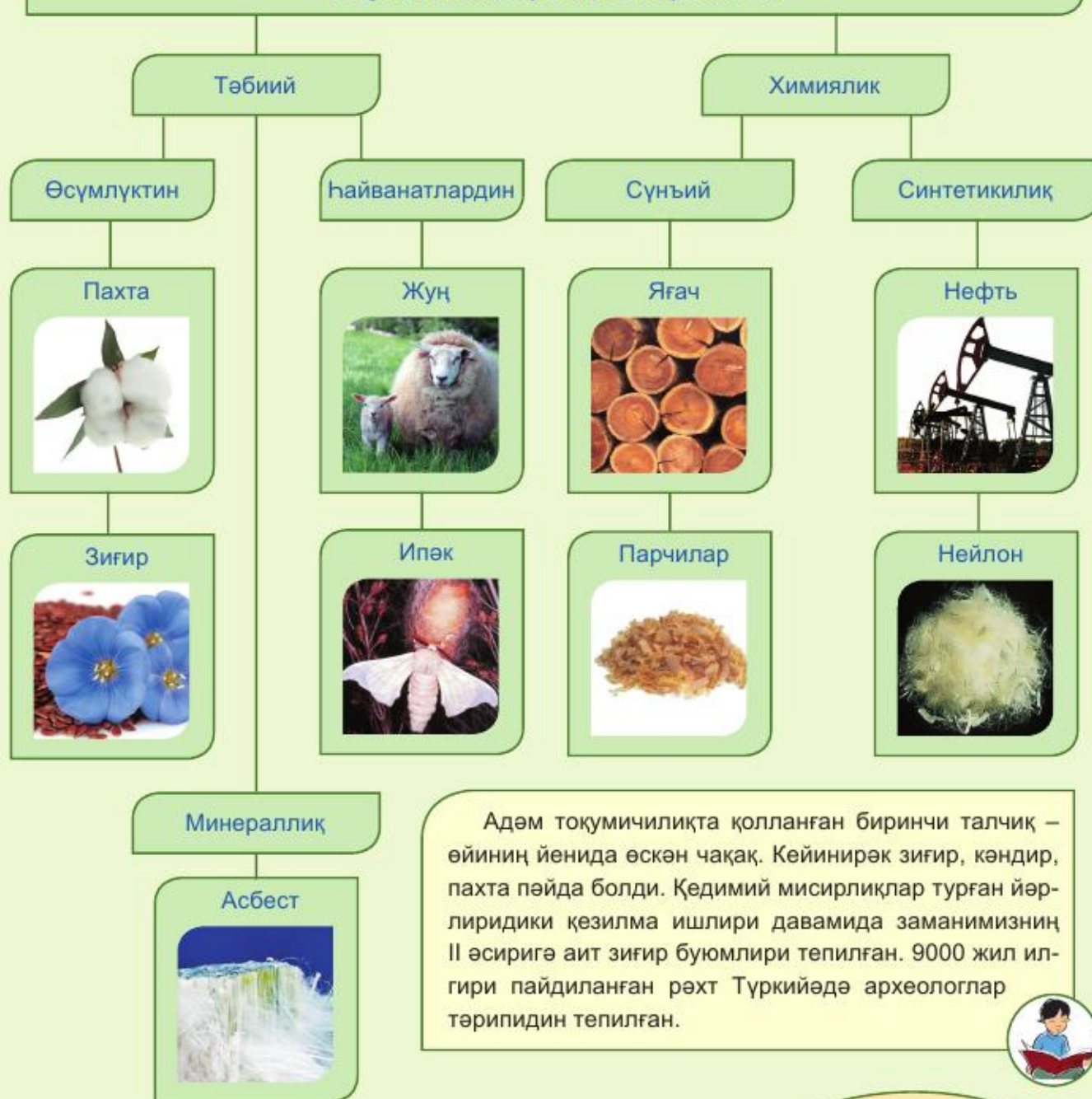

Адәм токумичилиқта қолланған биринчи талчиқ – өйиниң йенида өскән чақақ. Кейинирәк зиғир, кәндир, пахта пәйда болди. Қедимий мисирлиқлар турған йәрлиридики қезилма ишлири давамида заманимизниң II әсиригә аит зиғир буюмлири тепилған. 9000 жил илгири пайдиланған рәхт Түркийәдә археологлар тәрипидин тепилған.



Тәснифлиниши
Классификация
Классификация
Classification

Пахта вә зиғир талчиқлирини ениқлаш

1. Пахта үлгилирини қарап чиқиш. Қайсисиниң түри пақирайду, қайсисиниң сидам рәңликлигини ениқлаш.
2. Сийпап қарап, һәр үлгиниң юмшақлиғини вә силиқлиғини ениқлаш.
3. Рәхтниң созулушини (жипларниң йөнилишини) ениқлаш.
4. Һәр үлгидин бир-бир жиптин суғирип елиш. Йоғатидиған өйнәк билән қарап, тәкшилигини ениқлаш.
5. Һәр жипни үзүп, униң қандақ үзүлидиғанлиғини ениқлаш.
6. Елинған мөлуматларни хуласиләп, кәштә бойичә һәр рәхт түриниң үлгисини ениқлаш.

Пахта вә зиғир рәхтлирини ениқлаш бәлгүлири

| Бәлгүлири | Рәхт | |
|-----------|-------|-------|
| | пахта | зиғир |
| | | |
| | | |
| | | |
| | | |
| | | |

7. Рәхт хусусийәтлириниң селиштурма сүпитини ипадиләш.

Пахта вә зиғир рәхт хусусийәтлириниң селиштурма ипадилиниши

| Рәхт хусусийәтлири | Рәхт | |
|--------------------|-------|-------|
| | пахта | зиғир |
| Пухтилиғи | | |
| Пүкләшмәйдиғанлиғи | | |
| Нәмлишиши | | |
| Иссиқ сақлиши | | |
| Житилиши | | |
| Олтириши | | |



Жуң вә ипәк талчиқларни ениқлаш

1. Рәхт үлгилирини қараштуруш. Байқиғанларни иш дөптәрдики кәштигә йезиш.

| Рәхтләр | Рәхт хусусийәтлири | | | |
|---------|----------------------|------------|-------------------|-----------|
| | Пүкләшмәйдиғанлиғини | Чучилиниши | Жипларниң үзүлүши | Силиқлиғи |
| Жуң | | | | |
| Ипәк | | | | |

2. Үлгиләрниң пүклишидиған дәрижисини ениқлаш:

- үлгиләрниң иккилисинила қол билән қисип, 1–2 минут тутуп туруш;
- үстәл үстигә йейип қоюш;
- пүклишиш кәләми билән дәрижисини көз билән пәрәз қилип: қаттиқ пүклишидиған, оттура пүклишидиған яки пүкләшмәйдиғанлиғини ениқлаш.

3. Пөпүклиниш дәрижисини ениқлаш:

- һәр үлгини новәт билән жуқури қийиғидин яки жипқа жиғиш;
- пәйда болған мижиқларни қараштуруш.

Рәхтләрниң пөпүклиниш дәрижисини ениқлаш

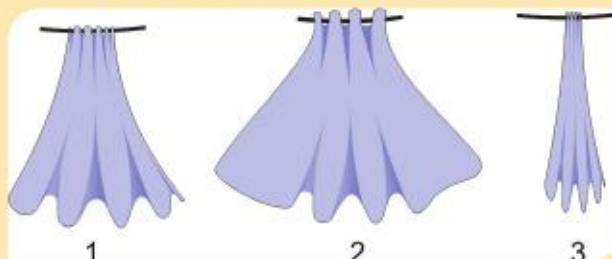

4. Үлгиләрнің житилиш дәрижесини ениқлаш:

- рәхтни четидин жиңнә билән бир рәттин бирнәччә жипни суғирип елиш. Дәсләп бой тәрәптин, андин арқисидики жипни суғиреш;
- суғирип елинған жип мөлчәригә қарап житилиш дәрижесини ениқлаш. Өгәрдә 5 жип оңай суғирилип елинса – рәхт оңай житилидиған, әгәр 3–4 жип тартилса – рәхт аран житилидиған, әгәрдә 1–2 жип елинса, рәхт житилмайдиған болуп санилиду.

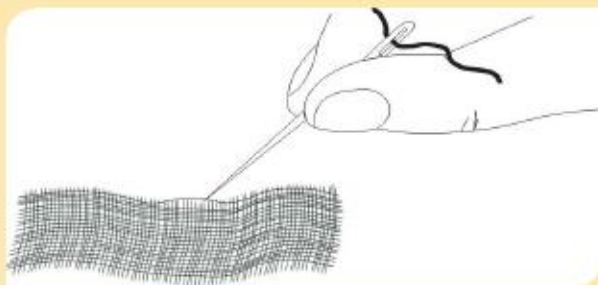

Рәхтниң житилиш дәрижесини ениқлаш усули

5. һәр үлгиниң силиқлиқ дәрижесини ениқлаш:

- рәхтни икки пүкләп, икки четини тәңләштүрүп көрүш. Рәхтни иккигә пүклигәндә қайсиси көпирәк, қайсиси азирақ тейилиду?

Рәхтниң икки тәрипи болиду: оң вә тәтүр тәрипи. Уни сүритигә, пақриғиниғә, түкигә, таза қайта ишләнгинигә қарап ениқлайду. Асасий жип билән арқисидики жипниң бир-бири билән өрүлүши, уларниң өз ара бағлиниши рәхтниң тәркивини ениқлайду, рәхтниң хусусийити арқа жип бойлуқ жипни қандақ қийип өткинигә қарап ениқлиниду. Мәсилән, сәтинни яки әтләс өрими билән өндирилгән рәхтләр оң тәрәптин силиқ, пақирақ келиду. Мошу бәлгүси бойичә рәхтниң оң тәрипини ениқлашқа болиду. Бесилған рәхтләрниң тәтүр тәрипидин сүрити очуқ көрүнмәйду, сәвәви рәхттики сүрәт оң тәрипидин бесилиду. Рәхт қелин болғансири тәтүр тәрипидики сүрәт сус көрүниду. Сүрәтсиз, бир рәңлик рәхтләрдә (бөз, ақ чит, сатин) четиниң пухта орунлинишиғә қарап ениқлашқа болиду.

Рәхт
Мата
Ткань
Fabric

Рәхт жиплириниң өрүлүш түрлири

Яймилиқ

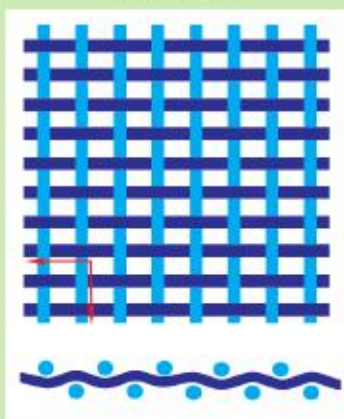

Саржілиқ

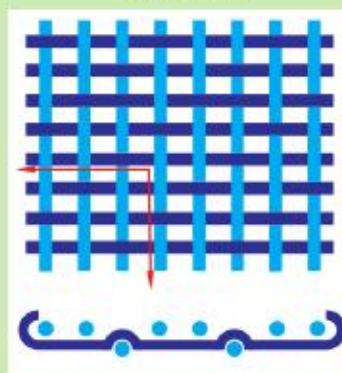

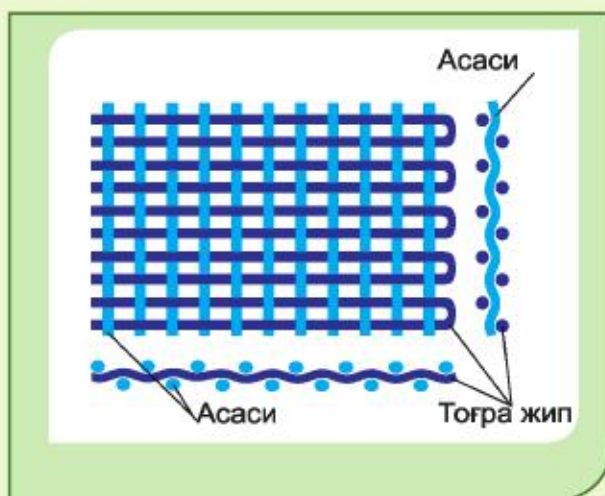

Яймиқ өрүм сизмиси

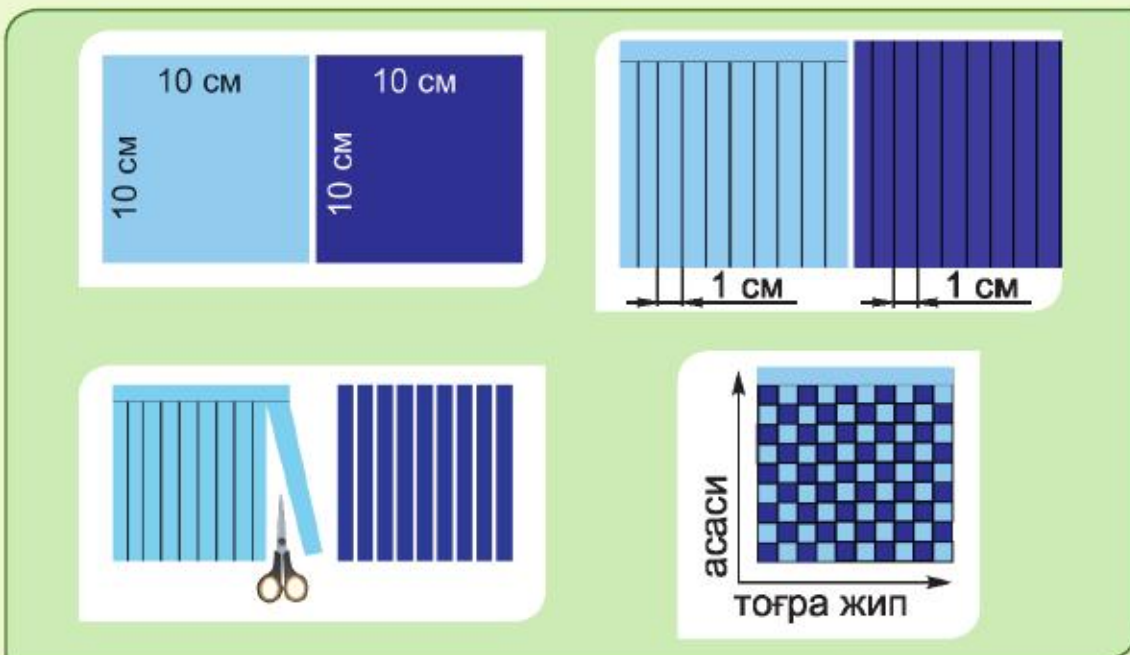

1. Рәхт жийәкниң асасида жипларниң өрүлүш макетини орунлаш.
2. Чучилиқ лөңгө тәйярлаш.



Рәхт четиниң асасида жипларни өрүш макети

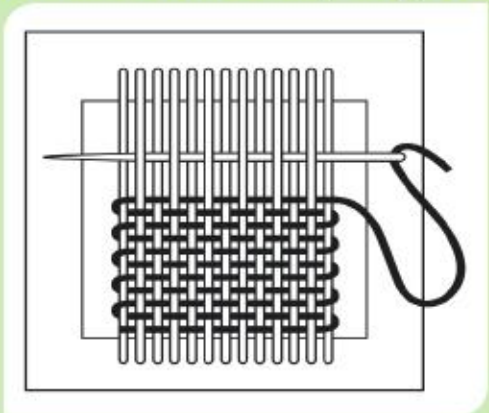

1. Талчиқ түрлирини аташ.
2. Рәхт қандақ жиплардин тоқулиду?
3. Арқа жип билән бағлаш жипни ипадиләш.
4. Өсүмлүк талчиқлиридин тәйярлинидиған рәхтләрни аташ.
5. Түрлүк әхбарат мәнбәлирини қоллинип, рәхттин кийимдин башқа немә тикишкә болидиғанлиғи тоғрилиқ әхбарат тәйярлаш.

§ 14. ТОҚУМА МАТЕРИАЛЛАРНИ ҚАЙТА ИШЛӘШКӘ БЕҒИШЛАНҒАН ҚУРАЛ-ҮСКҮНИЛӘР БИЛӘН ҚУРУЛҒИЛАР



1. Сүрәтләрдә тәсвирләнгән нәрсиләрни қарап чиқиңлар. Улар немә үчүн қоллинилиду?
2. Уларни икки топқа бөлүңлар. Өз қарарлириңларни дәлилләндр.

Әсвап
Аспап, құрал
Приспособление
Device

Қол әмгәклири – бөлчәкләрни тикиш машинисидә қайта ишләшкичә қошуш бойичә вақитчә орунлинидиған операцияләр (һәр түрлүк қийиқларни көкләш, ушшақ бөләкләрни асаслириға қошуп көкләш, буюмниң етәк тәрипини қатлап пәдәш вә башқилар).

Тикиш буюмлирини тиккән вақитта һәрхил санчиғучлар билән тикишләр қоллинилиду.

Санчиғуч – рәхттики жиңни-ниң икки санчилиши арасидики жипниң өрүми.





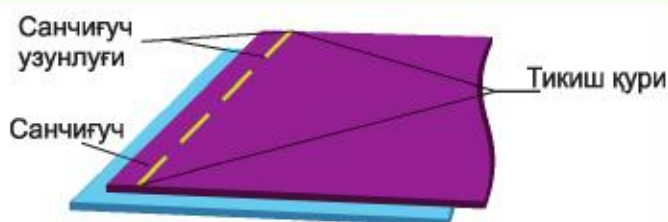



Тикиш қури – рәхттики қай-тиланған санчиғучлар қатары.

Санчиғуч узунлуғи – санчи-гучларниң арилиғи.

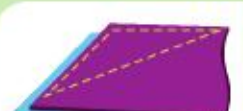

Жипларниң санчиғучларниң орунлинишиға қарап һәр түрлүк: түз, қийпаш, илмәк шәклидә қийилишқан тикишләр пәйда болиду. Барлиқ сачиғучлар силиқ, арилиқлири оң тәрипинин, тәтүр тәрипининму охшаш, жиплири болса бирхил тартилған болуши керәк. Вақитлиқ тикилидиған қол санчиғучлар билән тикишләр №№ 50, 60 буюмға башқа рәңлик пахта жиплири билән №№ 1, 2, 3 жиңниләр билән, турақлиқ қоллинилидиған тикиш рәхтиниң рәңги охшаш жип билән тикилиду.

Қол санчигучлар билән тикиш түрлири

| Санчигучлар | Тикиш түрлири |
|---|---|
|  <p>Чапрас (крест) охшаш</p> | <p>Қайта ишләш вә пүкүш</p> <p><i>Қоллиниши:</i> буюмни, буюм етигини, йәңләрни қайта ишләштә пайдилиниду, бир вақитта чаплап тикип, көкләйду.</p> |
|  <p>Түз</p> | <div style="display: flex; justify-content: space-around;"> <div style="text-align: center;">  <p>Көкләп тикиш</p> </div> <div style="text-align: center;">  <p>Көкләнгән</p> </div> <div style="text-align: center;">  <p>Пүкүп көкләнгән</p> </div> </div> <p><i>Қоллиниши:</i> кийимниң бөләклирини вақитлиқ бириктүрүш үчүн (буюмниң етәк тәрипини көкләш, пүкүп көкләш). Санчигуч узунлуғи 0,7–1,5 см, рәхтниң үстигә әкси рәңлик, №№ 50, 60 пахта жиплар.</p> |
|  <p>Кочәрмә тикиш</p> | <p><i>Қоллиниши:</i> сизикларни бир бөләктин иккинчи бөләккә көчүрүшкә (янчүкниң, буюм етигиниң орунлишиш сизигини алмаштурушқа) бегишланған.</p> |
| <p>Санчигуч узунлуғи 0,7–1,0 см. Илмәк егизлиги 0,5–1,0 см. Рәхт үстигә әкси рәңлик, №№ 50, 60 пахта жиплар.</p> | |
|  <p>Илмәклик</p> | <div style="display: flex; align-items: center;">   </div> <p>Илмәклик торлаш, йәмәш</p> <p><i>Қоллиниши:</i> түгмилиқ қийиқ яки бөләк қийиқлирини ажрап кәтмәс үчүн қайта ишләйду. Қийиқтин 0,3–0,5 см арилиқта, қайтилиниши 1 см-ға 6–10 санчигуч келидиған-дәк, рәхтниң рәңгидәк пахта жиплар билән орунлиниду. Йешиштүргучни асасий буюм билән (тикишни бәзәш тикиши билән) бириктүриду.</p> |
|  <p>Янту, қиңғир</p> | <p>Әдәп тикиш</p> <p><i>Қоллиниши:</i> буюм (ян тәрәпләр, мүрә) қийиқлирини вә башқиларни әдәпләп тикиш.</p> |

Қол санчигучлар билән тикишни орунлаш

1. Әмәлий тапшурмини төвәндики иллюстрациягә мувапиқ орунлаш.
2. Орунланған тикиш үлгилирини иш дәптиригә йешиштүрүп, намини йешиш.



БТ

Әмәлий қолда тикиш үскүнилири билән ишләш алдида санитарлиқ-гигиенилиқ тәләпләрни әскә чүшириш һажәт.

Пүкүп көклөш

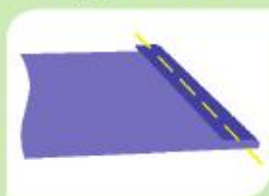

Бөлөк кийигини 1 см-дөк пүкүп, пүклимидин 0,5 см арилиқта тик санчигучлар билэн тикиш.

Көклөш

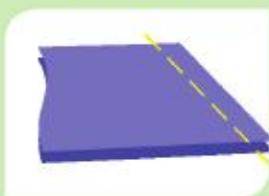

Көлөми бирдөк икки бөлөкни «оңи билэн оңини» бөтлөштүрүп, кийикларни тәңлөштүрүп вә кийик четидин 0,9 см арилиқта тик жиңнө санчигуч билэн тикиш.

Пичим көчүрмиси санчигуч билэн көчириш

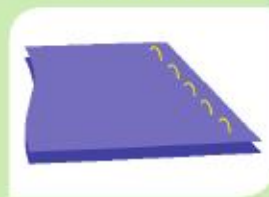

Икки бөлөкни «оңи билэн оңини» бөтлөштүрүп, кийикларни тәңлөштүрүш. Бөлгүлөнгөн сизик бойи билэн жипни тартмай, егизлиги 0,5–1,0 см илмөк қалдуруп, түз жиңнө санчигуч билэн тиктиш. Бөлөклөрни жиңнө санчигуч билэн тиктиш жиплири тартилмайдигандөк тутуп, жипни бөлөклөрниң оттурисидин кийиш.

Көклөп тикиш

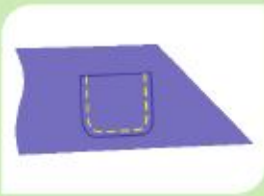

Төтүр төрипи билэн йоган бөлөкниң оң төрипигә қоюлган кичик бөлөкниң кийигидин 0,5 см арилиқта түз санчигуч билэн бириктүрүш.

Қол билэн орунлинидиган ишларга қоюлидиган төлөплөр (техникиқ шөртлөр)

1. Бор билэн сизилган сизикларни көчүрмилик санчигуч арқилиқ, бир бөлөктин иккинчи бөлөккө көчириду.
2. Вақитлиқ тикишлөрдө жипниң рәңги бириктүрүлгән бөлөклөрниң рәңгидин өзгичә болуш керәк.
3. Бөлөклөрни көчүрмилик санчигуч яки бор билэн сизилган сизик бойичә көклөйду. Көклөп болгандин кейин көчүрмилик санчигуч, жипларни еливетиду.
4. Жипни тикиш пәйтидә яки ахирида бөкитиду. Тикиш бешидә жипниң учидики түгүн арқилиқ, ахирида икки-үч санчигуч билэн бөкитиду.
5. Турақлиқ тикишлөрдө қоллинилидиган жипларниң рәңги рәхтниң рәңгидөк болуш керәк.
6. Төшүклири бар түгмилөрни түгминиң рәңгидөк жиплар билэн тикиду. Тиклими бар түгмини рәхтниң рәңгидөк жиплар билэн тикиду.
7. Түгмә, илмөк вә серитмига бегишланган сизиклар вә бөлгүлөрни тикиш бор билэн яки аддий қериндаш билэн бөлгүлөш керәк.

Қол билэн вә машина тикишлириниң селиштурма кәштиси

| Қол тикишлири | Машина тикишлири |
|--|--|
| <i>Көклөш</i> – икки бөлөкни санчигуч билэн вақитчә бириктүрүш. | <i>Серип тикиш</i> – икки бөлөкни турақлиқ санчигуч билэн бириктүрүш. |
| <i>Қошуп көклөш</i> – бир бөлөкни (кичик) иккинчиси (йоган) санчигуч билэн вақитчә бириктүрүш. | <i>Қошуп тикиш</i> – бир бөлөкни (кичик) иккинчиси билэн (йоган) турақлиқ санчигуч билэн бириктүрүш. |
| <i>Өдәплөш</i> – буюм кийиклири жиплириниң чиқип кәтмәслиги үчүн «илмөклик» тикиш. | <i>Өдәплөш</i> – буюм кийиклири жиплириниң чиқип кәтмәслиги үчүн кийикларни мөхсус тикиш машиниси билэн тикиш. |

Хуласә: қол тикишлиридөк, машина тикишлириниңму өз артуқчилиги билэн камчилиқлири болиду. Иккилиси һәм тикиш ишлирини орунлашқа һәжәт.

Заманвий тикиш машини

Заманвий тикиш машини рәхт кийиклирини серип тикипла қоймай, бәлки кийиклири жиплириниң чиқип кәтмәслиги үчүн «илмәклик» тикиш, түгмә тақаш, түгмә илмилирини қайта ишләйду, кәштиләйду вә башқиму көплигән операцияләрни орунлайду.



Компьютер билән орунлиндиған



Мәшиий кәштиләш машиниси



Турмуштики тикиш машиниси

Сүпәтлик жипни селиш

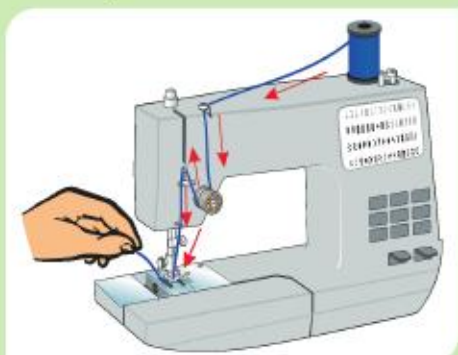

Чөлмәк қалпақчисиниң түзүлүши



Машина жиңнисигә жипни селиш рети

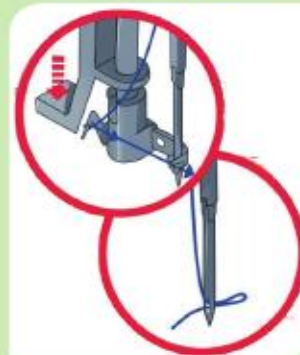

Өстә сақлаңлар! Жуқарқи жип узун төшүкли тәрәпидан өткүзулиду.

Астиңқи жипни селиш рети (турмуштики тикиш машиниси)

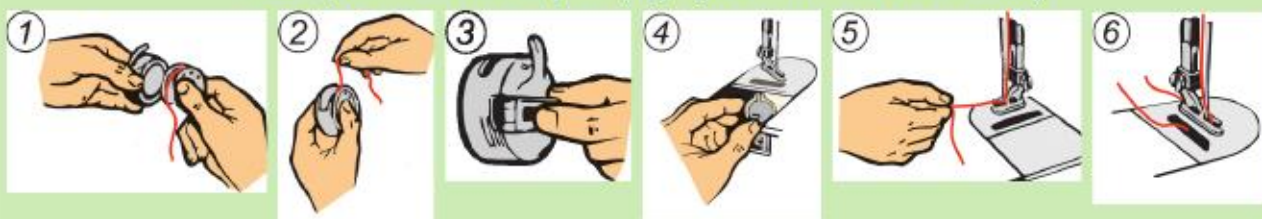

БТ

Тикиш машинисидә ишләш қайдилери

Машинада ишқа киришмәй туруп бехәтәрлик техникиси қайдилеригә риайә қилған дурус.

1. Машинада ишлигәндә орундуқта тән билән башни алға сәл егип, тик олтириш керәк.
2. Буюм билән көзниң араси 30–40 см болуши, үстәл үсти билән бир дәрижидә орнилиши керәк.
3. Тикиш жәриянида бәләкләрни машина тапиниң сол тәрәпигә, тикилидиған қошумчини оң тәрәпигә орунлаштуриду.
4. Йоруқ иш орниға сол тәрәптин яки алдидин чүшиши керәк.

Машина ишлирини орунлашта дурус олтириш қияпити





Таштин, һайванларниң сүйигидин яки мүңгүзләрдин ясалған көзи бар дәсләпки жиңниләр тәхминән 17 миң жил бурун һазирқи Ғәрбий Европа вә Оттура Азия территориясидә тепилған. Бурунқи адәмләр олжға чүшкән һайванларниң терилиридин кийимләрни жиңнә билән тиккән. Жиңнә қелин теридин өтидиган белиқ сүйигидин ясалған.

Қедимий Мисир турғунлири төмүр жиңниләр билән тикипла қоймай, кәштә тикишниму билгән. Заманвий жиңнигә охшаш, пәкәт жип өткүзүдиган төшүги болмиған. Жиңниниң иккинчи учини аддий илгүч ясап, қайрип қойған.

Тикиш машинисини ишқа тәйярлаш



1. Тикиш машинисидә ишләш вақтида бехәтәрлик қайдилерини қайтилаш.
2. Тикиш машинисини пайдилиниш бойичә көрсәтмиләргә (машиниға жип өткүзүш) диққәт қилиш.
3. Жуқарқи жипни өткүзүш. Жипни жиңнигә узун тәрипидин өткүзиду. Жиңнигә өткүзүлгән жипниң узунлуғи 10–15 см болуш керәк.
4. Астидики жипни өткүзүш. Жуқарқи жипни қол билән тутуп туруп, маховикни өзигә қаритип айландуруш. Астидики жип пәйда болғандин кейин, толуқ чиқиш үчүн жуқарқи жипни сәл тартиш керәк.
5. Икки жипниң учлирини тапанниң артқи тәрипигә қаритип әвәтиш.
6. Санчиғуч узунлуғини рәтлигүчтә мүриниң ярдими билән санчиш узунлуғини бәлгүләш. Санчиғуч узунлуғини серип тикилидиган рәхтниң қелинлиғиға вә тикишниң қоллинилишиға бағлиқ. Рәхт қелин болғансири, санчиғучниң узунлуғиму узун болиду.
7. Машина тикишини жүргүзүш. Униң үчүн рәхтни икки пүкләп, тапан астиға қоюш керәк, тапанни чүширип, синаш үлгисини тикиш керәк.
8. Тикишни аяқлаштурғандин кейин, жиңнә билән тапанни жуқури қаритип кәтириш керәк. Сол қол билән рәхтни артқа қаритип тартиш. Жипларниң учини қайча билән кесиш.

Машина тикишлири

Серип тикилгән
(серип тикиш)

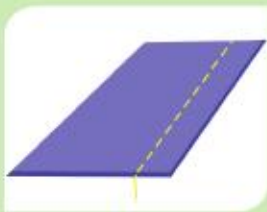

Бир-бири билән бәтләштүрүлгән бөләкләрни бириктүрүш.

Йешиқ қийиқни йешиштуруп
(бастуруп тикиш)

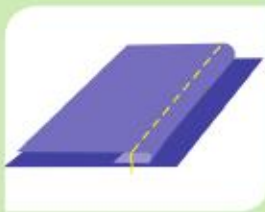

Бөләкләрни бириниң үстигә бирини қоюш арқилиқ бириктүрүш (янчуқ, мүрә).

Йәмәп тикиш

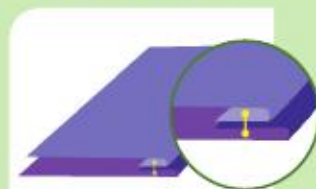

Бөләкләрни бириктүрүп тикиш, оң тәрипигә айландуруш.

Очуқ қийиқни пүкләп тикиш
(пүкүп тикиш)

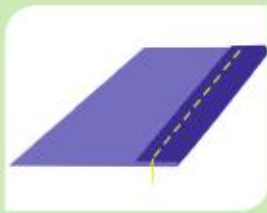

Бөләкниң ички четини қайта тикиш.

Йешиқ қийиқни пүкләп тикиш
(пүкүп тикиш)

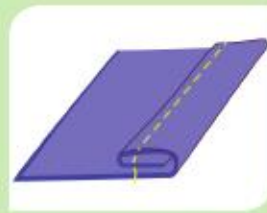

Бөләкниң четини қайта ишләш.

Тиқиш машинисидә орунлинидиған ишларға қоюлидиған тәләпләр

1. Барлиқ ички тиқишләр буюм рәңгидәк жиплар билән тикилиду.
2. Ички тиқишләрниң учлирини жиңниниң ярдими билән машинини артқа-алға жүргүзүп бәкитиду, бәкитиш узунлуғи 0,7–1 см.
3. Тиқиш машинисидә иш аяқлашқандин кейин барлиқ вақитлиқ тиқишләр (көкләш, көкләп тиқиш вә башқилар) елиниду.

Машина тиқишлириниң орунлиниши

1. Машинада тиқиш үлгилириниң орунлиниши:



Серип тиқиш

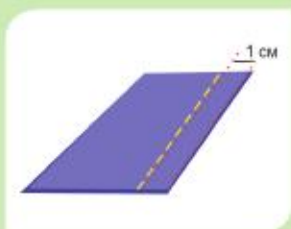

Бөләкләрни көкләш.



Тиқишни айрип дәмал селиш.



Тиқишни ятқузуп дәмал селиш.

Йешиқ қийиқни пүкүп тиқиш

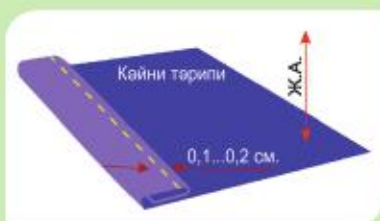

Бөләкниң қийиғини тәтүр тәрипигә 0,7–1,0 см-ға қайриш, андин 2,0 см-ға пүкүп көкләш, кәңлиги 0,1–0,2 см тиқиш билән, машинада тиқишни бәкитип, пүкүп тиқиш. Көкләш жиплирини еливетиш, бесип дәмал селиш.

Йешиқ қийиқчини ятқузуп дәмал селиш

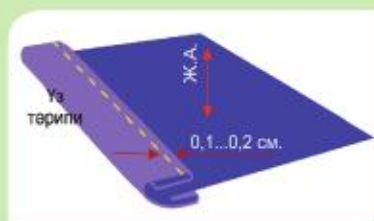

Қийиқ четини рәхтниң тәтүр тәрипигә қоюш, кәңлиги 0,4–0,5 см тиқиш билән көкләп тиқиш. Тиқиш қошумчисини йол билән пүкүп, қийиқ четини оң тәрипигә айландуруш. Қийиқ йолини ичигә қаритип пүкүп, қошуп тикилгән биринчи тиқишни йешип, қийиқ четиниң пүкләнгән четигә 0,1 см тиқиш билән бастуруп тиқиш. Бесип дәмал селиш.

2. Қийиқларни қайта ишләш:

Тор



Торни рәхтниң оң тәрипигә қоюп, кәңлигини 0,4–0,5 см көкләп, серип тиқиш.

Торлап тиқиш

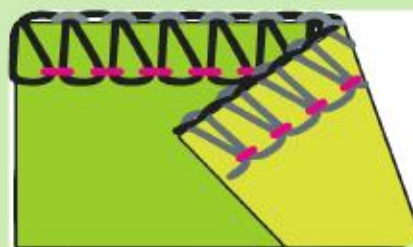

Қийиқларниң қайта ишлинишигә қарап бир, икки, үч, төрт яки бәш жипни торлаш тиқишлири қоллинилиду.

Буюмни нәмлик-иссиқ ишләш

Кийимни тикиш вақтида нәмлик-иссиқ ишләш наһайити муһимдур, сәвәви тикиш сапаси билән буюмниң ташқи көрүнүши мезкүр қайта ишләшкә бағлиқ.

Нәмлик-иссиқ ишләш – тикишниң қелинлиғини азайтишқа, рәхтни силиқлаштурушқа, кийим бөләклирини иссиқ һо билән вә қисим арқилиқ қелиплаштурушқа беғишланған операцияләр жиғиндисидур.

Нәмлик-иссиқ ишләшкә беғишланған қураллар

Мәиший хизмәт һо генератори



Турмуш һо генератори



Дәзмәл селишқа беғишланған үстәл



Дәзмәл селиш тахтийи



Һо-электрлиқ дәзмәл



Нәмлик-иссиқ ишләшкә қоюлидиган тәләпләр

1. Тикиш машинида орунланған һәрбир операциядин қайта ишләнгән бөләк яки буюмни нәмләп, рәхт толук қуриғичә дәзмәл салиду.
2. Бөләкләрни яки буюмни ушшақ бөләкләрдин башлап дәзмәл салиду.
3. Иссиқ һо билән қайта ишләш вақтида бөләкниң яки буюмниң қайта ишлинидиган бөләклирини рәтләвалған дурус.
4. Иссиқ һо билән қайта ишләштин кейин тикишләр изиниң буюмниң оң тәрипигә чүшмәслиги үчүн, тикиш қошумчисини сәл кәтирип, униң астиға дәзмәл салиду.

Дәзмәлниң нәмлик-иссиқ ишләш параметрлирини рәтләш

Дәзмәл селишқа болиду



Һодашқа болмайду



Дәзмәл селишқа болмайду



200 °С-ғичә жуқури температурада дэзмал селиш



Пахта, зириқ.

110 °С-ғичә төвән температурада дэзмал селиш



Капрон, шифон вә башқа рәхтләр.

150 °С-ғичә оттура температурада дэзмал селиш



Жуң, ипәк, синтетикилик рәхтләр (вискоза, полиэфир, полиэстер вә башқилар).

Нәрсә бәлгүси билән дэзмалдики температурилик бәлгүләр бир-биригә мувапиқ.

Тиқиш буюмлирини нәмлик-иссиқ ишләш

| Нуқсанлар | Пәйда болуш сәвәплири | Нуқсанни жәндәш бойичә көрсәтмә |
|-------------------------------------|--|--|
| Тиқиш буюмлири бөләклириниң көйүши | Иссиқ һо билән қайта ишләш режиминиң дурус болмаслиғи бөләклиридики материал бойиғиниң яки тәркивини начарлитиду яки өзгәртиду. | Наһайити қаттиқ көйгәндә бөләкни алмаштуруш керәк. Нуқсан азирақ көрүнидиған болса, бөләкниң көйгән йерини перекись водород билән сүртүшкә болиду. |
| Тиқиш буюми бөләк қирлириниң көйүши | Бөләкниң дурус орунлиниши яки иссиқ һо билән қайта ишләш нәтижәсидә созулушидин тиқиш буюми бөләклириниң қири адәттики өлчәмдин узирип кетиду. | Тиқиш буюми бөләклирини иссиқ һо билән қайта ишләш режими вә техникилик шәртләргә қаттиқ риайә қилиш керәк. |
| Тиқиш буюмидики пақирақ из | Иссиқ һо билән қайта ишләш режиминиң дурус болмаслиғидин тиқиш буюми бөләклиридә пақирақ из пәйда болиду. | Тиқиш буюмидики пақирақ изларни һодаш манекениға кийгүзүп, буюмни ахирқи қетим иссиқ һо билән қайта ишләш пәйтидә һо билән кәткүзүш. |
| Тиқиш буюми бөләклириниң жипи бош | Қисимниң тәсиринин, иссиқ вә буюмни қуритишниң һажәтлик режиминиң сақлиниши. | Һәрбир рәхт топи үчүн бөләкләрни иссиқ һо билән қайта ишләш режимини дурус таллаш. |



1. Мавзуни өзләштүрүш жәриянида йеңи немә билдиңлар?
2. Дәристе немә үгәндиңлар?
3. Алған билим вә маһаритиңларни нәдә пайдиланалайсиләр?
4. Қол билән орунлинидиған ишларға қандақ тәләпләр қоюлиду?
5. Санчигучлар қәйәрдә қоллинилиниду?
6. Қаерларда занжир чок ишлатилади?
7. НИИБ бажаришға қандай талаблар қуйилади?

§ 15. ТИКИШ БУЮМЛИРИНИҢ ТӘСНИФЛИНИШИ. ИДЕЯДИН МӘҤСУЛАТҚИЧӨ (ТИКИШ БУЮМЛИРИ)



1. Төвсиейә қилинған тикиш буюмлирини қараштуруңлар.
2. Уларниң қандақ рәхттин тикилгәнлигини ениқлаңлар.
3. Кийимни қандақ бөлгүлири вә хусусийәтлиригә қарап классификация қилишқа болиду? Таллиғанлириңларни асаслаңлар.

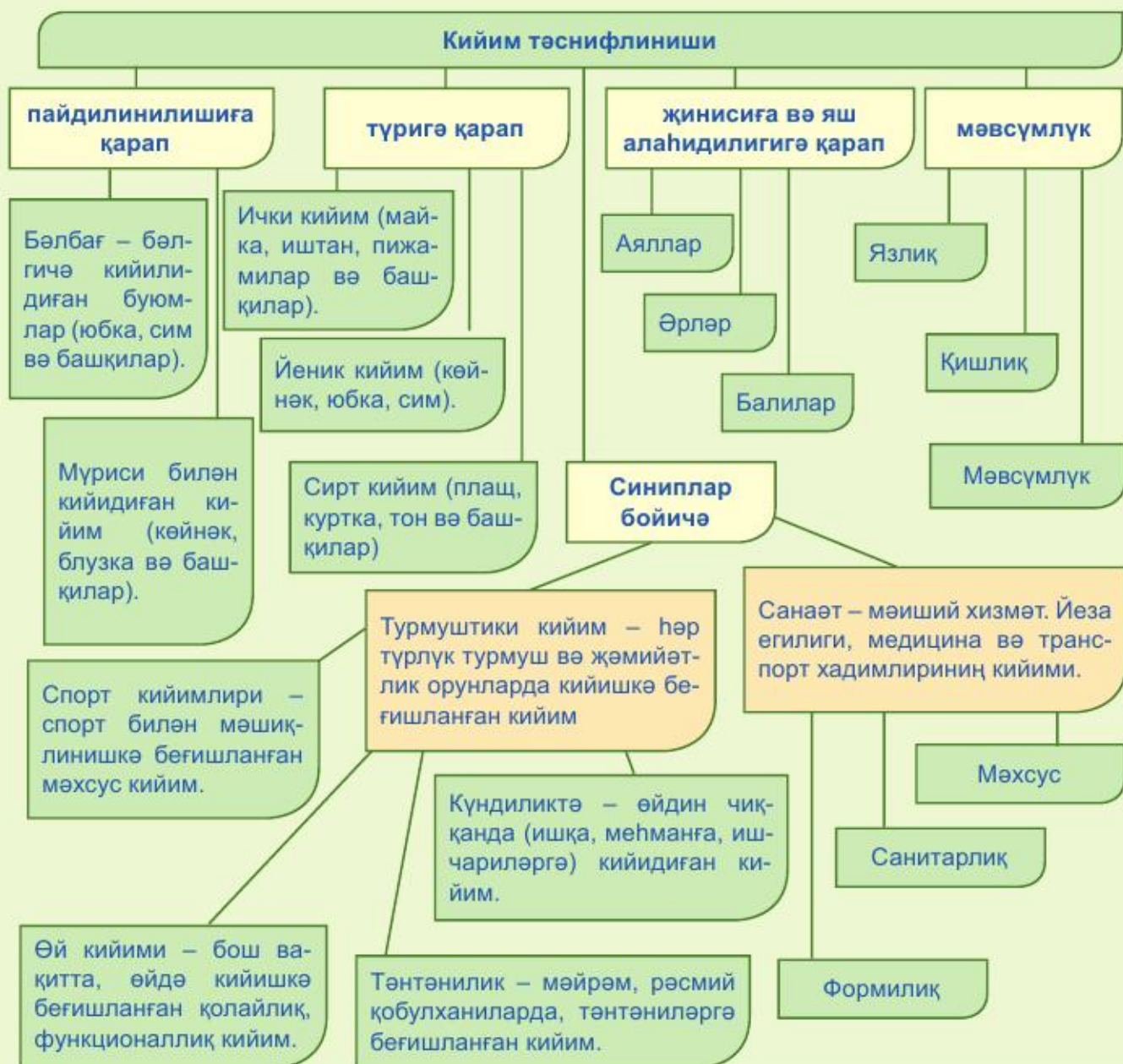

Тиқиш буюмлириға, шундақла орун-көрпә (орун япқуч, йотқан теши, ястүк теши, ширилған көрпә), ашхана тиқиш буюмлири (дәстихан, ләңгә вә майлиқлар) кириду.

Кийим – адәм өзини қоршиған муһитниң тәсиридин қорғиниш мәхситидә кийидиған буюмлар жиғиндиси.

Тиқиш буюмлири – кийим вә орун-көрпә буюмлириға бегишланған барлиқ материал түрлиридин тиқиш саһасида тикилидиған буюмлар.

Силәрниң оуңларчә, тиқиш буюмлирини тәйярлаш неמידин башлиниду? Тиқиш буюмлирини тәйярлашниң технологиялик жәрияниниң ретини ениқлаш.



Юбкиниң пичиминиң шәкли
(лекало конструкцияси)

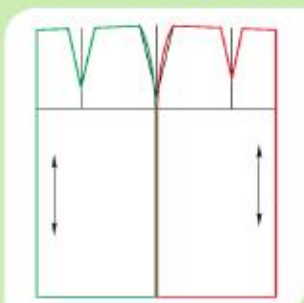

Тиқиш



Эскиз



Тәйяр буюм



Юбка пичими

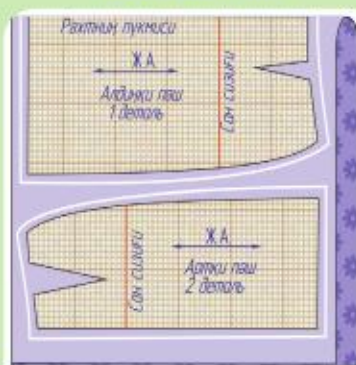

Бәл вә мүриниң кийим бөләклири

Кийим бәлиги – туташ пичим (яки элементлардин туридиған) тиқиш буюминиң бәлиги. Улар алди бой, артқи бой, йәң, яқа, симниң, юбкиниң алди вә артқи бәлиги вә башқилар болуши мүмкин.

Алди бой – туташ пичим яки бөләкләрдин туриду, мүрилик буюмниң асасий бәлиги.

Әгәр алди бойи боюн сизигидин буюмниң етәк сизигигичә түгмиси бар икки бөләктин туридиған болса, униң бөләклири алди бойниң сол тәрипи вә оң тәрипи дәп атилиду.

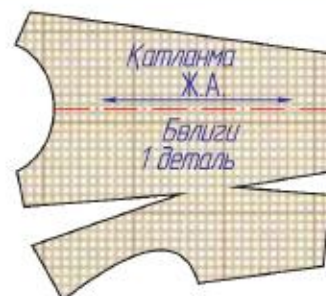

Артқи бой – туташ пичим яки бөлөк-ләрдин туриду, тикиш буюмниң асасий бөлиги.

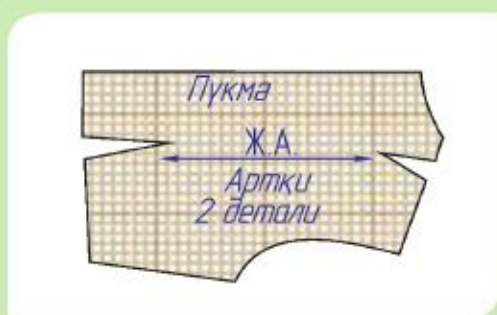

Йәң – қолни толук яки йеримиғичә япидиған, тикиш буюмниң бөлиги.



Яқа – қәвәтлик (жуқарқи вә төвәнқи) яки бир қәвәт тикиш буюмниң бөлиги.



Юбка бөлиги – аяқни вә тәнниң алди вә артқи төвәнқи тәрпини япидиған, юбкиниң алди (яки артқи) бөлиги.

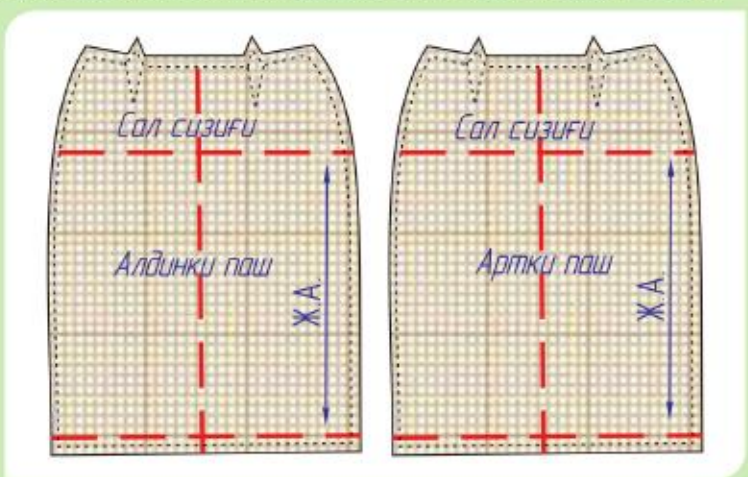

Сим бөлиги, сол (яки оң тәрпни) – аяқни вә тәнниң алди яки артқи сол (яки оң) тәрәптики төвәнқи бөлигини япидиған буюмниң алди (яки артқи) бөлиги.

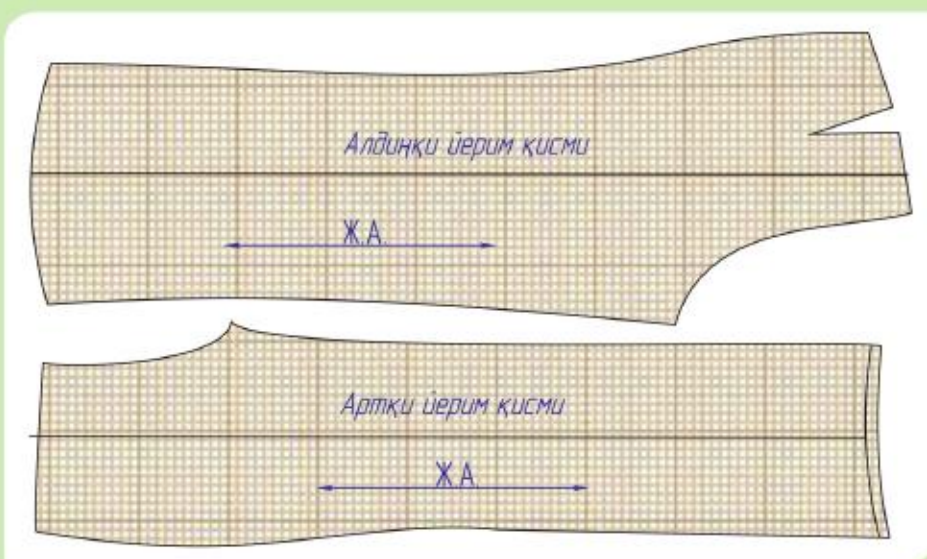

Тикиш буюмниң бөләклирини бириктүрүш усуллири

| | |
|-------------|--|
| Жип билән | Талчиқ тәркиви һәрхил жип билән қолда тикилидиған сан-чиғуч билән яки машинада бириктүрүш. |
| Йелим билән | Ушшақ кепәк түридики йелим билән бириктүрүш. |
| Қиздуруш | Бөләкләрни қол билән қиздуруш арқилиқ (дәзмал, қиздуридиған әсвап, қиздуридиған ролик) яки механикилаштурулған усул билән (қиздуруш элементи билән серип тикиш машини-ниң ярдими билән). |
| Арилаш | Бөләкләрниң һәрхил усуллирини қоллиниш. |
| Бәкитиш | Мәхсус фурнитура билән бәкитиш (түгмә, бәкитмә, застәжка вә башқилар). |



Археологиялик қезилмилар кийим адәмзат жәмийитиниң әң қедимқи тәрәққият дәвирлириде пәйда болғанлиғини көрситиду.

Аяқ кийим кейинирәк пәйда болған, йәни костюмниң өзгә элементлириға қариганда анчә көң таралмиған.

Безәк-әмәлий сәнъитиниң башқа нәрсилеридикидәк кийимдиму чирайлиқлиғи вә пайди-лиқли муһим болған. Адәм тенини соғ билән иссиқтин, атмосферилиқ йеғин-йешиндин қор-ғап, кийим әмәлий хизмәт, уни безәш арқилиқ – эстетикалиқ хизмәт қилған.

Қолайсиз һава райи билән басқунчилардин қорғиниш мәхситидә адәм қедимдинла өз тенигә патқақ, топа, май яққан. Шуңлашқа мундақ яқмиларға өсүмлүк бояқлири – қизил лай, күйә, кармин, индиго, һак қошулған вә адәм тени әнди эстетикалиқ мәхсәттә һәр түрлүк усул-лар билән вә рәңләр билән боюлидиған болған.



Кәштини мустәқил толтириш.

| № | Кийим сүрәтлири | Кийим класси | Пайдилиниш усули | Рәң түрлири | Йеши, жиниси | Мәвсүми | Төләплири |
|---|-----------------|--------------|------------------|-------------|--------------|---------|-----------|
| | | | | | | | |
| | | | | | | | |
| | | | | | | | |
| | | | | | | | |
| | | | | | | | |

Тикиш буюмлири
Тигін бұйымдары
Швейные изделия
Clothing



1. Кийим дәп немини дәйду?
2. Кийим қандақ хизмәт атқуриду?
3. Кийим қандақ бөлгүлиригә қарап бөлүниду?
4. Кийимгә қандақ төләпләр қоюлиду?

§ 16. ДИЗАЙН, КИЙИМНИ МАКЕТЛАШ (ҚӘҒӘЗ, ТОҚУМА ВӘ БАШҚИМУ МАТЕРИАЛЛАР). КОСТЮМ ҚУРАШТУРУШ (ЧАҚҚАН МАНЕКЕНҒА ЯКИ ҚОЧАҚҚА)



Кийим дизайнери ишлириниң иллюстрация-лирини қараштуруш. Кийимниң қоллинилиши вә пайдилинишиға қарап тәһлил қилиш.

Пичим
Пішім
Выкройка
Pattern

Кийим дизайни – адәмгә қолайлиқ вә чирайлиқ кийимни лайиһиләп тикиш. Кийим тикиш бирқанчә басқучтин туриду. Кийимни қайта ишләш жәриянида рәхтниң вә кийимниң хусу-сийәтлирини тәтқиқ қилидиған, рәхт чиқимини ениқлайдиған, эскизлар вә пичимлар һазир-лайдиған вә кийим тикидиған тикиш фабрикилири, модель өйлири, тәтқиқат институтлири билән лабораторияләр қатнишиду. Кийим дизайнини модельлаш вә қураштуруш арқилиқ ясилиду. Модельлаш ишини йетүк өзләштүрүш үчүн конструкцияләшни вә кийим тикиш усул-лирини яхши билиш керәк. Буюмни конструкцияләш кийим бөләклириниң сизмисини, пичим вә лекало тәйярләш арқилиқ орунлиниду.

Пичим тәйярләш усуллири

Һесаплиқ-графикилиқ

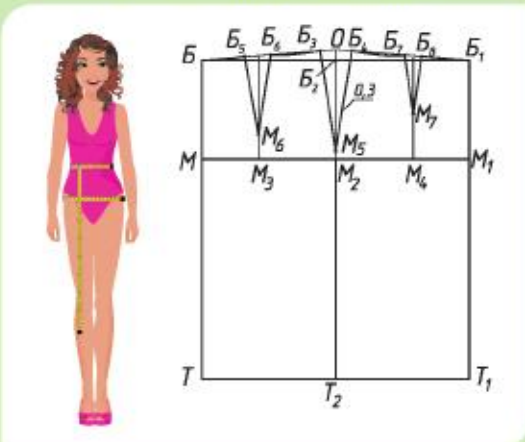

Муляж усули яки пүрүш усули (кийим макетини яшаш)



Һесаплиқ-графикилик усул пичим сизмисиға бегишланған формулилар билән қурумларға асаслиниду. Формулилар бөдөнниң өлчәм елиш арқилиқ қураштурилиду. Пичимлар бөдөнниң өлчәм елиш, һесаплаш вә сизмисини елиш арқилиқ қураштурилиду. Бу усул бурундин аддий һесаплаш вә йәккә өлчәм елишқа асасланған. Һазирқи вақитта һесаплаш усуллири кийимни көпләп ишләп чиқириш жәриянида қоллинилиду.

Һесаплиқ-графикилик усул пичим тәйярлашта елинған өлчәм бойичә сизма сизиш һажәт.

1. Өлчәм елиш пәйтидә бәл өлчимини нәқ ениқлаш үчүн бәлни жип билән бағлап қоюш керәк.
 2. Өлчәм бөдөнниң оң тәрипини елиниду.
 3. Өлчәм еливатқанда өлчәм елинидиған адәм түз, әркин туруши һажәт.
 4. Өлчәм сантиметрлик өлчәш тасмиси билән елиниду. Өлчәш тасмисини тартип яки бош тутмаслик керәк.
 5. Узунлуқ өлчәмлири толук йезилиду. Ени билән айлинимисиниң йерими йезилиду, сәвәви сизма бөдөнниң бир бөлигигә сизилиду.
- Өлчәмни дурус елиш үчүн бөдәндики асасий сизикларниң орунлинишини билиш муһим.

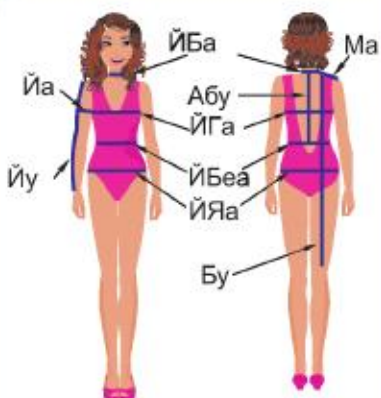

Өлчәмләрни алғанда бөдөнниң артуқ һәрикәтлерини вә камчиликларниң алдини елиш үчүн алдин-ала өлчәм бойичә тәйярланған кәштидә көрситилгән рәтликкә қаттиқ риайә қилиш керәк. Кийим өлчиминиң йерим гөвдә айлиними. Өлчими бойичә ениқлиниду.

Кийимни (пүрүш усули) макетлаш – кийимни лекало (пичими-ни) ясмай тикиш усули. Костюмни макетлиған пәйтте дизайнер манекенни яки адәмниң бәдинидә макетлик рәхттин кийим моделиниң ойлаштурулған лайиһисини пүргүчләр арқилиқ қелиплаштуриду. Шуниндин кейин рәхтни манекендин йешидудә, пүргүчләрни алиду. Рәхтни үстәлгә йейип қоюп, сизгуч вә лекалоларниң ярдими билән сизиклирини түзәйду.

Өлчәм
Өлшем
Мерка
Measurement



Қедимида кийимни пичмигән, пәқәт рәхт парчилири билән тәнни айландуруп ориған. Андин кейин рәхт парчилирини өз ара тиккән. Кейинирәк адәм бәдининиң пичими билән кийим тикишни башлиған.

Кийимни дәсләп Шәриқ әллири пичишқа башлиған. Кейинирәк Европидиму мундақ ойлар пәйда болди. Тикинчиләр кийим бөләклирини биқиниға боқуш билән бириктүргән. Мундақ кийим адәм бәдининиң гөзәллигини көрситәлмиди. Кийимниң бөләклирини қураштуруп тикишни европилик чевәрләр төмүр савутларға қарап үгәнгән дегән тәхмин бар. Шундақ қилип йәң пәйда болди, у бир аз вақиттин кейин кийимниң йәккә әлamenti болди. Шундақла симларниң бөләклириниму тикмигән, уларни аяқлириға бөләк кийгән.

Асасий өлчәмләр

| Атилиши | Бөлгүси | Өлчәм елиш тәртиви | Қоллинелиши |
|---------------------------------|---------|--|--|
| Йерим боюн айленими | ЙБа | Йәттинчи боюн омуртқисиниң йенидин бойнини айландуруп | Тикиш буюминиң боюн оймисиниң өлчимини ениқлаш. |
| Йерим гөвдә айленими | ЙГа | Артқи бойдин гүжәк сизиги дәрижисидә чиқип турған чекит арқилиқ, алди бойдин гөвдиниң әң чиқип турған чекитлири бойи билән | Буюм кәңлигини ениқлаш. |
| Йерим бәл айленими | ЙБа | Бәл үстидин бәлниң оруқ йеридин | Бәл узунлуғини ениқлаш. |
| Йерим ямпаш айленими | ЙЯа | Ямпашни чиқип турған чекитлири бойичә айландуруп ямпашни айландуруп тоғрисиға | Буюмниң төвәнки тәрипиниң енини ениқлаш. |
| Артқи бойниң бәлгичә узунлуғи | Абу | Йәттинчи боюн омуртқисидин омуртқа бойи билән бәл сизигигичә | Бәл сизигини ениқлаш. |
| Буюм узунлуғи | Бу | Мүриниң әң егизки чекитидин төвән омуртқа параллель буюмниң һажәтлик узунлуғигичә | Буюмниң өзиңиз халайдиган узунлуғини ениқлаш. |
| Мүрә айленими | Ма | Боюнниң асасий чекитидин мүриниң бойи билән чәтки чекитигичә | Мүриниң узунлуғини ениқлаш (енини). |
| Йәңниң айленими | Йа | Қолтуқ оймиси билән қолни айландуруп тоғрисиға өлчиниду. Қол бош вә төвәнгә чүширилиши керәк. | Йәңниң енини ениқлаш. |
| Йәң узунлуғи | Йу | Мүриниң чәтки чекитидин қолниң сиртини бойлап йәңниң халайдиган узунлуғигичә | Йәң узунлуғини ениқлаш. |
| Бой узунлуғи | Бу | Жуқарқи чекиттин етәкниң астигичә | Абу вә Аббу өлчәмлири бағлинишлиқ болидиган адәм бойини ениқлаш. |
| Гөвдә кәңлиги | Гк | Қолтуқ оймисиниң алдиңқи әгир арқилиқ гөвдә егизлиги үстидин | Алди бойниң енини ениқлаш. |
| Алдиңқи бойниң бәлгичә узунлуғи | Аббу | Боюнниң асасий чекитидин көкрәк үсти билән бәл сизигигичә | Алдиниң узунлуғини әң жуқарқи чекитидин бәл сизигигичә ениқлаш. |
| Арқиниң кәңлиги | Ак | Қолтуқ оймисиниң артқи әгир арқилиқ гүжәк бойи билән (йерим өлчәмдә) йезилиду. | Арқиниң енини ениқлаш. |

Пичим сизмисини сизиш үчүн өлчәм елиш



Үлгини (төвәнки кәштини) пайдиленип, синипдашлириңлар билән жүплишип, бир-бириңларниң өлчәмлириңларни елип, уларни иш дәптириңларға йезивелиңлар.

1. Өлчәм елиш пәйтидә қандақ қураллар пайдилениду?

2. Өлчәм елиш пәйтидә қандақ қаидиләрни орунлаш керәк?

3. Өлчәм қандақ рәтлик билән елиниду?



Өмөлий ишниц алдида бехәтәрлик техникиси қайдиләрни әскә чүширип, қайтилаш керәк.

БТ



Костюм тәйярлаш

1. Композиция қанунлирини сақлаш арқилиқ, костюм дизайнини ясаш (силуэт, сизик, пропорция, рәң вә материал қурулими).
2. Пичиш вә буюм бөләклирини қайта ишләш (чаққан манекенға яки қочаққа), һәртүрлүк материалларни қоллинип, қол билән яки машина билән тикиш.

1-нусха. Рәхт парчисидин (яки башқа материалдин) макет ясаш

1. Қийма үлгә бойи билән қочақ макетини қийиш.



2. Рәхт билән булавкларни тәйярлаш.



3. Қатлима ясаш арқилиқ модельлаш.



4. Тәйяр макет.



Рәхтни манекенгә қоюп пичиш – конструктивлиқ модельлаш вә кийим модельлирини ясашниц қизик усуллириниң бири. Модель ясашниц асасий басқучлири (ой, эскиз, рәхтни таллаш вә пичиш, сүрәт яки компьютерлик тәйярлиқ) қанчилик әһмийәтлик болғини билән, модельниц идеясини манекенда ахирқи орунлаш һәрдайим модельерниц тәнқидий көз қариши вә чевәр қоллири һажәт.

Рәхтни фигурагә яки манекенға булавка билән тутқузушниц мундақ усули модельлашта рәхтниң тәркиви билән сүритиниң алаһидиликлирини пайдилениш үчүн зор мүмкинчиликләргә йол ачидиғанлиғини ейтмиғанда, униңға хас барлиқ алаһидиликләрни толук сезишкә, униң пластикилик хусусийәтлирини чүшинишкә болиду.

Кийимниц манекенға маслиғини вә қозғилиш жәриянида яки һәрикәтсиз турғанда адәм бәдинидә қандақ көринидиғанлиғини вә ойға кәлтүргән модель билән талланған рәхтниң бир-биригә маслиғини көрүшкә мүмкинчилик бериду.



2-нуса. Фольгадин макет ясаш

Материаллар: фольга, инчике скотч, маркер, қочақ.

1. Қочақни фольга билән, үстидин скотч билән ораш.



2. Моделиға қарап гөвдә сизигини вә пүкмә яки нәқиш-лик тикиш жүргүзүш.



3. Қочақниң пичимини елиш.



4. Пичимни бәлгүләнгән сизиқ бойичә кесиш.



5. Өркин кийгүзүш үчүн йениға 1–3 мм қошумчә қошуп, пичимни қәғәзгә көчириш, артқи бойиға түгмә тикиш үчүн бәлгү сизиш.



6. Юбка тикиш үчүн һажәт өлчәмләр – бәл айлиними вә буюм узунлуғини өлчәш. Пичим тәйярлаш, рәхткә қоюп бөләклирини кесиш.

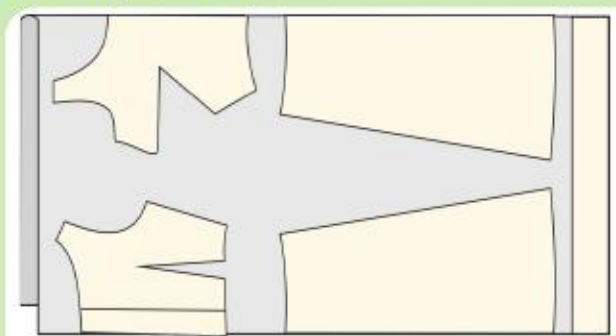

7. Буюмни қолда яки машини-да тикиш.



3-нусаха. Қәғәздин макет тәйярлаш

1-қәдәм. Асасий модельни орунлаш.

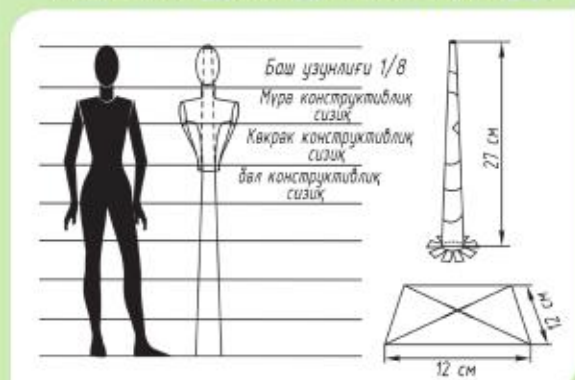

2-қәдәм. Юбкиниң сизмисини сизиш.

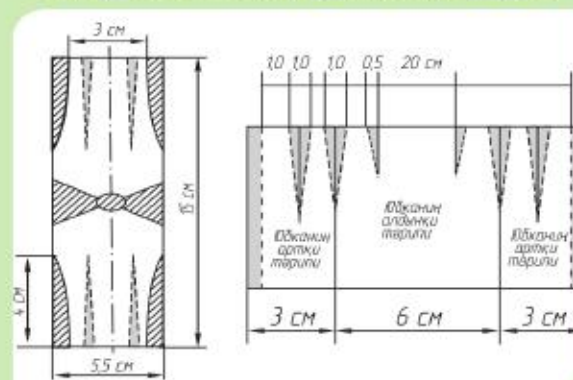

3-қәдәм. Беши билән қоллирини модельлаш.

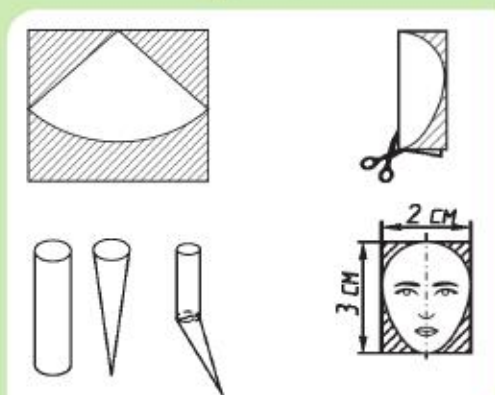

4-қәдәм. Тәйяр болған юбка билән кәнжәни асасиға бәкитиш.

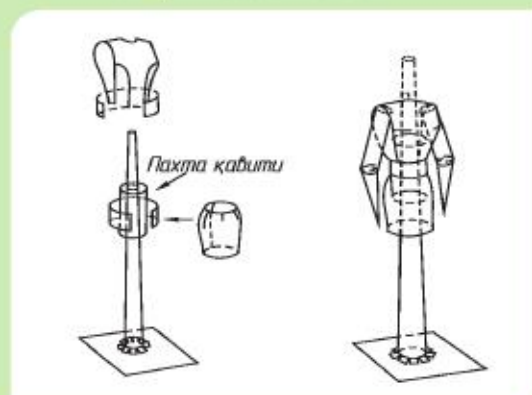

5-қәдәм. Модульни қураштуруш.

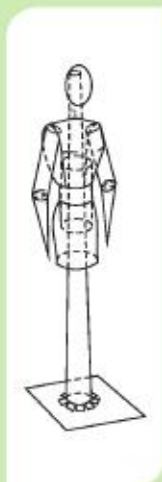

6-қәдәм. Өз костюмлириңларниң дизайнини тәйярлаш (тәйяр костюм үлгиси).



Макетлашның қандақ нусхисини таллидиңлар? Таллиғанлириңларни чүшәндүрүңлар.





Қазақтың миллий аяллар костюмини тикиш

1. Қочаққа бегишланған қазақ костюмінің жиғиндисини макетлаш. Орунлаш рети:

- 30×30 см варақ қәғәздин 1 модуль (бәдинини) вә 10×10 см варақ қәғәздин 2 модуль (қоллирини) тәйярлаш;
- диаметри 2,5 см пенопласт шарға чиш тазартқуч (зубочистка) өткүзүп бәкитиш (беши), кәзи, бурни, ағзини селиш;
- егилидигән жиптин қош бурушлуқ өрүп, шарға чаплаш;
- чиш тазартқучниң ярдими билән бешини бәдини билән бириктүрүш;
- сизма бойичә камзолни қийивелиш, йоғанирақ өлчәмни бәкитиш;
- кичигирек өлчәмни модульни (қоллирини) бәдинигә чаплаш;
- сизма бойичә баш кийимини кесивелиш;
- қочақни қураштуруш.

Баш кийим



Камзол



Қочақ



КУСУДАМА модулини тәйярлаш сизмиси



1. Квадрат варақни төтүр тәрипидин жуқуриға қаритип қоюп, уни пүкләп, диагональ сизиклирини бәлгүләш. Өрүш. Варақни пүкләп вә йезиш арқилиқ оттурисидики тик вә тоғра сизикларни бәлгүләш. Өрүш.



2. Барлиқ бәлгүләнгән сизиклар бойичә пүкләш. Асасий пичими – қош квадрат пәйда болиду.

Пичимниң очуқ тәрипини төвән қаритип орунлаштуруп, алди вә артқи тәрипиниң чәтлирини оттурисигә қаритип пүкләш.



3. Чәтлирини пүкләш нәтижисидә 4 «янчуқ» пәйда болди. Бир «янчуқни» ечип, түзәш. Тәйярлиминиң созуқ бөлигини оңға қаритип «ечиш». Мошу операцияни жүп «янчуқлар билән» вә қалған иккиси билән орунлаш.



4. Тәйярлимини «янчуқсиз» тәрипидин ечиш. Чәтлирини оттурисигә қаритип пүкләш. Булуқини пүкләш. Тәйярлимини «ечип», мошу операцияни йәнә 3 қетим орунлаш.



5. Пәйда болған тәйярлимини толук йейиш.

Қәғәз вариғиниң отурисидики бәлгүләнгән вариғиниң пүкмисигә бесип чоңқурлитиш. Әнди ахирқи модульни жиғиш. Сол тәрәп жуқарқи булуңидин башлаш. Сүрәттә үзүк сизиклар билән бәлгүләнгән қәғәзниң чети билән тутуш.



6. Пүклимиләрни артқа қаритип квадратниң сиртиға апириш. Үзүк сизик билән бәлгүләнгән пүклиминиң артқи тәрипидин қошулуши һажәт.

Пәйда болған «йопурмақчә» чәтлирини алдин-ала бәлгүләнгән пүклисими бойичә пүкләш.



7. Булуңлирини ичигә қаритип пүкләш. Пәйда болған шәкилниң оң тәрипини солға қаритип «варақлаш». Дәл мошундақ кейинки йопурмақчини орунлаш.



8. «Йопурмақчиниң» чәтлири билән булуңлирини йәнә пүкләш. 7 вә 8-операцияләрни йәнә икки рәт орунлаш. Модуль тәйяр.

2. Өз идеялириңларни, қабилыйәтлириңларни, иштияқлириңларни, чевәрлик дәриҗилириңларни вә буюмниң умумийлиғини көрситиш арқилиқ тонуштуруш.

Кусудамини дәсләп қәғәз сфериниң ичидә ипар пурақлиқ қурутулған чәпләрни сақлаш үчүн қолланған. Уларни адәттики кусудамида сақлимиған: очуқ шарға селип, ағриқ адәм ятқан каривәтниң баш тәрипигә қоюп, униң сақийип кетишигә ишәнгән. Қолдин ясалған һәр түрлүк рәңлик буюмларни «шипалиқ шар» дәп аталған тәрҗимиси мошуниндин чиққан.



Презентацияниң тәхминән режиси

1. Тәйярланған буюмниң намини аташ, уни көрситиш вә тонуштуруш.
2. Бу ишни орунлашқа түрткә болған сәвәпләрни аташ. Мәхсәтлири билән вәзипилирини көрситиш.
3. Тәйярлаш жәриянида қоллинилған үскүниләр билән қуралларни аташ.
4. Таллап елинған буюм модели, сүпәтлиниши, униң алаһидиликлирини тәсвирләш. Буюмниң таллинишини асаслаш.
5. Талланған буюмниң яхши тәрәплири билән камчилиғини көрситиш. Қайтидин тәйярланған жағдайда сапасини вә эстетикалиқ түрини яхшилаш мәхситидә буюмниң қайси йерини өзгәртиш керәклиғини көрситиш.
6. Лайиһиниң конструкторлиқ бөлүми вә технологиялиқ орунлиниши, ишни орунлаш жәриянида қолға кәлтүргән йеңи билим вә маһарәтләр тоғрилиқ баянлаш.
7. Буюмни экология турғисидин асаслаш.
8. Буюмниң қиммитини һесаплаш вә уни тәйярлашниң пайдиси вә уни таллинишиниң дуруслиғи тоғрилиқ хуласә чиқириш.
9. Ярлиқ чүшәндүрмисини (аннотация) тәвсийә қилиш.
10. Тәйярланған лайиһә ишини адил баһалаш.

§ 17. ТОҶУМА МОЗАИКА ТЕХНИКИСИ БИЛӘН ТӘЙЯРЛАНҒАН ТИКИШ БУЮМЛИРИНИҢ ДИЗАЙНИ (ҚУРАҚ, ПЭЧВОРК, КВИЛТ ВӘ БАШҚИЛАР). ИДЕЯЛӘР ҚУРУШ. ЭСКИЗ. ИШНИ ОРУНЛАШ РЕТИ. МАТЕРИАЛНИ ТАЛЛАШ ВӘ ТӘЙЯРЛАШ



1. Сүрәтләрни қараштуруңлар. Уларни немә бириктүриду?
2. Улар қандақ техникада орунланған?

Қурақ қураш
Құрақ құрау
Лоскутное шитье
Quilting

Бәдий мозаика һәр түрлүк парчилар билән тәҗрибә өткүзүшни яхши көридикан адәмләрни қизиқтуриду. Хәлиқ чевәрлири вә һазирқи дизайнерлар қолда қурақ қураш техникиси билән көплигән буюмлар тәйярлинған.



Дизайн – йәни идеядин уни әмәлгә ашурушқичә болған лайиһиләш вә тәйярләш ишләрини өз ичигә алидиған жәриян.

Дизайнер – дизайн үлгисини тәйярлайдиған мутәхәссис егиси.

Тикиш буюминиң дизайни – буюмни модельләш вә конструкцияләш, қолайлиқ, нәтижилик вә көркәмлиги уйғунлишип келидиған материалларни таллаш.



1. Варақниң оттурисиға талланған буюмниң сүритини селиш. Эскизниң йениға икки уқтурушнамини: өзәңларни ойландуридиған сүпәтлигүчи вә соалларни йезиш.

Дизайнлиқ таллашқа нәрсиниң физикилик хусусийәтлири: пичим, рәңги, көләми, шундақла херидарниң көзқаришиға мувапиқ хусусийәтлири (қолайлиқлиги, вәзиписи, сиртқи рәңги вә башқилар) ятиду.

2. Түрлүк буюмларниң дизайнлиқ таллашниң «херидарниң синиғи» мәшиғи арқилиқ өз алдиға орунлаш.

Соалларға жавап бериңлар:

- Буюмниң қоллинилиши?
- Буюм өз вәзиписигә мувапиқму?
- Уни пайдилиниш йеникму, қолайлиқму?
- Силәргә у яқамду?
- Бу буюмни сетивалаттиңларму?

3. Уқтурушнамә.

Буюм 5 балл системи бойичә баһалиниду. Баһалар язмилар арқилиқ чүшәндүрилиду.

Жавави:

| 5 | 4 | 3 | 2 | 1 |
|---|---|---|---|---|
| | | | | |

Қурақ қуруш (тоқума мозаика)

Қол билән яки машина билән рәхт парчилиридин (қурақлардин) мозаика принципи бойичә туташ буюм тикилидиған қол һүнәрниң қедимидин келиватқан түри. Бу техника үч миңдин жилдин ошуқ вақиттин бери мәлум.

Қурақ қураш түрлири

Қурақ



Қазақстанниң безәк әмәлий сәнәтниң бир түри. Рәңги билән фактуриси һәр түрлүк рәхт парчилиридин бирдәк нәкиш яки буюм қураштуруш һүнәри.

Квилт



Қурақ қурашниң америкилик техникисида рәхтниң икки парчиси арасиға селинған ватин яки рәхтниң қәвити билән серип тикилиду. Яйминиң қош қәвитиниң парчилирини бириктиридиған санчиғучлар сүрити алаһидә көрситиду.

Пэчворк



Рәхтниң һәрхил рәңлик парчилиридин бәлгүлүк бир сүрәтлик туташ буюм тикилидиған қол һүнәрниң түри.

Классикилик қурақ қуруш сәнәтиниң вәтини сүпитидә адәттә Англия санилиду.

Қурақ кураш үчүн рәхтләрнің барлиқ түрлирини қоллинишқа болиду. Тәбий рәхтләр билән (болупму ушшақ сүрәтлик рәхтләр билән) ишлигән қолайлиқ: улар яхши жуюлиду вә йеник дәмал селиниду. Бу, әң алди билән, чит, сатин, зигир рәхтлири.

Рәхтләргә қоюлидиган асасий тәләпләр: улар аз созулидиган, житилмайдиган вә тозумайдиган, пухтилиги вә қелинлиги бирдәк болуши керәк. Шундақла селинма материал – синтепон яки ватин (буюмнің ичигә селиш үчүн), әрләр материаллири – бәлбағлар, тасмилар, торлар (безәлдүрүш үчүн һажәт болиду).

Рәңлик чәмбәр: асасий вә қошумчә рәңләр



Рәңни дурус таллаш үчүн рәң таллаш дити болуш керәк. Шунда курақ «тәсвирини» ясаш жәриянида хаталиқларға йол қоймайду. Үч асасий рәң бар: қизил, сериқ вә көк. Барлиқ башқа рәңләр – мошу рәңләрни арилаштуруш арқилиқ елинидиган мәһсулат рәң болиду.

Рәңлири билән фактуриси һәртүрлүк курақлар билән әмәлий тәжрибә жүргүзиңлар. Нәқишләрнің сизмилири билән рәңлик чәмбәргә сүйинип, өзәңларнің курақ куруш схемилириңларни қураштуруңлар.



Қурақ курашқа беғишланған нәқишләр схемиси

Ботакөз



Тумарчә



Қайчә

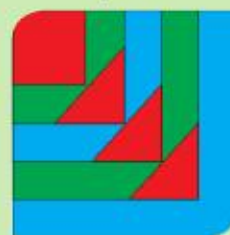

Қудуқ



Түгмән



Юлтуз



Paint компьютерлик программиси арқилиқ өзәңларнің токума мозаикиси элементлирини қураштуруш.

Қурақ буюм тәйярлаш жәриянида қийма үлгилирини қоллиниду. Улар һәр түрлүк пичимдә вә көләмдә: квадрат, үчбулуң, ромб түридә болиду. Бир қийма үлгини бирнәччә қетим қолланғанлиқтин уларни пухта материалдин: қелин картондин, пластикитин, органикилик чинидин ясайду. Тоғра һесапланған қийма үлгиси арқилиқ чирайлиқ вә пишшиқ буюм тәйярлиниду.

Қурақ қураш техникисида орунланған буюм үлгилири



Диван үстигә койидиған ястуқ тәйярлаш

Әмәлий тапшурмини төвәндә берилгән сүрәтләргә мувапиқ орунлаш.

1. Қурақ буюм тәйярлаш жәрияни тоғрилиқ сөһбәтлишиш.
2. Қурақ қураш техникисида буюм эскизини тәйярлаш: нәқиш селиш, рәңләр чәмбири тоғрилиқ билимлириңларни пайдилинип, уни бояш.
3. Бөләкләр вә өлчәмләрни һесаплаш, қурақ буюм пичишқа беғишланған үлгә, лекало (қиймә үлгә) тәйярлаш.
4. Ишни орунлаш үчүн һажәтлик материаллар вә қурал-үскиниләрни таллап, тәйярлаш.

Қурақ буюмни тикиш жәрияни



1. Өйлириңларда қандақ безәк-әмәлий сәнъәт буюмлири бар?
2. Қол һүнәрвәнчилигидә силәрни немә қизиқтуриду?
3. Қурақ қурашның қандақ түрлирини билисиләр. Уларға изаһ бериңлар.
4. Қурақ қураш үчүн қандақ материаллар қоллинилиду?
5. Материални ишқа қандақ тәйярлаш керәк?
6. Қийма үлгә немә үчүн һажәт?



Диван үстигә қоюдиган ястуқ тәйярлаш

1. Қыйма үлгә бойичә тикишкә 1 см қошумчә қалдуруп: көкүч рәңлик рәхттин 4 үчбулуң, ақ рәңлик рәхттин 4 үчбулуң вә синтепондин – һәр тәрипи 40 см-дин 1 квадрат пичиш.

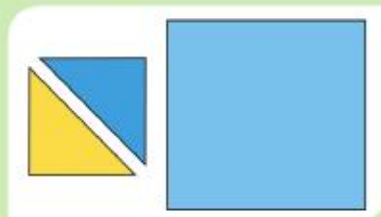

2. Ястуқниң артқи бөлиги үчүн рәхттин – һәрқайсисиниң өлчими (қошумчисиз) 28×42 см 2 бөләк пичип елиш.



3. Үчбулуңлуқни икки қошуп (очуқ вә күлрәң рәңлик), узун тәрипидин тикиш, һәр тикишниң қошумчисини ятқузуп дәмал селиш.

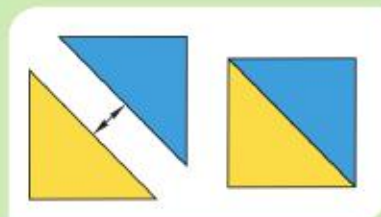

4. Квадратларниң рәңлирини алмаштуруп, йоллирини серип тикиш.

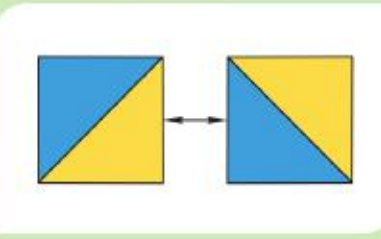

5. Йолларни квадрат қилип тикиш.

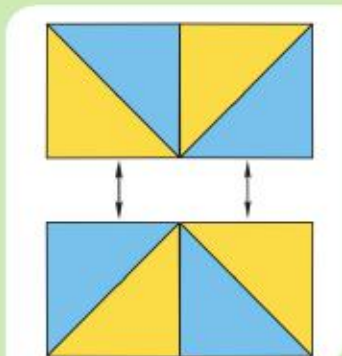

6. Ястуқниң бөләклирини тәтүр тәрипи билән қоюп, уларниң арасиға синтепон селип вә бәлгүләнгән сизик бойичә буюмни серип тикиш.



7. Ястуқниң артқа тәрипи артуғи билән пичилиду. Униң үчүн буюмниң артқа бөлигиниң һәр бөлигиниң бир тәрәп ени 1 см-ға икки пүкләп тикиш, ятқузуп дәмал селиш.



8. Квадрат бөләкләрни бириниң үстигә бирини қоюш.

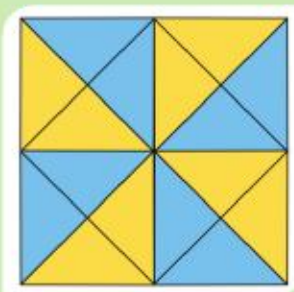

9. Ястуқниң үстүнки вә астинқи бөләклирини оң тәрипи бәтләштүрүп, периметри бойичә тикиш (тикиш енини 1 см).

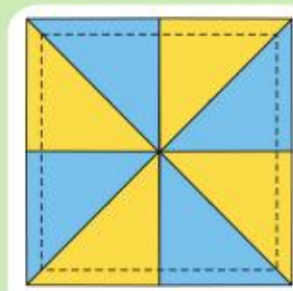

1. Өзлигидин буюм эскизини тәйярлаш вә уни қурақ қураш техникисида орунлаш.
2. Рәңдик гаммини инавәткә елип, материал билән қурал-үскүниләрни таллаш.



Ястукни зенәтләш үлгилири



1. Қурақ қурашта қандақ геометриялик фигурилар қоллинилиду?
2. Бу техника билән қандақ буюмлар тәйярлашқа болиду?
3. Қанлақ ойлайсиләр, қурақ қурашни өзигә хас һүнәр дөп аташқа боламду?



Презентациягә тәйярлиқ

1. Қурақ техникисида тәйярланған буюмлирини тонуштуруш мәрасимиға тәйярлаш. Өз ишинларни тонуштуруш түрини таллаш.
2. Тәйярланған буюмға нам берип, уни көрситиш.
3. Бу ишни тәйярлашқа түрткә болған севәпләрни аташ. Мәхсәт, везипиләрни ениқлаш.
4. Иш бабида қоллинилған қурал-үскүниләрни аташ.
5. Таллап алған буюм модели, униң алаһидиликлирини атап өтүш.
6. Буюмни, материални таллашни асасләш.
7. Тәйярланған нәрсиниң яхши тәрәплири билән камчиликлирини көрситиш.
8. Буюмни қайта орунлайдиған жағдайда сапаси вә эстетикалик түрини яхшилаш үчүн қайси йерини өзгәртишкә болидиғанлиғини көрситиш.
9. Буюмни тәйярлаш бабида қолға кәлтүргән билимиңлар билән маһарәтлириңларниң лайиһиниң тәркивий бөлиги вә технологиялик орунлиниши тоғрилиқ баянлаш.
10. Буюмниң экологиялик тәрипини асаслаш, елан түридики ениқлимилик бесилим тәйярлаш.
11. Орунланған ишқа адил баһа бериш.

ТАМАҚЛИНИШ МЭДЭНИЙИТИ

§ 19. ДУРУС ТАМАҚЛИНИШ АСАСЛИРИ



1. Фотосүрәтләр билән тонушуңлар. Берилгән озук-түлүкләрниң зийини вә пайдисини муһакимә қилиңлар.
2. Қандақ таам пайдилиқ? Немишкә?
3. Қандақ таам зиянлиқ болуп санилиду? Өз ойлириңларни дәлилләнңлар.

Пайдилиқ таам – адәм өзасини пәкәт пайдилиқ нәрсиләр билән қувәтләндүрүшлә әмәс, бәлки аманлиқ, тән билән жанниң сақлиғиниң кепили, нурғунлиған ағриқларниң алдини елиш болуп санилиду.



ЧЕРНИКА
ЙОГУРТ ФРУКТОВЫЙ
МОЛОЧНЫЙ ПОЛУЖИРНЫЙ

Массовая доля жира 1,5 %

Состав: цельное и обезжиренное коровье молоко, сахар, фруктовый наполнитель «Черника» (сахар, плоды черники, вода, модифицированный крахмал, цитрат натрия, сорбат калия, ароматизатор идентичный натуральному «Черника»), сухое обезжиренное молоко и йогуртовая закваска.

Пищевая ценность:

(в расчете на 100 г. продукта)

жиров - 1,5 г., белков - 4,0 г., углеводов - 14,0 г.

Энергетическая ценность

(в расчете на 100 г. продукта) - 90 ккал.

Содержание молочнокислых микроорганизмов в продукте на конец срока годности не менее 10⁷ КОЕ/г.

«Квас Егорушка» дамди аса гаадалған алкогольсиз сусым.
Напиток сильногазированный безалкогольный «Квас Егорушка».
Состав: вода, лимонная кислота, ароматизаторы натуральные и идентичные натуральным, подсластитель (аспартам, циклоам, сахарин, аcesульфам), колер, консервант (бензоат натрия), двуокись углерода. Хранить в темном месте при температуре от 0°C до +18°C. Избегать воздействия солнечных лучей. Пейте охлажденным. Пищевая ценность: не содержит углеводов.
Энергетическая ценность: менее 1 ккал/100 мл.



ПЮРЕ КАРТОФЕЛЬНОЕ СО ВКУСОМ ТЕЛЯТИНЫ И МАЛОСОЛЬНЫХ ОГУРЧИКОВ.

Состав: хлопья картофельные, мальтодекстрин, заменитель сухих сливок на растительной основе, гренок ржаные, соль, ароматизатор идентичный натуральному (говядина), сахар, молоко сухое обезжиренное, усилители вкуса и аромата (глутамат, гуанилат и инкуват натрия), огурец сушеный, петрушка сушеная, чеснок порошок, ароматизатор идентичный натуральному (малосольный огурец), кукуруза.

Пищевая и энергетическая ценность в 100 г. сухого продукта: белки - 4,7 г.; жиры - 5,5 г.; углеводы - 71,9 г.
Энергетическая ценность: 356 ккал (1490 кДж).

ТУ 9166-008-93676776. Хранить при температуре не выше 30 °С и относительной влажности воздуха не более 75%. Срок годности 12 месяцев. Номер партии, дата изготовления и упаковочный указаны на крышке.



Масса нетто 1500 г.
ЖИРНОСТЬ—3,2 %

Состав нефира:

молоко восстановленное из сухого цельного молока с использованием закваски.

Пищевая ценность

на 100 г. продукта:

жир—3,2 г.,

белок—2,8 г.,

углеводы—3,6 г.

энергетическая

ценность—56 ккал.

Хранить

при температуре

4±2 °С.

Пельмени «Желанные»,

полуфабрикаты в тесте замороженные, категории В. ТУ 9214-311-00419779-06.

Состав: мясо птицы, говядина, свинина, мука пшеничная хлебопекарная высшего сорта, вода питьевая, яйца куриные, лук репчатый свежий, чеснок свежий, соль поваренная пищевая, перец черный молотый.

1. Тәйяр мәнсулатларниң тәркивини тәтқиқ қилиш.
2. Адәм өзасиниң өсүш вә мустәһкәмлинишигә тәсир қилидиған тәркивини аташ.



Дурус
тамақлиниш
Дұрыс тамақтану
Здоровое питание
Healthy food

Қувәт беридиған нәрсиләр – һүжәйриниң тирик тәркивини түзүш үчүн керәк пластикилик материал сүпитидә өзаниң қоллинидиған вә жанлиқ һәрикәтлиригә һажәт қувәт көзи хизмитини атқуридиған таамниң өмүргә һажәт тәркивий бөләклири.

Асасий қувәт беридиған нәрсиләр: белок, майлар, углеводлар, минераллиқ тузлар, витаминлар вә су.



Озуқ-түлүкләрниң жуқури сапасила әмәс, шундақла уларни мөлчәригә, вақтиға, тәркиви вә пайдисиға қарап дурус истимал қилиш тән-сақлиқни сақлашниң муһим факторлири болуп санилиду.

Көмүр кислоталириға бай таамларни (фри-яңиюси, чипси) жуқури температурада тәйярлаш жәриянида көп мөлчәрдә зиян химиялик қошундилар түзүлиду. Организмға киргәндин кейин улар онкологиялик ағриқларниң риважлинишиға түрткә болиду, нерв системелириниң зәхимлиниши мүмкин.

Газланған сулар тәркивигә чиш эмалини йәп, көмүр кислоталири чишларниң арасиға кирип, уларни зәхимләндүриду. Мәзкүр кислоталарни көп қоллиниш семизлиқ билән қәнт ағриғиға (диабет) учритиду.

Газланған суларниң тәркивигә киридиған қошулмилар (бойиғучлар, консервантлар, кофеин, кислоталар, карбонат гази вә башқилар) тәм сезиш рецепторлирини қозғайду. Шуңлашқа ичкән һәр жутум уссулуқтин кейин, йәнә ичивәрғиң келивериду.

Толуқ, дурус тамақлиниш – сағлам һаят тәризиниң муһим элементи. Терә, чачниң сүпити, система вә өзәңларниң хизмити көпирәк һужәйриләрниң дурус хизмәт қилишиға һажәт барлиқ нәрсиләрдин туридиған тамақни қобул қилишқа бағлиқтур.

Белок, углеводлар, майлар, витаминлар, минераллиқ тузлар охшаш һәр түрлүк нәрсиләрдин тәркип тапқан таам булжуң вә һужәйриләр үчүн қурулуш материали болуп санилиду.

Белок адәм тениниң һужәйрилирини йеңиләш үчүн хизмәт қилидудә, адәм тени салмигиниң 1/5 бөлигини тәшкил қилиду. Белок жаниварлардин елинидиған мәнсулатлар: гөш, белиқ вә сүт мәнсулатлирида көп болиду. Белок өсүмлүкләрдиму (болупму почәқ, яшмуқ, қонақ, соя, гречка, яңақта) бар. Әгәр таам тәркивидә белок аз болса, өзәлар жуқма кесәлликләргә вә тумуға қарши туралмайду.

Углеводлар – қувәт көзи болуп санилидиған органикилик нәрсиләр.

Майлар – өзәларни соғдин қорғайдиған қувәт көзи, өзәларниң ағриқларға қарши турушиға ярдәм қилиду. Бирақ майлиқ таамни һесапсиз пайдилиниш зияндур.

Витаминлар тән-сақлиққа наһайити муһимдур, өзәларниң ағриқларға қарши турушиға ярдәм қилиду. Улар өзәларға жанивар вә өсүмлүк мәнсулатлири арқилиқ йәткүзүлиду.

Минераллиқ тузлар барлиқ таам мәнсулатлирида болиду. Уларниң ичидә натрий, калий тузлири, кальций, магний, фосфор, төмүр, цинк, марганец, хром, йод, фтор бар. Бала өзәсигә кальций, калий, фосфор, магний вә төмүр наһайити муһим. Кальций билән фосфор таамниң наһайити муһим компоненти болуп санилиду. Улар адәм сүйигиниң минераллиқ асасини тәшкил қилиду. Йәл-йемишлар вә көктатлар тәркивидә нурғун болидиған калий тузи жүрәк хизмитиниң яхшилинип, суниң тәңшилинип турушиға тәсир қилиду.



Түрлүк әхбарат менбәлиридин пайдилинип, көштини толтириш.

| Озуқ-түлүк | Тәркивидә пайдилиқ немә бар | Немә үчүн пайдилиқ |
|---|-----------------------------|--------------------|
| Сүт, апельсин, чиңсәй | | |
| Қара өрүк, йогурт | | |
| Брокколи капуста | | |
| Деңиз мәнсулатлири (лосось вә башқа белиқлар), грек яңиғи | | |
| Помидор, беғир, яңию, қара өрүк ширниси | | |
| Қизил гөш, банан, тухум | | |
| Көмүқонақ, көктатлар | | |



«Теним сағлам болуш үчүн ... һажәт», «Қорулған таамлар, газланған уссулуқлар билән фастфудни пайдилиништин болуши мүмкин кесәлликләр», «Дурус тамақлиниш-оқуштики ярдәмчи» мавзулирида (таллап елип) эссе йезиш.

Адәм өзәсигә пайдилиқ озук-түлүкләр



Мийигә: грек яңиғи, лосось белиғи

Чач: почак, лосось белиғи



Жүрәк: помидор, пиширилгән яңию, қара өрүк ширниси



Көз: сәвзә, черника



Өпкә: брокколи, брүссель капустаиси вә бәсәй

Булжуң гөш: банан, белиқ, тухум



Бегир: кава, алма



Бөрәк: көктатлар



Терә: черника, лосось белиғи, көк чай

Сүйәк: апельсин, сүт, чиңсәй



Түрлүк әхбарат мәнбәлиридин қоллинип, «Витаминларға бай озук-түлүкләр» яки «Витаминларниң адәм тамақлинишидики роли» мавзусида компьютерлиқ қоюлум тәйярлаш.



Таам қошулмилири озук-түлүккә иштәй ачидиған рәң, дәм вә пурақ бериду. Илгири қошулмилар сүпитидә тәбиий мәнсулатлардин тәйярланған тәбиий компонентлар, мәсилән, өсүмлүк тәм бәргүчләр пайдилинилған.

Химияниң тәрәққияти билән таам қошулмилириму сүнъий йоллар билән тәйярлинишқа башлиди. Бойиғучилар, консервантлар, қоюлдурғучилар, бириктүргүчиләр, өксигә кәлтүргүчиләр вә башқиму синтетикилиқ қошулмилар пәйда болди.

Таамларға қошулидиған вә униң сапасини ашуридиған витаминлар билән микроэлементлар таамлиқ қошулмиларға ятмайду.

XX әсирниң иккинчи йеримидин йерим тәйяр мәнсулатларниң көң тарилиши билән пәйда болған синтетикилиқ таамлиқ мәнсулатлар көң таралди.

Ахирқи вақитларда адәмләр пайдилиқ таамларни пайдилинишқа тиришиватқанлиқтин, ишләп чиқарғучилар чөп, йәл-йемиш, көктат вә башқа тәбиий мәнсулатлардин тәйярланған таам қошулмилирини пайдилиниватиду.



1. Тамақлиниш сапаси адәмниң тән сақлиғиға тәсир қиламду?
2. Дуканға озук-түлүк елишқа барғанда немини әстә сақлиған яхши?
3. Қандақ озук-түлүк таллиғанда немигә ян басқан яхши? Немишкә? Қандақлиридин баш тартқан яхши?
4. Өсүмлүктин хам озук-түлүкләрни таамға пайдилинишқа боламду?

§ 20. ТААМЛАР ТИЗИМИНИ ҚУРУШ

Өмгөккө қабилыйәтлигини, тән-сақлигини сақлаш үчүн адәмгә өмүр бойи әзасини энергия билән толуктуруп туруш керәк. Таам билән йәткүзүлгән энергия вә әзаниң қувити бир-биригә мувапиқ болуш керәк. Тән саламәтлик әһвали вә өмүрниң узақлиги озук-түлүк сапаси вә дурус тамақлинишқа бағлиқ.

Һәзим болғидәк тамақлиниш



Пайдилиқ тамақлиниш – адәмниң жиниси, йеши, әмгәк түри вә өзгә факторлар инавәткә елинған һалда, физиологиялик турғидин толук тамақ қобул қилиш.

Пайдилиқ тамақлиниш асаслириға һәзим болғидәк, таамни аз мөлчәрдә қобул қилиш, таам тизиминиң һәрхиллиғи, биологиялик қувәтликлиги ятиду.

Дурус, пайдилиқ тамақлиниш үчүн озук-түлүк вә вақитни утуқлуқ пайдилиниш үчүн алдин-ала таамлар тизимини түзивалған дурус.

Бу таамниң пайдилиқ тәркивини түрләндүрүшкә вә дуруслашқа ярдәм қилиду.

Таам тизими – әтигәнлик аш, нашта, чүшки вә кәчки ашқа беғишланған таамлар вә уссу-луқлар тизими.

Тизимниң – таамниң баричә һәрхиллиғи вә йеник сиңимлиғи мувапиқлашқан дәстихан селиш: чүшки аш, кәчки вә әтигәнлик аш, ичидә бирму таам қайтиланмаслиғи керәк, қувәтлик таамлар йеник таамлар билән арилаштурулуп туруши керәк.

Тизим түзүш пәйтидә адәмләрниң яш алаһидиликлири (балилар таами), саламәтлик әһвали (бемарлар таами), әмгәк түри, климатлиқ әһваллар, жил мәзгили вә башқилар инавәткә елиниду.

Таам тизиминиң бирнәччә түри болиду:

1. Чүшлүк таам тизими.
2. Бир күнлүк рацион тизими.
3. Бириккән чүшки таам тизими.
4. Кәчки таам тизими.
5. Тәйяр таамлар тизими.
6. Банкет тааминиң тизими.

Таам тизимини түзгәндә, үч қетим тамақланғанда:

1. Әтигәнлик тамақниң қувити тәхминән 700–800 ккал. Мөлчәри – 600–775 грамм болуши керәк.

2. Чүшлүк тамақниң қувити – 1 100–1 380 ккал. Мөлчәри – 1 100–1 300 грамм болуши керәк.

3. Кәчки тамақ қувити – 500–600 ккал. Мөлчәри – 550–600 грамм болуши керәк.

Тизим
Мәзір
Меню
Menu

Өтигәнлик тамаққа сүт билән тәйярланған ботқа яки башқиму сүт мәнсулатлирини пайди-ланған дурус; чүшлүк аш, мүмкинлигичә хам сәй, биринчи таам (һәрқандақ коча (суп)), иккин-чигә (гарнир билән гөш вә белиқ) вә үчинчи таамдин (ширин, компот яки уссулуқ су) тәркип тешиш керәк; күнигә бирнәччә йәл-йемиш йегән дурус.

Һәрбир хәлиқниң өз иштияқи вә алаһидә қәдир тутудиған таамлири бар. Мәсилән, англия-лиқлар сулу ярмиси, чала пиширилгән тухум вә йеңи дәмләнгән қоюқ чай тәйярлайду. Аме-риканлиқ көпирәк өтигәнлик ашқа апельсин ширнисини ичиду, көмүқонақ ақбалдиғи яки мюсли, тостерлар, яңақ мейи қошулған бутерброд йәйду. Өнъәнилиқ француз өтигәнлик таами – круассан вә сүт қошулған кофе.

Өң пайдилиқ өтигәнлик таам – англиялиқларниң, өң тези – американлиқларниң, өң тәмлиги – французларниң болуп санилиду.



Тизимда таамларниң бөлгүлүк бир рети сақлиниду:

1. Соғ таамлар билән капетәрләр (закуски) – белиқлар, көктатлар, гөш.
2. Иссиқ беситқилар – белиқлар, гөш, көктатлар.
3. Кочилар: сүзүк, қошма, салқин, татлиқ.
4. Белиқ вә гөштин тәйярланған иссиқ таамлар.
5. Қуш гөшидин тәйярланған таамлар.
6. Көктат, ярмилардин, почақтин, макарон вә ун мәнсулатлиридин тәйярланған таамлар.
7. Татлиқ таамлар, йәл-йемишлар.
8. Иссиқ вә салқин уссулуқлар.
9. Ундин тәйярланған вә кондитер мәнсулатлири.

Адәм өзасиға витаминлар вә қувәтниң төвликтә һажәтлиги

| Истималчилар | Белок, г | | Майлар, г | | Көмүр кислота-лари, г | Қувити, ккал |
|-------------------------------|----------|--------|-----------|------------|-----------------------|--------------|
| | Барлиғи | Малниң | Барлиғи | Өсүмлүкниң | | |
| Балилар (11–13 яш) | 96 | 58 | 96 | 15 | 300 | 2860 |
| Өсмүр оғул балилар (14–17 яш) | 106 | 64 | 106 | 20 | 423 | 3160 |
| Өсмүр қиз балилар (14–17 яш) | 93 | 56 | 93 | 20 | 366 | 2760 |
| Өрләр | 113 | 68 | 106 | 32 | 451 | 3300 |
| Аяллар | 96 | 58 | 90 | 27 | 383 | 2800 |

1. Қошумчә әхбаратни қоллинип, «Дунияниң түрлүк әллиридики өтигәнлик / чүшки / көчки таам тизими» мавзусида (таллаш бойичә) компьютерлик қоюлум тәйярлаш. Униң пайдиси билән алаһидиликлирини ениқлаш.

2. Өзләштүргән билимиңлар асасида таам тизимини қуруш.



Бәзи бир озук-түлүк вә таамларниң энергетикалик пайдиси

| Озуқ-түлүк, таамниң нами | Салмиги, г | Қуветлиги, ккал | Озуқ-түлүк, таамниң нами | Салмиги, г | Қуветлиги, ккал |
|---|---------------|--------------------|--|---------------|--------------------|
| Боғусақ | 50 | 125 | Пиширилгән сийир гөши | 90 | 134 |
| Бұғдай нени | 50 | 123 | Пиширилгән ат гөши | 100 | 162 |
| Май | 20 | 76 | Һоға пиширилгән сийир гөшидин тәйярланған котлет | 100 | 168 |
| Тухум | 1 данә | 133 | Қеза | 100 | 170 |
| Сүт вә қәнт қошулған чай | 200 | 120 | Суға пиширилип, май қо- шулған яңию | 250 | 280 |
| Сүт вә қәнт қошулған кофе | 200 | 139 | Көк почақ | 100 | 40 |
| Сыр | 50 | 104 | Қазақчә гөш | 200 | 520 |
| Сүт вә қәнт қошулған какао | 200 | 218 | Саңза | 50 | 130 |
| Ат гөшидин тәйярланған чужуқ | 50 | 110 | Грек яңиғи | 100 | 565 |
| Арпа ботқиси | 200 | 102 | Музшекәр (пломбир) | 100 | 226 |
| Сүткә пиширилип, май қо- шулған геркулес ботқиси | 200 | 200 | Сүтлүк шоколад | 50 | 307 |
| Қетик | 200 | 100 | Печенье | 100 | 298 |
| Сүзмә | 100 | 174 | Тәрхәмәк | 100 | 11 |
| Сүт | 180 | 111 | Өсүмлүк мейи қошулған тәрхәмәк, капуста хам сейи | 155 | 100 |
| Көжә | 180 | 110 | Өрүк қеқи | 50 | 40 |
| Шорпа | 200 | 260 | Алма, нәшпүт | 100 | 42 |
| | | | Апельсин | 100 | 24 |
| Чөп аш | 300 | 250 | Йемиш ширниси | 200 | 90 |
| Қаймақ 20 % майлик | 50 | 104 | Қимиз | 100 | 72 |
| Тил (ирә қара мал) | 100 | 176 | Шубат | 100 | 88 |
| Аччиқ шорпа | 400 | 870 | Қордақ | 440 | 895 |
| Манта | 350 | 670 | Лимон вә қәнт қошулған чай | 200 | 60 |
| Гречка ботқиси | 200 | 329 | Гүрүч ботқиси | 200 | 323 |



1. Кәштиңи пайдилинип, өзәңларниң төвликлик тамақлиниш рациониңларни бөл-гүләнлар.

Төвликлик тамақлиниш тизими

| Таам қобул қилиш | Таам нами | Салмиғи, г | Қувити |
|------------------|-----------|------------|--------|
| Өтигәнлик таам | | | |
| Чүшки таам | | | |
| Арилиқ таами | | | |
| Кәчки таам | | | |
| Барлиғи: | | | |

2. Әмгәклириңларни бир-бириңлар билән алмаштуруп, пайдилиқ вә зиян таамларни ениқлаңлар, тамақлиниш вақтиға нәзәр ағдуруңлар.

3. Тамақлинишлар арисидики үзүлүш 4–4,5 сааттин ашмаслиғини, әң қисқа үзүлүш 3 сааттин кам болмаслиғини, кәчки тамақ билән ухлаш вақтиниң араси 2 сааттин кам болмаслиғини инавәткә елип, өзәңларға қолайлиқ вақитни ениқлаңлар. Мәлуматларни кәштигә йезиңлар.

Тамақлиниш вақитлири

| Тамақлиниш вақти | Өз талғамиңларға мувапиқ вақит | Тәвсийә қилинидиған вақит |
|------------------|--------------------------------|---------------------------|
| Өтигәнлик тамақ | | 7.30–8.00 |
| Чүшки тамақ | | 12.30–13.30 |
| Арилиқ тамиғи | | 15.30–16.30 |
| Кәчки тамақ | | 18.30–19.30 |



Чипсиларни мәйрәмханида ишләйдиған Джордж Крам туюқсиз ойлап тапқан. Бир күни мәйрәмханиға кәлгүчи «фри яңию» наһайити қелин тоғралған, дөп әризә қилиду. Крам чеқишип яңиюни наһайити инчикә тоғрап қоруп, херидарға суниду. Таам алаһидә тәмлик болиду. Чипсилар алаһидә тәмлик болғини билән, униң тәркивидә витаминлар билән минераллар тамамән йоқ.

Чипсилар тәркивидики майлар ағриқ пәйда қилиши мүмкин. Чипсилар билән өзәға киридиған чәксиз мөлчәрдики тузлар сүйәкниң бир қелипта ривақлинишиға тосалғулуқ қилиду, қан айлинишини бузиду вә ишшип кетип, жүрәк ағриғиға елип келиду. Чипсиларға һәр түрлүк тәм киргүзүдиғанлар аллергия бериши мүмкин.

1. Таам қандақ қувәт беридиған нәрсиләрдин туриду? Улар организмда қандақ роль ойнайду?

2. Пайдилиқ тамақлиниш дегәнни қандақ чүшинисиләр?

3. Таам тизимини түзгәндә немигә диққәт бөлүш керәк?

4. Калориялиқ (қувәтлик) дегинимиз немә?



§ 21. АШХАНИНИҢ ЖАБДУҚЛИНИШИ. ТААМ ТӘЙЯРЛАШҚА БЕҒИШЛАНҒАН ҚУРАЛ-ҮСКҮНИЛӘР, ӘСВАПЛАР БИЛӘН ҚАЧА-ҚОМУЧЛАР



1. Сүрәтләрни қараштуруш. Ашхана жабдуқлириниң критериясини түзүш. Ашханиға һажәтлик барлиқ қурал-үскүниләр, қача-қомучлар барму?
2. Ашхана жабдуқлири билән қурал-үскүниләрни орунлаштурушта бехәтәрлик техникиси сақланғанму?

Қача-қомуч
Ыдыс
Посуда
Dishes

Ашхана – өйдики әң муһим, көп вақтимизни өткүзүдиган бөлмиләрниң бири. Шуңлашқа бу бөлмә қолайлиқ вә ишләшкә лайиқ болуши керәк. Қолайлиқ жабдуқланған, әплик ашхана күндиликтә ишлигәндә һарғузмайду, тәйярланған таамниң сапаси қача-қомучларғиму бағлинишлиқтур.

Тамақ тәйярлаш үчүн төвәндики ашхана қача-қомучлири һажәт:

- шорпа, коча тәйярлашқа беғишланған, түрлүк көләмдики 4–5 кора;
- гөш, белиқ, яңию, омлет, қуймақ қуюшқа, көктатларни қорушқа беғишланған түрлүк көләмдики тапилар. Озуқ-түлүкниң һәр түригә беғишланған: чоюн, сирлиқ, тефлонлуқ тапилар һажәт;
- көктат, гөш дүмләйдиган қазан;
- пиширимларға беғишланған түрлүк көләмдики қелиплар.

Ашхана қача-қомучлири



Ашханида таам тәйярлайдиган қача-қомучлардин башқа ашхана мөхсус қача-қомучлири: таам, чай, кофе сервизлири болуш керәк. Таам сервизигә чоңқур, япилақ, татлиқ-турум вә торт хончилири, түрлүк көләмдики тавақлар, шорпа, туз вә башқиму тәм киргүзгүчиләргә беғишланған керәк-ярақлар, пичақ, санчигүч (вилка), қошуқлар һажәт. Чай сервизи жиғиндисигиға чай дәмләш чәйниги, сүтқуйғуч, қәнтсалғуч, хончилири бар пиялилар вә кружкилар жиғиндисиди кириду.

Сервизларни кондитерлик мөһсулатларға вазилар, севәтләр, десерт хончилири вә башқилар билән толуктурушқа болиду.

Ашхана сервизи



Чай сервизи



Кофе сервизи



Ашхана қураллири



Ашханида һажәтлик ашхана қурал-үскүнилерини: көктат тазилиғуч, пәлкүч, бәлиш алидиганға бегишланған көпкүр, дөшә, қайча, яғач болқа вә башқилар.

Заманвий ашханида түрлүк-түмән турмуш техникиси: микродолқунлуқ пәш, һо билән пиширгүч, блендер, электрчайник, кофе угаткүч, ашхана комбайиниси, электрлик гриль, кофе қайнаткүч яки кофемашина, қоруш қачиси, ширнә сиқкүч вә башқилар болуши керәк.



1. Өйүңлардики ашханиң сүритини селиңлар. Униңда немини өзгәрткән болар едиңлар, немишкә?

2. Таам тәйярлашқа бегишланған ашхана қача-қомучлири, әсваплири билән қурулмилирини пайдилиниш коллажини қуруңлар.

1. Ашханиң орунлайдиган хизмити қандақ?
2. Ашханида қандақ жиһаз билән жабдуқ шәртлик түрдә болуш керәк?
3. Ашханида жиһаз билән жабдуқларни орунлаштурушта немини асасқа алған дурус?
4. Қача-қомуч түрлирини атаңлар.



§ 22. ТААМ ТӘЙЯРЛАШҚА БЕҒИШЛАНҒАН ҚУРАЛ-ҮСКҮНИЛӘРНИҢ МҮМКИНЧИЛИКЛИРИНИ ТӘТҚИҚ ҚИЛИШ

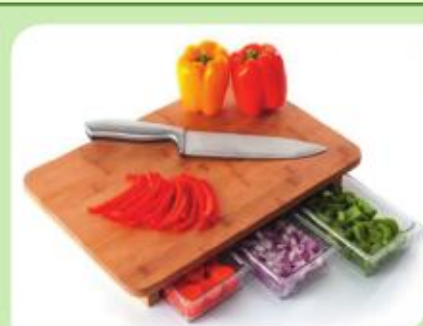

Тамақ тәйярлашқа беғишланған әсваплар билән қуралларни қараштуруңлар. Уларниң қайсиси силәргә тонуш? Улар билән қандақ ишларни әмәлгә ашурушқа болиду?

Тәйярлаш
Әзірлеу
Приготовление
Cooking

Көктат билән йәл-йемишларни тоғраш түрлири

Аддий



бөлүп



тоғрисиға



тәкшиләп



қәләмчә



айландуруп



чәмбәрчә



йерим чәмбәр



тилип

Мурәккәп



нәшпүт охташ



юлтузчә



қирилған



дүгләк

Көктатлар билән йәл-йемишларни тоғраш вақтидики қолни дурус тутуш



Көктат вә йәл-йемишларни тоғрашқа беғишланған қурал-үскүниләр



Көктат йәл-йемишларни тоғрап безәш



Хам сәйләрни вә башқиму таамларни безәш үчүн көктатларни яңақтәк, кәсмә түридики мөх-сус оюқчилар арқилиқ чирайлиқ тоғрайду. Помидор билән қизилчидин қизилгүл, тәрхәмәк-тин – йәлпүгүч, сөвзидин – ай, алтәқирлиқ, юлтузчә фигуриларни ясашқа болиду.

Карвинг – таамларни безәшкә беғишланған көктат вә йәл-йемишларни бәдийй оюш (тоғраш) һүнири. Көктатлар вә йәл-йемишлардин тәйярланған карвинг тәми бойичә таам билән мува-пиқ келиши керәк.

Көктатлардин тәйярланған аквариум



Көктатлар билән йәл-йемишлар тоғралмиси

1. Һажәтлик қача-қомуч вә қурал-үскүниләрни тәйярлаш.
2. Көктатлар билән йәл-йемишларни таллаш.
3. Дәсләпки қайта ишләш.
4. Таамни тоғраш вә безәш.

Кәштини толтуруш:

| Таам | Озуқ-түлүк | Қача | Үскүниләр | Қураллар |
|------|------------|------|-----------|----------|
| | | | | |
| | | | | |
| | | | | |



Заманивий ашхана өсваплири вә қурал-үскүниләр қандақ хизмәт қилиду?



§ 23. БУТЕРБРОДЛАР ВӘ УССУЛУҚЛАРНИ ТӘЙЯРЛАШ ТЕХНОЛОГИЯСИ



1. Фотосүрәтләрни қараштуруңлар, бутерброд тәйярләшқә беғишланған асасий озуқ-түлүкләрни еникләңлар. Улар адәм саламәтлигигә пайдилиқму?

2. Адәм саламәтлигигә пайдилиқ бутербродлар тәйярләш үчүн қандақ мөһсуләтлар қоллинилиду, улар адәм үчүн қанчилик һажәт?



Бутерброд түрлири

Очуқ

Аддий



Мурәккәп



Йепиқ



Бастурма (канапе)



Озуқ-түлүкләрни пайдилинишқа қарап бутерброд түрлири

Гөштин

Сүт мәнсулатлиридин

Көктаттин

Белиқтин

Татлиқ

Тәйярлаш технологиясигә қарап бутерброд түрлири

Соғ



Дәстиханға тартиш алдида тәйярлиниду.

Иссиқ



Алдин-ала тәйярлиниду.



Өзләштүргән билимиңлар асасида, пайдилиқ бутербродлар (очуқ, йепиқ)тәйярлашның технологиялик картисини түзүш. Бутербродни тәйярлаш вә уни безәшнің өзигә хас идеясини ойлаштуруш вә безәш.

Бутерброд билән биллә иссиқ вә салқин уссулуқлар тартилиду. Иссиқ уссулуққа чай, кофе, какао ятиду. Уларни суға сүт, қоюқ сүт қошуп тәйярлиғанда уларның сүпити ашиду. Иссиқ уссулуқлар әтигәнлик вә пешин тамигида берилиду. Соғ уссулуқларға минерал сулар вә йәл-йемиш ширнилири вә башқилар ятиду.

Уссулуқ
Сусын
Напиток
Drink

Иссиқ уссулуқлар

Кофе



Какао



Чай

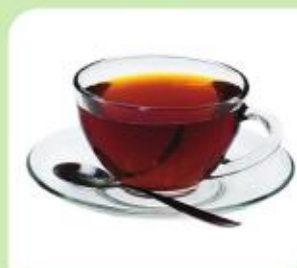

Иссиқ уссулуқларның сапасига қоюлидиған төләпләр

- Уссулуқлар пайдилинар алдида тәйярлиниду.
- Чай қайнатмисини 3–4 сааттин кейин яки әтиси пайдилинишқа болмайду.
- Тәйяр кофени илман тартмайду, у иссиқ яки соғ тартилиши керәк.
- Уссулуқ түри, әгәр чай болса қоңур яки йешил, кофе болса – қоң-қоңур болуши керәк.



Чай – адәмниң қедимидин қоллиниватқан уссулуқлириниң бири. Чайниң пәйда болуши тоғрилиқ түрлүк ривайәтләр бар.

1. Чайниң йопурмақ чүшүмини дәсләп путақларниң йопурмақлирини жулуп йегәндин кейин сәгәклишип кәткән мални көргән Хитай чопанлири қоллинишқа башлиған.

2. Б. з. и. 2700 жилқи хитай қолязмилирида чай тоғрилиқ сөз қозғалған. Б. з. и. 1737 ж. Хитай императори бағчисида су қайнатқанда бирнәччә йопурмақ суға чүшиду. Сунни ичип көрүп, униң йеқимлиқ дәмигә һәйран қалиду.

3. Япон ривайити мундақ дәйду, диний хизмәтчи өзиниң йеқиқ қапақлирини кесип йәргә ташлайду, қапақлири чүшкән йәрдин икки чай ғоли өсүп чиқиду.

Соғ уссулуқлар

Су



Организмдин оғилиқ қалдуқларни чиқириду.

Шохула морси



Иммунитетни мустәһкәмләйду.

Компот



Витаминлардин туриду.

Алма ширниси



Берәк билән беғирға пайдилиқ.

Анар ширниси



Жүрәк билән қан томурлириниң ишини рәткә кәлтүриду.

Ялпуз чейи



Тиничландуриду, баш ағриғини басиду.

Газланған уссулуқлар



Тәркивигә киридиған нәрсиләр (аспартам, лимон кислотаси, натрий бензоати, көмүркислотасиниң газы) адәм өзасиға сәлбий тәсир қилиду.

Соғ уссулуқларни салқинлитип суниду.

Аш сүйи, квас, морс вә фирмилиқ уссулуқлар ағзи йеқиқ әйнәк комзәк, бутулка, бокалда берилиду.

Уссулуқни сунғанда уни 2/3 бәлигигичә толтирип, қәғәз ләңгә селинған хончиниң үстигә қоюп бериду. Уссулуққа селиш үчүн музни сәй салидиған қачида бериду.



Тәбийи
Табиғи
Натуральный
Natural



1. Үч чинә тәйярлап, ичигә пакеттики чайни селип, сүрәттә көрситилгәндәк су куюш.
2. 1–2 минут арилигида чинидә болуватқан жәриянни байқаш.
3. Чай дәмләштин бурун биз немишкә суну исситимиз?
4. Тәжрибини нәтижиләш үчүн умумий қоюлған соал җававини умумийлаштуруп, өз байқиғанлириңлар билән тонуштуруш.
5. Кәштини пайдилинип, иш дәптәрлириңларға чай дәмләш технологиясини (рети билән) йезивелиш.

1-тәжрибә



Чинигә соғ су куюш.

2-тәжрибә



Чинигә бөлмә температури-сидики суну куюш.

3-тәжрибә



Чинигә иссиқ су куюш.

Чай дәмләшниң технологиялик картиси

| Озуқ-түлүк нами | Озуқ-түлүк мөлчәри | Тәйярлаш рети | Ҷача-қомуч вә керәк-ярақлар |
|-----------------|--------------------|---------------|-----------------------------|
| Чай | | | |
| Су | | | |
| Қоюқ сүт | | | |



Чай дәмлигәндә керамикилик чәйнәкни пайдиланған дурус, сәвәви униң иссиқ өткүзгүчлиги аз.

Чай дәмләштин илгири чәйнәкни қайнақ су билән чайқаш керәк, андин қуруқ чайни керәк мөлчәрдә селип, чәйнәкниң 1/3 көләмигә қайниған су куюлиду. Ағзини йепип, мәхсус чәйнәк қалпиғи астида 5–8 минут дәмлиниду, андин үстигә чәйнәк толғичә су куюшқа болиду. Чайни чинигә толдуруп қуймас керәк, көп қуюлған чай совуп кетиду вә мейманға болған һөрмәтсизлик болиду.

Язда чайни қәнтсиз яки қәнт билән, лимон тилими билән 8–10 °С қичә музлитип беришкә болиду.

1. Пайдилиқ бутербродлар тәйярлашқа беғишланған қандақ ингредиентларни есиңларда сақлидиңлар?

2. Қандақ бутербродларниң пайдиси аз, немишкә?

3. Қандақ бутербродларни дәстиханға қоюш алдида тәйярлаш керәк?

4. Немишкә газланған уссулукларни пайдилиниш зиян?

5. Тәбиий ширниләр билән уссулукларни пайдилинишниң дуруслиғи тоғрилиқ хуләсә чиқириңлар.



§ 24. КӨКТАТЛАР БИЛӘН ЙӘЛ-ЙЕМИШЛАРДИН СӘЙ ТӘЙЯРЛАШ ТЕХНОЛОГИЯСИ

Йеңи чиққан көктат вә йәл-йемишлардин сәй тәйярлаш

Көктатниң бир түридин



Бирнөччә көктатни арилаштуруп



Йәл-йемишдин



Пиширилгән көктатлардин тәйярланған сәйләр

Консервланған көктатларни
қошуп тәйярланған



Гөш мәһсулатлирини
қошуп тәйярлиған



Белиқ вә деңиз мәһсулатли-
рини қошуп тәйярлиған



1. Көктатлардин тәйярланған сәйләрниң тәснифлинишини қараштуруңлар.
2. Сәй тәйярлаш үчүн қандақ озук-түлүк ишлитишкә болиду?
3. Йеңи чиққан көктатлардин қандақ сәйләрни тәйярлашқа болиду?
4. Сәйләрни тәйярлаш жәриянида асасий вә қошумчә озук-түлүкләрни атаңлар.
5. Сәйләрни тәйярлаш үчүн қандақ қурал-үскүниләр һажәт?
6. Көктатлар билән йәл-йемишларни немишкә күндә истимал қилиш керәк?



Дәсләпки сәйләрни римлиқлар ойлап тапқан. Чоң тойларда бал, туз вә сиркә билән тузланған, чөпләрдин вә көктатлардин тәйярланған таамларни сунуш адәткә айланған salato яки salata «тузланған таам» дегән мәнә аңлатқан. Адәттә сәй бал вә сиркә қошулған зәйтүн мейи билән тузланған латук, эндивий, пияз голлиридин тәйярланған вә гөш таамлириға қошуп берилгән.



БТ

Өмәлий иш орунлаңлар, бехәтәрлик қаидилирини әскә чүширип, униңға рияйә қилиш керәк.

1. Сәй тәйярлаш рецепти билән технологиялик ретини үгиниш.
2. Өзәңларниң сәй тәйярлаш рецептиңлар билән, униң технологиялик картисини куруш.
3. һажәт қача-қомуч вә қурал-үскүниләрни тәйярлаш.
4. Көктат, йәл-йемишларни таллаш. Әгәр сәй тәркивигә пиширилгән озук-түлүкләр керәк болса, уларни совутуш үчүн алдин-ала пиширип қоюш. Андин кейин хам озук-түлүкләр жуюлиду, тазилиниду, тоғрилиду. Озуқ-түлүкниң бир бөлиги сәйни безәш үчүн тәйярлиниду.
5. Сәйни рецепт бойичә тәйярлаш.
6. Таамни сәй салидиған қачиға селип, көктат тоғрайдиған мөхсус қуралларни пайдилинип безәш вә дәстиханға қоюш.
7. Тәйяр таамниң тәмини көрүш.



Йөл-йемиш сейини тәйярлашниң технологиялик жәрияни



Йөл-йемиш сәйлириниң сапасиға қоюлидиган тәләпләр

| | | | |
|--|--|--|---|
| Ташқи түри: йөл-йемишлар шәклини сақлайду; сәй бир хил бөлүнгән. | Тәми: татлиқ, йөл-йемишниң тәмигә хас. | Консистенцияси: йөл-йемишниң түригә мувапиқ. | Рәңги вә пуриги: таамға қошулған озук-түлүкләргә тән. |
|--|--|--|---|

Витаминлиқ сәй тәйярлашниң технологиялик жәрияни



1. Сәй тәйярлаш жәриянида қоллинилған тоғраш усуллирини атаңлар.
2. Өмәлий иш пәйтидә қандақ қуралларни қолландиңлар?
3. Мәзкүр әсваплар вә қурал-үскүниләр билән бехәтәрлик қаидилирини атаңлар.
4. Сәй тәйярлаш үчүн көктатни тоғрашниң қандақ түрини таллидиңлар?

ӨЙ МӘДӘНИЙИТИ

§ 25. ШӘХСИЙ ГИГИЕНА. ӨЗИГӘ ӨЗИ КҮТҮМ ҚИЛИШ



1. Нәрсиләрни қараштуруңлар. Уларниң немә үчүн кәрәклигини ейтип бериңлар?
2. Қандақ нәрсиләр билән әң йеқин достуңлар биләнму бөлүшүскә болмайду?

Шәхсий гигиена
Жеке бас гигиенасы
Личная гигиена
Personal hygiene



Чач билән теригә күтүм қилиш шәхсий гигиена қайдисини түзүш. А3 / А2 форматтики сүрәтләрниң элементлири бар концепциялик карта түридики қайдиләрни синипқа тоңуштуруш.



Шәхсий гигиена

Турушлуқ өй гигиениси



Терә гигиениси



Тамақлиниш гигиениси



Су гигиениси



Кийим гигиениси



Көз (көрүш) гигиениси



Чач гигиениси



Аяқ кийим гигиениси



Орун-көрпә гигиениси



Тазилиқ вә шәхсий гигиена – адәмниң өмүр бойи ажримас шериклири.

Қизларниң шәхсий гигиениси әқлий вә жисманий әмгәкниң дурус новәтлишишин, төн-тәрбийә билән шуғуллинишин, системиліқ түрдә дурус тамақлиништин, уйқидин, шундақла төн, ички кийим, кийим кийиш вә турушлуқ өй тазилиғидин туриду.

Һәрбир адәм шәхсий гигиена қаидилирини билиши керәк, сәвәви униңға қаттиқ риайә қилиш төн сақлиқни мустәһкәмләшкә, әқлий вә жисманий әмгәккә қабилитини ашурушқа тәсир қилиду, һәрқандақ ишта жуқури пәллиләргә йетишниң капалити болиду.

Өстә сақлаңлар:

1. Күндә жуюниңлар, душқа чүшүңлар. Тениңиз кирлишип кәтсә, теридики ушшақ төшүкләр йепилип қелип, тениңиз «дәм алалмайду».

2. Чачни кәштә бойичә – һәптисигә 1 қетим әмәс, кирлишигә қарап жуюңлар.

3. Чишларни бежирим сақлаш үчүн, чишларни пат-пат тазилап туруш керәк.

4. Қоллириңларни яхши күтүңлар. Тиймиғиңлар таза вә елинған болуши керәк. Тамақ ичәр алдида, тәрәтханиға кирип чиққандин кейин, таладин киргәндә, өй жаниварлири билән ойниғандин кейин қоллириңларни яхши жуюңлар.

1. Шәхсий гигиениға немә кириду?

2. Теригә қандақ күтүм керәк?

3. Тамақлиниш гигиениси тоғрилиқ етип бериңлар.

4. Кийим, турушлуқ өй гигиениси тоғрилиқ немә билисиләр?



§ 26. ӨСҮМЛҮК ӨСТҮРҮШ ЕГИЛИГИНИҢ АСАСИЙ ЙӨНИЛИШЛИРИ



1. Сүрөтлөрни қараштуруңлар, уларни топларға бөлүңлар. Өз қарарлириңларни асаслаңлар.
2. Адәм өсүмлүкләрдин қандақ пайдилиниду?



Өсүмлүк өстүрүш
егилиги
Өсімдік шаруашылығы
Растениеводство
Plant growing

Өсүмлүк өстүрүш егилиги – өсүмлүклэрни озук-түлүк мәнбәси сүпитидә қоллиниш үчүн, озук вә безәш мәнхситидә, шундақла ишләп-чиқиришқа беғишланған хам әшия сүпитидә күтүп, өстүрүш.

Өсүмлүк өстүрүш егилигиниң асасий йөнишлири: етизлик егилиги, көктатчилик егилиги, йәл-йемиш егилиги, бағвәнчилик егилиги вә гүл өстүрүш егилиги.

Көктатчилик егилиги – асасий мәнхсәт көктат вә от-яшларни өстүрүш, йетилдүрүш болуп санилиду. Өсүмлүк өстүрүш егилигиниң бир саһаси.

Йәл-йемиш егилиги – йеза егилигиниң бир саһаси, мәнхсити, йейишкә ярамлик йәл-йемишларни пәрвиш қилиш.

Бағвәнчилик егилиги – өсүмлүк өстүрүш егилигиниң көпжиллик йәл-йемишларни, безәш өсүмлүклирини (безәш бағлирини өстүрүш) өстүрүш билән шуғуллинидиған саһаси.

Гүл өстүрүш егилиги – кесип елиш, бағлаш, бағ, истираһәт бағлирида олтарғузуш, бөлмини безәшкә беғишланған өсүмлүкләрни өстүрүш билән айлинидиған саһа.



1. Сүрәтләрни қараштуруңлар. Әтрапни гүлләндүрүш өсүмлүкләрни пәрвиш қилиш үчүн қандақ шараит керәк?

2. Йоруқ қанчилик көп болса, мәнхсулатму шунчә болидиғини растму?

3. Уни күтүп, пәрвиш қилишқа һажәт шараитларниң бири (йоруқлуқ, су, иссиқлик, минерал озуклар, топа) болмиса немә болиду?

4. Өсүмлүк ойдикидәк өсүши үчүн қандақ шараитлар керәк болиду?

5. Аталған һәрбир шәртниң өсүмлүк үчүн һажәт экәнлигини дәлилләңлар.



1. Өсүмлүк өстүрүш егилигида қандақ мутәхәсисләр ишләйду? Бир кәсипни таллап елип, шу тоғрилиқ сөзләп бериңлар.

2. Қайси әлниң климатлиқ шараити йәл-йемиш вә көктат мәнхсулатлирини пәрвиш қилишқа қолайлиқ? Немишкә?



1. Өсүмлүк егилиги дегинимиз немә?

2. Өсүмлүк егилигиниң асасий вәзиписи қандақ?

3. Өсүмлүк егилигиниң асасий йөнишлирини вә уларниң алаһидилик-лирини атаңлар.

§ 27. ӨСҮМЛҮК ӨСТҮРҮШ ЕГИЛИГИДИКИ ӨТИЯЗДИКИ ИШЛАР

Баһар – бағвәнләрнiң иши қайниған мәвсүми. Өсүмлүк пәрвиши, бағчә шараити вә келәчәктә елинидигән мәнсулат өтиязлиқ ишларнiң қанчилиқ вақтида вә дурус орунлинишиға бағлиқ болиду.

Дәрәқләрнi һаклаш



Дәрәқләрнiң қепиниң күндә көйишидин, қурут-қоңғуз вә ағриқлардин қорғаш үчүн өтияз келиши биләнла уларнiң ғоллирини һаклаш. һаклаш ишлирини пәқәт һава райи қурғақ вақтидила орунлаш керәк. Қепи силиқ дәрәқләрнi һаклашқа болмайду.

Мәйдачани тазилаш



Барлиқ өтизлиқлар билән гүлзарлиқлардин қишта жиғилған әхләтләрнi, чүшкән йопурмақларнi, өткән жилқи чөпни тирна билән жиғиш.

Путақларнi қирқиш



Барлиқ қуруп кәткән, зәхимләнгән путақларнi қирқиш. Путақларнi һәридәп, зәхимләнгән йәрлирини кесип, тазилаш. Кәскән йерини вә башқиму зәхимләнгән йәрлирини майлап қоюш.

Оғут төкүш, күвәтләндүрүш



Йәргә көктатларнiң, гүлләрнiң (һава райиға қарап) уруқлирини териш



Һарам чөпләр билән зиянкәш қурут-қоңғузларнi йоқитиш бойичә иш-чарә өткүзүш.

Йәрнi қайта ишләш



Топини юмшитиш. Топа юмшиғандин кейин дәрәқнiң чөрисини юмшитип, азотлуқ оғутларнi чечиш керәк.

Юмшитилған топа – юмшақ вә чечилип туриду, шуңлашқа өсүмлүк томури күвәтлинип, чапсан өсүшкә башлайду.

Йәрнi қезип, өтизларнi тәйярлаш. Қезиш жәриянида кона йилтизларнi елип ташлаш керәк.

Көктат, гүлләрнiң уругини чечишқа тәйярлаш, көпжиллиқ өсүмлүкләрнi қайтидин олтарғузуш. Топини қайта ишләш



Өтизлиқларға көктат, гүлләрнiң көчәтлирини олтарғузуш



Топа
Топырақ
Почва
Soil

Безәш вә йәл-йемиш дәрәқлириниң учи-
лирини қелиплаштуруш



Мәктәп әтрапидики мәйданчиларда
олтарғузулған өсүмлүкләрни суғириш, топа
йөләш, қувәтләндүрүш



1. Мәктәп әтрапидики көчәт тикишкә беғишланған йәрләрни тәтқиқ қилиш.
2. Күн чүшидиған вә көләңкә тәрәплирини ениқлаш.
3. Гүл вә безәш өсүмлүклирини тикиш орунлирини ениқлаш. Қандақ өсүмлүкләрни (көк-
татларни) көләңкә тәрәпкә, қайсисини күн чүшидиған тәрәпкә олтарғузуш керәклигини ениқ-
лаш.
4. Әтияздики ишларни орунлаш үчүн силәргә қандақ материаллар вә әсваплар керәк
болидиғанлигини бәлгүләш.
5. Әмәлгә ашурилидиған ишлар, материаллар билән әсвапларни қоллиниш бабида
бехәтәрлик техникиси қайдилригә риайә қилиш.



Мәктәп йенидики мәйдан режиси

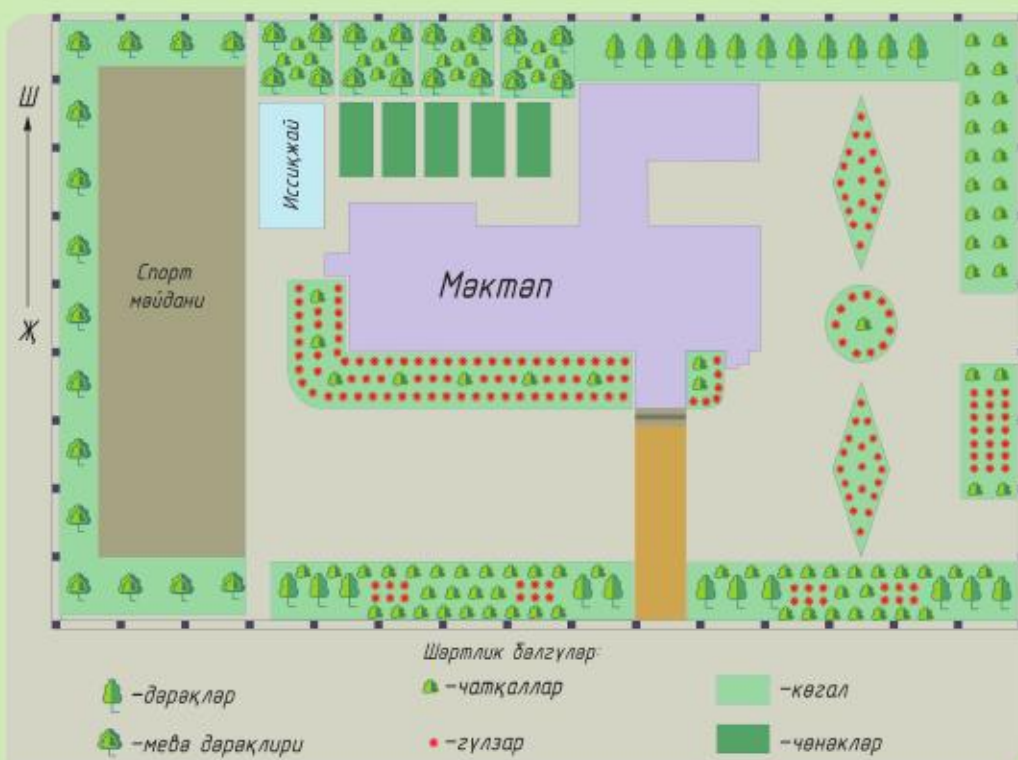

1. Әтиязда өсүмлүк өстүрүш егилигидә қандақ ишләр әмәлгә ашурулиду?
2. Топини егиликкә тәйярлаш үчүн қандақ ишлар әмәлгә ашурулиду?
3. Йәрни уруқ теришкә қандақ тәйярлайду?



САНИТАРЛИҚ-ГИГИЕНИЛИҚ ТЭЛЭПЛЭР

1. Ишни башлаштин илгири қолни совун билэн яхшилап жуюш керек.
2. Йоруқ сол тәрәптин яки алдидин чүшүш керек.
3. Қолайлиқ болуш үчүн ишләшкә бегишланған барлиқ әсваплар вә қурал-үскүниләрни түз вә таза йөргә қоюш керек.
4. Ишлигән вақитта саламәтликни сақлаш үчүн дәм елип, көзгә, қолға вә мүригә бегишланған һәрикәтләрни орунлиған пайдилиқ.

БЕХӘТӘРЛИК ТЕХНИКИСИ ҚАИДИЛИРИ

• Умумий

1. Дәрискә қоңғурақ челиништин бәш минут илгири келиш.
2. Мәхсус кийим кийип, яғлиқ теңиш.
3. Қоллиниш қаидилирини билмәйдиған қуралларни қолланмас керек.
4. Бузулған яки өткүр әмәс қуралларни қолланмаслиқ керек.
5. Ишлигәндә әсвапни муәллим көрсәткәндәк тутуш.
6. Иш пүткәндә қурал-үскүниләрни мәхсус орунға қоюш.
7. Қурал-үскүниләрни муәллим көрсәткәндәк рәт рети билэн орунлаштуруш.
8. Иш орунлириңларни таза вә жигип тутуш.
9. Иш ахирида иш орниңларни жиғиштуруш.
10. Тәнәпүстә кабинеттин чиқиш керек.

• Ашпәзлик ишларни орунлаш жәриянида

ишни башлаш алдида:

1. Ашхана қурал-үскүниләрни тәкшүрүш.
2. Эмальлиқ қачиларниң бежиримлиғини, сирин вә дөз чиқип кәтмигәнлигини тәкшүрүш.
3. Но вә пурақ тартқучни қошуш.

ишләш пәйтидә:

1. Ашхана электр плитисини тоққа қошмастин бурун йөргә туюқланған (заземление) вә корпусиниң зәхимсиз экәнлигигә көз йәткүзүп, диэлектрлик палазчиға туруш. Үстәл үстигә қоюлидиған электр плитисини тоққа қошмастин бурун тоққа қошуш вә айришниң зәхимсиз экәнлигини тәкшүрүш, плитини отқа тәзүмлүк жайға орнитиш. Очуқ спиральлиқ электр плитини қолланмаслиқ керек.

2. Тамақ тәйярлаш үчүн пәқәт сирлиқ қачини қоллиниш.
3. Көктатларни тазилиғанда авайлаш керек. Яңиюни чишлири бар пичақ билэн тазилаш.
4. Нанни, гастрономиялик мәһсулатларни, көктатларни вә өзгә мәһсулатларни тоғрашниң дурус усуллирини сақлиған һалда, яхши иштиклитилгән пичақ билэн дөшидә тоғраш керек; сол қолниң бармақлири пүкүлгән вә пичақ йүзидин нерарақ болуш керек. Хам вә пиширилгән көктатларни, гөш, белиқ, нанни вә башқиларни алаһидә дөшиләрдә тоғраш керек.
5. Гөштартқучни ишләткәндә гөш вә башқа озук-түлүкләрни қол билэн иштәрмәй, мәхсус таяқчә билэн иштириш керек.
6. Көктатларни теркидин чиқарғанда, уларни мәккәм тутуп, беҳәтәрликни сақлаңлар.
7. Пичақ вә ариларни бир-бириңларға сепи тәрипи билэн бериңлар.
8. Вақитлиқ сақлайдиған тамақ қалдуқлирини ағзи йепилидиған мәхсус қачида сақлаңлар.
9. Тамақни пишәргәндә, қачидин тешип кәтмәслиги үчүн тувақларни ашхана пәлийи билэн тутуп, өзәңлардин нери қаритип ечиңлар.

ишни түгәткәндә:

1. Электр плитисини толук токтин ажритип, өчириш.
2. Иш үстилини, қача-қомуч вә қурал-үскүниләрни диққәт қилип жуюш.
3. Әхләт вә қалдуқларни мөхсус орунға ташлаш.
4. Мөхсус кийимләрни йешиш, һава шориғучни өчирип, қоллириңларни пакиз жуюш.

• **Рәхтни ишләткәндә**

иш вақтида:

1. Жиңниләр вә санчиғучларни мөхсус орунда (ястукчә, мөхсус сандукчә в. б.) сақлаш, уларни иш орнида қалдурмаслиқ керәк.
2. Дат басқан жиңниләр билән санчиғучларни қолланмаслиқ керәк.
3. Жиңнә билән ишлигәндә оймақни қоллиниш.
4. Рәхт пичимлирини санчиғучларниң ярдими билән пүккәндә, униң учини өзәңларға қаратмаңлар.
5. Қайчиларни мөхсус орунда сақлаш, өткүр учлирини өзәңлардин нери қаритип йепип қоюш, бир-бириңларға сепи тәрипи билән бериш.
6. Тикиш машинисиниң қозғиливатқан бөләклиригә йеқинлимаслиқ.
7. Бармақлириңларни тикиш машинисиниң жиңнисини билән жараһәтләнмәслик үчүн униң тапиниға йеқин тутмас керәк.
8. Жипни қайчә билән қийиш.

ишни орунлап болғандин кейин:

1. Электр тикиш машинисини токтин ажритиш.
2. Иш қураллирини түгәлләп, иш орунлириңларни рәткә кәлтүрүш.
3. Мөхсус кийимлириңларни йешип, қоллириңларни пакиз жуюңлар.

• **Электр дәмални пайдилиниш жәриянида**

ишни башлаштин илгири:

1. Вилкиниң зәхимсиз экәнлигини вә дәмалниң электр симлириниң зәхимләнмигәнлигини тәкшүрүш.
2. Дәмалға бәғишланған иссиққа төзүмлүк ток өткүзмәйдиған дәмал салғуч рәхт билән тахтаиниң барлигини тәкшүрүш.

иш вақтида:

1. Электр дәмални токқа куруқ қол билән қошуп, ажритиш.
2. Қисқа вақитлиқ үзүлүшләр пәйтидә электр дәмални иссиқ өтмәйдиған йәргә қоюш керәк.
3. Дәмалниң иссиқ тапини электр симлиригә тәғмәслигини назарәт қилиш.
4. Қоллириңларни көйдүривалмаслиқ үчүн дәмалниң иссиқ металл бөләклирини тутмаслиқ вә көп сулимаслиқ керәк.
5. Токқа қошулған дәмални өз нәзәриңлардин сирт қалдурмаслиқ керәк.
6. Дәмалниң бир қелипта ишлишини нәзәрдә тутуп, токтин вилкисидин тутуп чиқириш керәк.

ишни тамамлиғандин кейин:

1. Электр дәмални токтин чиқириш.
2. Иш орнини рәткә кәлтүрүш.
3. Мөхсус кийимни йешип, қолни пакиз жуюш.

• **Қайча билән ишләштә**

1. Мөхсус орунда яки қайча салидиған қапта сақлаш.
2. Очуқ тәрәплирини ишләватқанларға қаритип қоймаслиқ.
3. Бир-бириңларға йепиқ тәрипи билән бериш.
4. Иштин кейин қайчини мөхсус халтисига селип қоюш.

• Бағ-бағчә әсваплири билән ишлигәндә

1. Ишни башлимастин илгири әсвапларниң сунуқ әмәслигини тәкшүрүп елиш (кесидиган бөләклири өткүр иштиклитилгән, саплири – мәккәм бәкитилгән болуши керәк).
2. Әсвапларни мәхсәтчан қоллиниш керәк.
3. Йәрни тирнилиғанда өткүр беши билән аяқлириңларни жараһәтләвалмаслиқ үчүн авайлаш керәк.
4. Әсвапларни ташлашқа болмайду, бир-бириңларға қолдин-қолға бериш керәк.
5. Тирна билән ишләватқан адәмниң йенида (арқисида) турмас керәк.
6. Қолларниң жараһәтләнмәслиги үчүн иш пәләйлирини кийиш керәк.
7. Гүжәк, тирна, ариларни тошуғанда өткүр бешиға қапчуқ кийгүзүш керәк.

• Қол билән орунлинидиган ишлар вақтида

ишни башлаштин илгири:

1. Жиңнә салғучтики жиңниләр билән санчигучларни санап тәкшүрүш керәк.
2. Қурал-үскүниләр билән әсвапларни мәхсус орунлириға қоюш керәк.

иш вақтида:

1. Диққәтчан болуш керәк.
2. Оймақни оң қолниң орта бармиғиға кийиш керәк.
3. Жиңнә билән санчигучларни жиңнәсалғучқа қадаш.
4. Қайчиниң үзлири йепиқ петичә оң тәрәпкә өзәндин қариму-қарши қаритип қоюш.
5. Қайчини биригә үзини йепип, сепи билән бериш керәк.

ишни тамамлиғандин кейин:

1. Жиңниләр билән санчигучларни санап чиқиш. Уларниң сани иш башлиғанда қанчә болса, иш ахирида шунчә болуш керәк.
2. Иш орнини жиғиш.

ВИЗУАЛЛИҚ СӘНЪӘТ

Жанр – өз алдыға алаһиде бөлгүлири бар (портрет, натюрморт, пейзаж вә башқилар) әсәр түри.

Жиғинда – қандақту бир нәрсиләрниң системлаштурулған жиғиндиси.

Картина – холст, қәғәз, картонда вә башқиларда бояқ билән селинған майбояқ әсәри.

Композиция – бөләкләрдин тәркип тапқан туташ қурулма.

Контраст – нәрсиләрниң қандақту бир хусусийәтлиригә (өлчәми, шәкли, рәңги, нурлуқ вә көләңкә уйғунлиғиға вә башқа) тамамән әкси айримчилиғи.

Мастихин – пичақ яки палақ шәклидики нәпиз, оңай егилидиган полат қәләй.

Пастель – май бояқ техникиси; бәдүр қәғәз бетидә бор яки қериндаш билән сүрәт селиш.

Пластика – һәйкәлни юмшақ, егилидиган материаллардин ясаш.

Репродукция – қандақту бир сүрәтни фотосүрәт яки полиграфия ярдими билән йеңилаш.

Сәнъәт (һүнәр) – өз тәсвирлирини мәлум бир материалда (сөз, аваз, таш, металл, бәдән һәрикәтлири арқилиқ вә башқилар) көрситидиган аләмни бәдий қобул қилиш усули. Сәнъәтниң асасий түрлиригә әдәбият, май бояқ, графика, һәйкәлтараһ, мемарчилик, безәк-әмәлий сәнъәт, музыка, театр, балет, уссул, кино, цирк, фото һүнири ятиду.

Фрагмент – пүтүнниң бир бөлиги.

Һәйкәлтараһ – һәйкәл ясаш.

Эскиз – алдин-ала ясалған үлгә.

Жәвһәр – нуқсансиз әсәр.

БЕЗӘК-ӘМӘЛИЙ СӘНЪӘТ

Декор – безәлдүрүш.

Жипсилашқан кәштә – йеқин, бир-биригә йеқин орунлашқан санчиғуч билән кәштиләш: *икки тәрәплик* – оң вә тәтүр тәрипиниң рәңги бирдәк; *контурлуқ* – сүрәт контури билән, оттури толтирилмиған түри қалиду; *бәдий* – нурлуқ вә көләңкә уйғунлиғи тәсири билән қоштәрәплик кәштә; *гобеленлик* – жип өткүзүлгән жиңнини торниң сол тәрәп төвәнки учидин оң тәрипигә чиқирип, оң тәрәп үстиңки тәрипигә санилип орунлинидиган қайтилинидиган санчиғучлар тизмиси.

Ришелье – рәхт чәтлиридики торлуқ кәштә.

ДИЗАЙН ВӘ ТЕХНОЛОГИЯ

Алгоритм – иш-һәрикәт ретини сүпәтләйдиган көрсәтмиләр жиғиндиси.

Қурақ қийиқ – рәхт кесиндилири, парчилири.

Лекало – қәғәз, картон яки металдин ясалған бөләк.

Лула – ушшақ нәрсиләрни йоғатип көрүшкә беғишланған әйнәк.

Макет – алдин-ала ясалған үлгә яки бир нәрсиниң кичиклитилгән көчүрмиси.

Макетлаш – өз өлчимидә яки һажәт масштабта түрлүк материаллардин буюмларниң макетлирини ясаш.

Манекен – кийимни өлчәп көрүшкә яки көрситишкә беғишланған адәм бәдини шәклидики фигура.

Мәвсүмлүк – һава райиға мувапик кийишкә беғишланған кийим.

Мережка – рәхтниң жиплири суғирилған йәрлиридики тор кәштә.

Модуль (оригамида) – умумийниң бир нәрсә ясилидиган бөләклириниң бири.

Мозаика – материали, шәкли билән рәңги бирдәк һәр түрлүк элементлардин тәйярланған нәқиш.

Нуқсан – камчилик, бузулуш.

Оригами – қәғәздин түрлүк шәкилләр ясаш қол һүнириниң бир түри.

Оригинал – өз алдиға алаһидилиги бар, қайтиланмайдиган, башқилардин бөләкчә.

Пичим – сизма яки көчөрмә асасида қәғәздин қийилған кийим бөләклири.

Пропорция – бәдий әсәрләр яки мемарчилик қурулушлириниң барлиқ бөләклириниң мувапиқлиғи, уларниң бир-биригә дәл келиши вә туташлиғи.

Рәхт фактуриси – рәхтниң вә униң оң тәрипиниң қурулуш тәсвири.

Рәңсиз – сидам рәң.

Силуэт – сүрити селинған яки қайча билән қәғәздин қийип елинған вә бир бояқ – очуқ рәңгә қара рәң билән боялған нәрсиниң контурлуқ сүрити.

Тәснифлиниши – қандақту бир нәрсә, буюмларни вә башқа охшашлиғи яки айримчилиғиға қарап түрләргә бөлүш.

Фиксация (бәкитмә) – бир нәрсини бәлгүлүк бир қелипта бәкитиш.

Шаблон – қийилма үлгә, қандақту бир буюм тәйярлинидиған үлгә.

ТАМАҚЛИНИШ МӘДӘНИЙИТИ

Гигиена – саламәтликни сақлаш үчүн тәнгә болған күтүм.

Дегустация – тәми вә пуриғи арқилиқ истималчилар хусусийәт, сапасини ениқлаш үчүн түрлүк таамлар вә уссулуқларни баһалаш.

Интерьер – өй-жайниң ички орунлиниши.

Қайнитиш – қайнаватқан мол суюқлуқта таам тәйярлаш.

Қоруш – су яки башқа суюқлуқни қошмай, қизитилған майда таам тәйярлаш.

Қурал-үскүниләр – егилик вә ишләп чиқиришқа (ашхана, бағ вә башқилар) керәк-ярақлар.

Пайдилиқ тамақлиниш – адәмниң тән-сақлиғини яхшилаш вә түрлүк ағриқларниң алдини елишқа тәсир қилидиған, йетилиш вә тирикчилик һәрикәтлириниң мустәһкәмлинишигә елип келидиған қувәтлик тамақлиниш.

Профилактика – ағриқларниң алдини елиш, иммунитетни мустәһкәмләш мәхситидә орунлинидиған иш-чариләр.

Рацион – бәлгүлүк бир мәвсүмгә беғишланған (тәвлик, һәптилик вә башқа) таамниң кәләми вә тәркиви.

Һоға пишириш – су қайнаш бабида пәйда болидиған һода таам пишириш.

Эстетика – гезәллик,чирайлиқ.

ӨЙ МӘДӘНИЙИТИ

Бактерияләр – түрлүк ағриқларни пәйда қилидиған микроорганизмлар.

Йәрни қайта ишләш – қувитини ашуруш мәхситидә әмәлгә ашурулидиған чарә-тәдбирләр.

Йәрниң қувитини ашуруш – йәрни юмшитиш, оғут төкүш.

Көчүрүш – йәргә көктат, дәрәқ, гүл вә башқиму өсүмлүкләрни көчүрүш.

Кәйзә (грунт) – йәр, топа.

Терим – уруқни мәхсус тәйярланған йәргә селиш.

Тәтқиқат – йеңи мәлуматларни қолға кәлтүрүш мәхситидә тәтқиқ қилиш, әхбарат издәш.



О. Тансықбаев «Көчмәнләр»

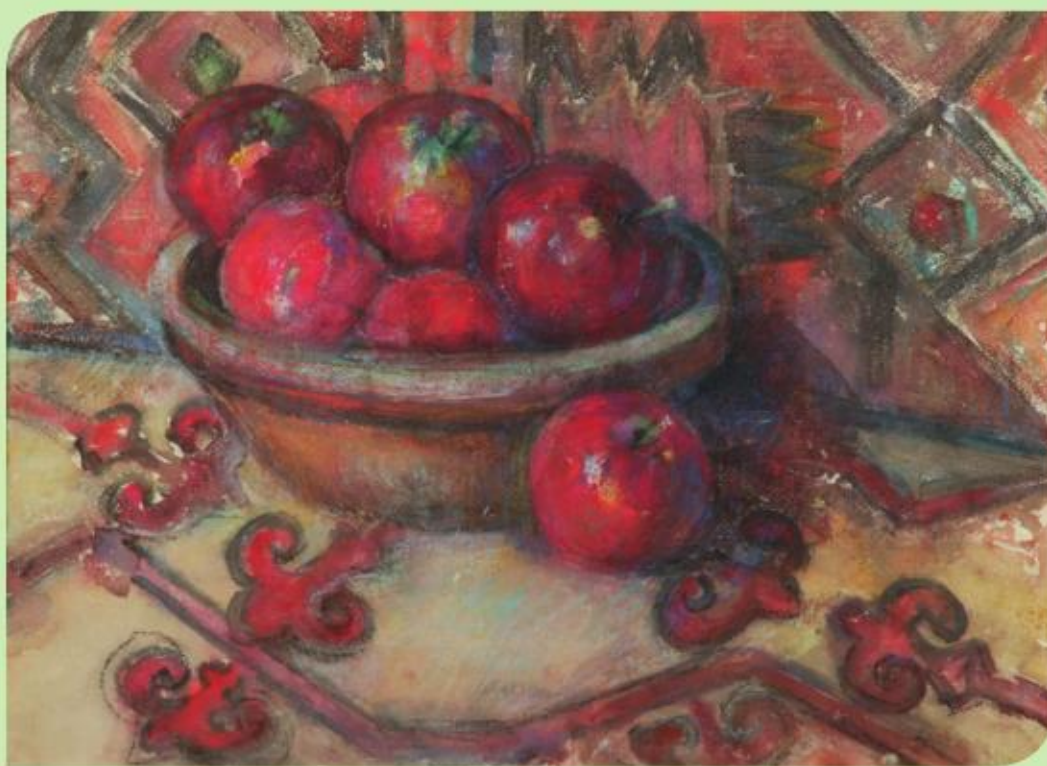

А. Ғалымбаева «Апорт»



Д. Қастеев «Жаң алдидики таң»



Е. Ким «Тунжа пәрзэнт»

ҚОШУМЧӘ ӘДӘБИЯТЛАР ТИЗИМИ

1. Учебная программа по учебному предмету «Художественный труд» для 5 класса общеобразовательной школы. – Астана: Национальная академия образования им. И. Алтынсарина, 2016.
2. Национальная кухня казахов. – Алматы, 2005.
3. Қазақ халқының ұлттық киімдері. Национальная одежда казахского народа. National clothes of Kazakh people. – Алматы: Алматыкітап, 2007.
4. Технология: Учебник + CD для учащихся 5 класса общеобразовательной школы (вариант для девочек). / Н. А. Якупова, Р. Ш. Алимсаева, И. А. Развенкова. – Кокшетау: «Келешек-2030», 2015.
5. Технология (вариант для девочек). Методическое руководство для учителей 5 класса общеобразовательной школы. / Н. А. Якупова, Р. Ш. Алимсаева, И. А. Развенкова. – Кокшетау: «Келешек-2030», 2015.
6. Вторая жизнь вещей. Книга для учащихся. – М.: Просвещение, 1993.
7. Витамины круглый год. – М.: Россельхозиздат, 1984.
8. Витамины и домашнее питание. – М.: Просвещение, 1974.
9. Зданович Л. И. О вкусной и здоровой пище. – М.: Вече, 2001.
10. Зданович Л. И. Кулинарный словарь. – М.: Вече, 2001
11. Ефремкина М. М. Блюда национальной кухни. – А., 1992.
12. Дубровин И. И. Все об обычном кофе. – М.: Просвещение, 2000.
13. Коваленко В. Ф. Юному плодоводу. – М.: Просвещение, 1985.

Интернет-мәnbәләр тизими

<http://festival.1september.ru/articles/520528/novaya-shkola.su/pedagogam/sredne...i...na-urokah...>
<http://www.bilu.kz/kuchnya.php>
<http://reviewexpert.ru/2015/04/uchimsya-kak-pravilno-servirovat-stol/>
<http://www.psylist.net/pedagogika/inovacii.htm> (Педагогические технологии и инновации)
<https://www.youtube.com/watch?v=IHpDWh-Mvws>
<https://www.youtube.com/watch?v=mBMEtTNWLF1>
https://www.youtube.com/watch?v=_pNWpP_J-z8
<https://www.youtube.com/watch?v=dUBZWP4QZyg>
<https://www.youtube.com/watch?v=GyokPdYoL3k>
<https://www.youtube.com/watch?v=6YgJl5vwBE>
<https://www.youtube.com/watch?v=gs6JtlLV1bg>
<https://www.youtube.com/watch?v=INyNIPDV5fU>
<https://www.youtube.com/watch?v=D1Fip4bt2I8>
<http://zhivopis-maslom.com/ru/stati/75-samye-izvestnye-i-populjarnye-stili-zhivopisi>
<http://www.studfiles.ru/preview/1764029/>
<http://zhannet.jimdo.com>
<https://videouroki.net/video/8-tiekhnologhiia-prighotovlieniia-butierbrodov.html>
<https://www.youtube.com/watch?v=ry1E1uzPSU0>
<http://udivitelno.com/creation/item/671-samye-interesnye-pamyatniki-astany-30-foto>
<http://www.ladyy.ru/homecomfort.html?id=315>
<http://festival.1september.ru/articles/588775/>
<http://nsportal.ru/detskiy-sad/konstruirovanie-ruchnoy-trud/2015/03/11/pomozhem-zolushke>
<http://alcohol-spb.ru/FastFood.html>
<https://cirkul.info/article/zapiski-povara-buterbrod>

| | |
|---|----|
| Киришмә | 4 |
| Визуаллиқ сәнъәт | 6 |
| § 1. Тәсвирий сәнъәтнің бәдий қураллири | 6 |
| § 2. Классикилиқ сәнъәтнің жәвһәрлири. Қазақстанлиқ рәссамларның ижадийити. Тәсвирий сәнъәтнің түрлири вә жанрлири | 8 |
| § 3. Натюрморт сәнъити | 16 |
| § 4. Миллий безәк натюрморти | 18 |
| § 5. Пейзаж. Тәбиәт билән уйғунлишиш. һава истиқбали | 20 |
| § 6. Индустириаллиқ пейзаж. Шәһәр пейзажи. Сизиклиқ истиқбали | 22 |
| § 7. Пластиклиқ шәкил сәнъити. һәйкәлтараш | 24 |
| Безәк-әмәлий сәнъәт | 28 |
| § 8. Ойма-нәқишлириниң түрлири вә қисқа тарихи. Қазақ хәлқиниң миллий ойма-нәқишлири (түрлири, стильлаш вә мотивлири) | 28 |
| § 9. Бәдий кәштиләш. Кәштә түрлири. Материаллар вә қурал-үскүниләр билән тонушуш. Эскиз орунлаш | 32 |
| § 10. Бәдий кәштә билән буюмни безәш | 34 |
| § 11. Тоқуш (өрүш) сәнъити. Өрүш түрлири. Материаллар вә қурал-үскүниләр билән тонушуш | 36 |
| § 12. Буюм өрүш | 40 |
| Дизайн вә технология (материал-тонуш, машиналар билән қурал-үскүниләр, қайта ишләш технологияси вә дизайн) | 42 |
| § 13. Тоқума материаллириниң тәснифлиниши вә сүпәтлимиси. Материалларниң түрлири вә хусусийәтлирини тәтқиқ қилиш | 42 |
| § 14. Тоқума материалларни қайта ишләшкә беғишланған қурал-үскүниләр билән қурулғилар | 48 |
| § 15. Тикиш буюмлириниң тәснифлиниши. Идеядин мәһсулатқичә (тикиш буюмлири) | 56 |
| § 16. Дизайн, кийимни макетлаш (қәғәз, тоқума вә башқиму материаллар). Костюм қураштуруш (чаққан манекенға яки қочаққа) | 60 |
| § 17. Тоқума мозаика техникиси билән тәйярланған тикиш буюмлириниң дизайни (қурақ, пәчворк, квилт вә башқилар). Идејәләр қуруш. Эскиз. Ишни орунлаш рети. Материални таллаш вә тәйярлаш | 69 |
| § 18. Буюм тәйярлаш. Буюмни безәш | 72 |

| | |
|---|-----|
| Тамақлиниш мәдәнийити | 74 |
| § 19. Дурус тамақлиниш асаслири..... | 74 |
| § 20. Таамлар тизимини қуруш | 78 |
| § 21. Ашханиниң жабдуқлиниши. Таам тәйярлашқа беғишланған қурал-үскүниләр, әсваплар билән қача-қомучлар..... | 82 |
| § 22. Таам тәйярлашқа беғишланған қурал-үскүниләрниң мүмкинчиликлирини тәтқиқ қилиш..... | 84 |
| § 23. Бутербродлар вә уссулуқларни тәйярлаш технологияси | 86 |
| § 24. Көктатлар билән йәл-йемишлардин сәй тәйярлаш технологияси | 90 |
| Өй мәдәнийити | 92 |
| § 25. Шәхсий гигиена. Өзигә өзи күтүм қилиш | 92 |
| § 26. Өсүмлүк өстүрүш егилигиниң асасий йөнишлири..... | 94 |
| § 27. Өсүмлүк өстүрүш егилигидики әтияздики ишлар | 96 |
| Санитарлиқ-гигиенилиқ төләпләр | 98 |
| Бехәтәрлик техникиси қайдилри | 98 |
| Луғәт | 101 |
| Қазақстан рәссамлириниң май бояқ әсәрлири | 103 |
| Қошумчә әдәбиятлар тизими | 105 |